

ஒருங்கிணைக்கப்பட்ட ஆண்டறிக்கை - 2019

எதிர்காலத்திற்கான ஓர் தடம்பதிக்கும் பயணம்

உத்வேகம் மிக்க எண்ணியல் யுகத்தினாலான புத்தூக்கம்

எதிர்காலத்திற்கான ஓர் தடம்பதிக்கும் பயணம்

உத்வேகம் மிக்க எண்ணியல் யுகத்தினாலான புத்தூக்கம்

நம்பிக்கை, பாதுகாப்பு மற்றும் வலிமைமிக்க ஓர் பாரம்பரியத்துடன், எமது வாடிக்கையாளர்களுக்கு 360° நிதியியல் தீர்வுகளை வழங்கும் எதிர்காலத்திற்கான ஓர் தடம்பதிக்கும் பயணத்தில் நாம் உள்ளோம். தற்போது, எண்ணியல் தளப்பரப்பு மற்றும் அதன் அனைத்து சாத்தியக்கூறுகளும் தொழிற்துறைகள் இடையிலான பாரம்பரிய எல்லைகளை கலைத்துள்ள ஒரு அற்புதமான கட்டத்தில் நாம் இருக்கிறோம். இப் பயணத்தில் நாம் முன்னேறும் நிலையில், சேமிப்புக் கலாச்சாரத்தை வளர்ப்பதற்கான எங்கள் உறுதிப்பாட்டை, நிலைத்தன்மைக்கான எங்கள் உறுதிமொழியை அத்துடன் தேசத்திற்கு சேவை செய்வதற்கான நமது பொறுப்பையும் நாம் வலுப்படுத்துகிறோம்.

எமது பயணம் உத்வேகம் மிக்கது. எமது பயணம் தடம் பதிப்பது.

உள்ளடக்கங்கள்

தொகுதி - 01
ஒருங்கிணைந்த ஆண்டறிக்கை 2019

ப. 4

முன்னுரை

- 4 இந்த அறிக்கை பற்றி
- 7 ஒரே பார்வையில் தே.சே.வங்கி
- 10 மைற்கற்கள்
- 11 முக்கிய விடயங்கள்
- 12 தலைவரது செய்தி
- 16 பொது முகாமையாளர்/பிரதம
நிறைவேற்று அதிகாரியின் மீளாய்வு

ப. 19

எமது பெறுமதி உருவாக்க மாதிரி

வங்கியின் பெறுமதி உருவாக்கச் செயன்முறை பற்றிய ஓர் முற்றடக்க கலந்துரையாடல் தேசிய சேமிப்பு வங்கியின் தூரநோக்கு, இலட்சிய நோக்கு, விழுமியங்கள் மற்றும் தந்திரோபாயம் என்பன மூலம் வழிநடாத்தப்பட்டதாகும். பெறுமதி உருவாக்கம் பற்றிய பொதுநோக்கு ஒன்றினை எடுத்துரைக்கின்ற தேசிய சேமிப்பு வங்கியின் வியாபார மாதிரியினை இப்பிரிவு உள்ளடக்குகின்றது. மேலும், இது, தொழிற்பாடுகின்ற சூழலினை எடுத்துரைப்பதுடன், வங்கியின் அக்கறையுடைய தரப்பினரின் ஈடுபாட்டுச் செயன்முறை, பொருண்மை இனங்காணல் செயன்முறை, மற்றும் வங்கியின் உடயாத்தினை வகுப்பதற்கு பங்களிக்கின்ற நிலைபேறான தன்மை மிக்க கொள்கை ஆகியவற்றை எடுத்துக்காட்டுகின்றது.

- 20 எமது நிலைபேறான வணிக மாதிரி
- 22 தொழிற்பாட்டுச் சூழல்
- 49 தந்திரோபாயம் மற்றும் வள ஒதுக்கீடு
- 70 ஒருங்கிணைந்த அக்கறையுள்ள தரப்பினர் ஈடுபாடு
- 78 பொருண்மை விடயங்கள்

ப. 89

முகாமை உரையாடல் மற்றும் ஆய்வு

இந்தப் பகுதி ஒவ்வொரு மூலதனத்தின் அடிப்படையிலும் தேசிய சேமிப்பு வங்கியின் தொழிற்பாடுகள், செயற்றிறன், சவால்கள் மற்றும் எதிர்காலக் கண்ணோட்டம் தொடர்பான மீளாய்வாகும். மேலும், எமது வணிகத் தொழிற்பாடுகள் மற்றும் செயற்றிறனின் ஓர் இணைப்பான பகுதி என்ற வகையில் நிலைபேறான தன்மை தொடர்பான தேசிய சேமிப்பு வங்கியின் நிலைப்பாடு தொடர்பிலும் வெளிப்படுத்துகிறது.

- 90 நிதி மூலதனம்
- 112 உற்பத்தி செய்யப்பட்ட மூலதனம்
- 120 புலமை மூலதனம்
- 130 மனித மூலதனம்
- 144 சமூக மற்றும் உறவு மூலதனம்
- 162 இயற்கை மூலதனம்
- 170 பூகோளவியல் அறிக்கையிடல் முன்முனைவுகளின் (GRI) உள்ளடக்கச் சுட்டெண்

ப. 175

ஆளுகை

தேசேவ இன் கூட்டாண்மை ஆளுகையின் ஒருங்கிணைந்த முறைமை, இணக்கப்பாடு மற்றும் இடர் முகாமை சட்டகம் தொடர்பான கண்ணோட்டம். தேசேவ இல் கூட்டாண்மை ஆளுகை விளைத்திறனான தொழிற்பாடுகள், மூலதனத்துக்கான மேம்பட்ட அணுகல், இடர் இழிவாக்கல் மற்றும் அக்கறையுள்ள தரப்பினருக்கான பாதுகாப்பு ஆகியவற்றினை விளைவாகத் தருகிறது.

- 176 பணிப்பாளர் சபை
- 180 கூட்டாண்மை முகாமைத்துவம்
- 182 நிறைவேற்று முகாமைத்துவம்
- 184 பிரதான முகாமையாளர்கள்
- 185 கூட்டாண்மை ஆளுகை மீதான கூற்று
- 186 இடர் முகாமைத்துவம் மீதான கூற்று



ப. 187

நிதியியல் அறிக்கைகள்

வருமானக் கூற்று, அனைத்தையும் உள்ளடக்கிய வருமானக் கூற்று மற்றும் நிதி நிலைமைக் கூற்று ஆகியவற்றால் 2019 ஆம் ஆண்டிற்கான தேசிய சேமிப்பு வங்கியின் நிதிச் செயற்றிறன் மற்றும் நிதி நிலைமை ஆகியன சித்தரிக்கப்பட்டுள்ளன. நிதிக் கூற்றுக்களுக்கான குறிப்புகளுடன் இணைந்த நிதிக் கூற்றுக்கள் தொகுதி 02 இல் நிதியியல் கூற்றுக்கள் என்னும் தலைப்பின் கீழ் அறிக்கையிடப்பட்டுள்ளன.

- 188 வருமானக் கூற்று
- 189 அனைத்தையும் உள்ளடக்கிய வருமானக் கூற்று
- 190 நிதிநிலைமைக் கூற்று
- 192 கூட்டாண்மைத் தகவல்

ஆளுகை (ப. 196)

- 196 கூட்டாண்மை ஆளுகை
- 233 சபைக் கணக்காய்வுக் குழுவின் அறிக்கை
- 237 சபை மனித வளங்களுக்கும் ஊதியங்களுக்கும் குழுவின் அறிக்கை
- 239 சபை நியமனக் குழுவின் அறிக்கை
- 241 சபை ஒருங்கிணைந்த இடர் முகாமைத்துவக் குழுவின் அறிக்கை
- 244 சபை கடன் குழுவின் அறிக்கை
- 246 சபைத் தகவல் தொழில்நுட்ப மூலோபாயக் குழுவின் அறிக்கை
- 248 இடர்நேர்வு முகாமைத்துவம்

நிதியியல் அறிக்கைகள் (ப. 275)

- 276 நிதி நாட்காட்டி
- 277 பணிப்பாளர் சபையின் ஆண்டறிக்கை
- 283 நிதி அறிக்கையிடலுக்கான பணிப்பாளர்களின் பொறுப்பு தொடர்பான கூற்று
- 285 நிதி அறிக்கையிடல் மீதான அகக்கட்டுப்பாடுகள் பற்றிய பணிப்பாளர் கூற்று
- 287 உள்ளகக் கட்டுப்பாடுகள் மீதான சுயாதீன உறுதிப்பாட்டு அறிக்கை தேசிய கணக்காய்வு அலுவலகம்
- 288 சுயாதீன உறுதிப்பாட்டு அறிக்கை
- 291 பொது முகாமையாளர்/பிரதம நிறைவேற்று அதிகாரி மற்றும் சிரேஸ்ட் பிரதிப் பொது முகாமையாளர் (நிதி மற்றும் திட்டமிடல்) ஆகியோரின் பொறுப்புடைமைக் கூற்று
- 293 கணக்காய்வாளர் தலைமை அதிபதியின் அறிக்கை
- 295 நிதியியல் கூற்றுக்களின் உள்ளடக்கம்
- 296 வருமானக் கூற்று
- 297 அனைத்தையும் உள்ளடக்கிய வருமானக் கூற்று
- 298 நிதி நிலைமைக் கூற்று
- 300 பங்குரிமை மூலதன மாற்றங்கள் பற்றிய கூற்று
- 304 காசுப் பாய்ச்சல்கள் கூற்று
- 306 நிதியியல் கூற்றுக்களுக்கான குறிப்புகள்

பிற்சேர்க்கைத் தகவல் (ப. 425)

- 426 உற்பத்திகளும் சேவைகளும்
- 430 ஐ.அ. டொலர்களிலான வருமானக் கூற்று
- 431 ஐ.அ. டொலர்களிலான அனைத்தையும் உள்ளடக்கிய வருமானக் கூற்று
- 432 ஐ.அ. டொலர்களிலான நிதி நிலைமைக் கூற்று
- 433 2016 இன் 1 ஆம் இலக்க வங்கித் தொழில் சட்ட பணிப்புரைகளின் III ஆம் அட்டவணைக்கு அமைய பாசல் III வெளிப்படுத்தல்கள்
- 446 உள்நாட்டில் - முறையியல் ரீதியாக முக்கியத்துவம் வாய்ந்த வங்கி மதிப்பீட்டுச் செயன்முறை - 2019
- 448 இலங்கை மத்திய வங்கியினால் வேண்டப்பட்ட ஏனைய வெளிப்படுத்தல் தேவைப்பாடுகள்
- 455 புள்ளிவிபரக் குறிகாட்டிகள் 2010-2019
- 457 வைப்புப் பகுப்பாய்வு
- 458 தொடர்புடைய வங்கிகள்
- 459 பரிமாற்றுக் கம்பனிகள்
- 461 Eurogiro உறுப்பினர்கள்
- 462 நிதியியல் மற்றும் வங்கியியல் அருஞ்சொற்கள் விளக்கத் தொகுப்பு

இந்த அறிக்கை பற்றி

GRI 102-1

தொகுதி 01
ஒருங்கிணைந்த
ஆண்டறிக்கை 2019

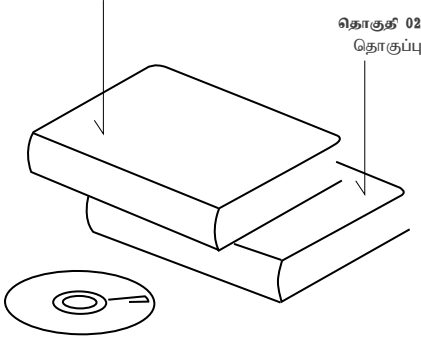

தேசிய சேமிப்பு வங்கி (தே.சே.வ) 2019 ஆம் நாட்காட்டி ஆண்டில் தொடர்ச்சியான ஆறாவது ஒருங்கிணைந்த ஆண்டு அறிக்கையை முன்னிலைப்படுத்துவதில் மகிழ்ச்சி அடைகிறது. இந்த அறிக்கை குழுவள்ள பொருளாதார, சமூக மற்றும் சுற்றுச்சூழல் நிலைமைகளின் பின்னணியில் வங்கியின் நிதிச் செயற்திறன் தொடர்புபட்ட நிலைநிலைமை குறித்த விரிவான தகவல்களை வழங்குகிறது.

பெறுமதி உருவாக்கத்திற்கான எமது ஒருங்கிணைந்த சிந்தனை அணுகுமுறை

ஒரு சிக்கலான உலகில் செயற்படும் ஒரு முன்மாதிரியான அமைப்பு என்ற வகையில், பெறுமதியை உருவாக்கும் நமது திறன் மீது செல்வாக்கு செலுத்தும் அக மற்றும் புற இயக்கிகள், ஒன்றிலொன்று சார்ந்த தன்மைகள் மற்றும் வர்த்தக மாற்றுத் தெரிவுகள் ஆகியவற்றின் சவால்களை நாம் கடந்து செல்கிறோம். நீடித்து நிற்கும் பெறுமதியை உருவாக்கும் எமது செயன்முறையில், எமது வாடிக்கையாளர்கள், அக்கறைதாரர்கள் மற்றும் எமது தந்திரோபாயம் என்பன எமது ஒருங்கிணைந்த சிந்தனைக்கு இசைவாக உள்ளன.

ஒருங்கிணைந்த சிந்தனை எமது வணிகத்தை நாம் முுகாமை செய்யும் முறை மற்றும் எமது அக தந்திரோபாய விருத்தி மற்றும் அறிக்கையிடல் நடைமுறைகள் ஆகியவற்றுக்கு உள்ளார்ந்தமானதாகும். காலப்போக்கில் பெறுமதியை உருவாக்கத் தேவையான வகையில் வளங்கள் மற்றும் உறவு முறைகளை நாம் முுகாமை செய்வதை உறுதிப்படுத்தும் விதமாக எமது தந்திரோபாயம் உருவாக்கப் பட்டுள்ளது. ஆறு மூலதனங்களுக்கான (IIRC இன் <IR> சட்டகத்தில் குறிப்பிடப்பட்டுள்ளபடி)

கருத்தில் கொள்ளப்பட்ட மதிப்பீடு இந்த அறிக்கையின் உள்ளடக்கம் மற்றும் கட்டமைப்பு ஆகியவற்றைத் தீர்மானிப்பதற்கான எமது தந்திரோபாயம் மற்றும் பொருண்மை செயன்முறைகள் ஆகியவற்றை அறிவுறுத்துகிறது. அதன்படி, இந்த அறிக்கை வங்கியின் தந்திரோபாயம், ஆளுகை, செயல்திறன் மற்றும் வாய்ப்புகள் குறித்த சுருக்கமான மற்றும் பொருண்மையான தகவல்களை வழங்குகிறது. வேகமாக மாறிவரும் தளப்பரப்பில் நீடித்த வாழ்வுடைய போட்டி நன்மைகளை உருவாக்குவதற்கான எமது தந்திரோபாயத்தை இது விபரிப்பதுடன், அதனை செயற்படுத்துவதிலான எமது முன்னேற்றத்தினை மதிப்பிடுகிறது. எமது தந்திரோபாயத்தின் மையமாக இருக்கும் சிறந்த வாடிக்கையாளர் சேவைத் தரத்தை வழங்குவதற்கான எமது ஆற்றல் எமது அக்கறையுடைய தரப்பினருடனான எமது உறவுமுறைகளின் தரத்தைப் பொறுத்ததாகும். நம்பிக்கை மிகுந்த கூட்டுவணிக பிரஜையாக, எமது நம்பகத் தன்மை, எமது பிற பல அக்கறை நலன் தாரர்களின் நன்மதிப்பைப் பொறுத்தது ஆகும். எனவே, எமது அறிக்கை, நாம் பங்காளாராகும், நாம் எமது பெறுமதி உருவாக்கம் தொடர்பில் வகை கூறும் எமது தொழிற்சாலை மற்றும் சமுதாயத்தில் உள்ள அனைத்து அக்கறைதாரர்களுக்கும் இந்த அறிக்கை முகவரியிடப்படுகிறது.

இந்த அறிக்கையை

எவ்வாறு வாசிப்பது

இந்த அறிக்கை இரண்டு பகுதிகளாக வழங்கப்படுகிறது:

தொகுதி 01

ஒருங்கிணைந்த ஆண்டு அறிக்கை 2019

ஒருங்கிணைந்த வருடாந்திர அறிக்கை 2019 தேசிய சேமிப்பு வங்கியின் தந்திரோபாயம், மூலதன முுகாமை, இடர் முுகாமை மற்றும் ஆளுகை பற்றிய விரிவான நோக்கினை வழங்குகிறது. இது வங்கியின் குறுகிய, நடுத்தர மற்றும் நீண்ட காலத்திற்கான அதன் அக்கறை தாரர்களுக்கான பெறுமதி உருவாக்க செயன்முறையை வழங்குகிறது. இந்தப் பகுதி வங்கியின் செயற்பாடுகள், அதன் அடைவுகள், தந்திரோபாய நோக்க நிறைவேற்றம், அதன் உற்பத்தித் தொகுப்பின் விரிவாக்கம், சமூகத்திற்கான அதன் பங்களிப்பு மற்றும் சுற்றுச் சூழலுடனான அதன் உறவுமுறை ஆகியவற்றைக் குறிக்கிறது. பொருத்தமான இடங்களில், இவ் அறிக்கையில் உள்ள தகவல்கள் அறிக்கையில் தொகுப்பின் தொகுதி 02 தொகுப்பில் இருந்து பிரித்து எடுக்கப் பட்டுள்ளன.

தொகுதி 02

தொகுப்பு

இணைச் சேர்க்கை தே.சே.வங்கியில் நடைமுறையிலுள்ள கூட்டாண்மை ஆளுகை, மற்றும் இடர் முுகாமை நடைமுறைகளைப் பற்றிய விரிவான மீளாய்வைக் கொண்டுள்ளது. இது 2019 ஆம் ஆண்டு முடிவடைந்த ஆண்டிற்கான வங்கி மற்றும் குழுவின் நிதிப் பெறுபேறுகளை சித்தரிக்கும் குறிப்புகள் மற்றும் 2019 டிசம்பர் 31 ஆம் திகதி உள்ளவாரான அதன் நிதி நிலைமையை உள்ளடக்கிய குறிப்புகளுடனான கணக்காய்வு செய்யப்பட்ட நிதிச் சுற்றுக்களை உள்ளடக்கும்.

வழிச்செலுத்தல் சின்னங்கள்

இந்த அறிக்கை வழிச்செலுத்தலை எளிதாக்கவும், சாத்தியமான இடங்களில் உரை உள்ளடக்கத்துக்கு ஆதரவு வழங்க அல்லது பதிலீடு செய்யும் தொடர்பாடல் கருவியாகவும் சின்னங்களைப் பயன்படுத்துகிறது. சின்னங்கள் பிரதானமாக, மூலதனங்கள், அக்கறை தாரர்கள், தந்திரோபாய குறிக்கோள்கள் மற்றும் பொருண்மை சார்ந்த விடயங்களுக்காக உருவாக்கப் பட்டுள்ளன. அறிக்கையில் பயன்படுத்தப்படும் பிரதான சின்னங்களின் அட்டவணை 6 ஆம் பக்கத்தில் வழங்கப் பட்டுள்ளது.

அறிக்கையிடல் நோக்கெல்லை

மற்றும் பரப்பு

GRI 102-10, 45, 46, 48, 49, 50, 51 மற்றும் 52

• அறிக்கையிடல் பரப்பு

இந்த ஆண்டு அறிக்கையின் ஒட்டுமொத்த பரப்பு தேசிய சேமிப்பு வங்கி மற்றும் அதன் முற்றாக உரிமை கொள்ளப்பட்ட சேய் நிறுவனங்களான தே.சே.வ. நிதி முுகாமைத்துவக் கம்பனி லிமிட்டட் மற்றும் ஸ்ரீலங்கா சேமிப்பு வங்கி லிமிட்டட் ஆகியவற்றை உள்ளடக்கும். வங்கியானது “வங்கி” என்று தனியாகவும், “குழு” என மற்றைய அமைப்புக்களுடன் இணைந்ததாகவும் அடையாளம் காணப்படும். 2014 அறிக்கையில் ஏற்றுக் கொள்ளப்பட்ட கட்டமைப்பிற்கு இணங்க, முக்கிய நிதி அம்சங்கள் வங்கி மற்றும் குழுவின் சூழலில் விவாதிக்கப்படும் அதே வேளை குறிப்பிடப்படான்றி, நிதிசாரா அம்சங்கள் வங்கியின் சூழலில் விவாதிக்கப்படுகின்றன.

• அறிக்கையிடல் காலம்

தே.சே. வங்கியின் இன் ஆண்டு அறிக்கை 2019 இன் நோக்கெல்லை 1 ஜனவரி 2019 முதல் 31 டிசம்பர் 2019 வரையிலான 12

மாதங்களை உள்ளடக்கி இருப்பதுடன், இது நிதி மற்றும் நீடித்த வாழ்வுத் தன்மை அறிக்கையிலுக்கான வருடாந்த அறிக்கையிடல் சுற்றோட்டத்துடன் இணங்கிப் போகிறது. இந்தத் திகதிக்குப் பின்னரான, சபை அங்கீகாரத் திகதியான 2020 மார்ச் 24 வரையிலான எந்தவொரு பொருண்மைமிக்க நிகழ்வுகளும் சேர்க்கப் பட்டுள்ளன.

முன்னைய அறிக்கையிடல் காலங்களிலிருந்து நோக்கெல்லை மற்றும் பரப்பு சார்ந்த அம்சங்களில் கணிசமான மாற்றங்கள் எதுவும் இல்லை. 31 மார்ச் 2018 தேதியிட்ட மிகச் சமீபத்திய ஆண்டு அறிக்கை, 31 டிசம்பர் 2018 இல் முடிவடைந்த 12 மாத காலத்தை உள்ளடக்கி இருந்தது. ஒப்பீட்டு நிதித் தகவல்கள், மீள வகைப்படுத்தப் பட்டிருந்தால் அல்லது மீள்கூற்று செய்யப் பட்டிருந்தால், தொடர்புடைய பிரிவுகளில் வெளிப்படுத்தப்பட்டு விளக்கமளிக்கப் பட்டுள்ளன.

GRI 102-46

• நோக்கெல்லை மற்றும் பொருண்மை

இந்த அறிக்கை நிதி அறிக்கையிலுக்கு அப்பாற்பட்டு விரிவாக்கப் பட்டு, எமது பெறுமதியை உருவாக்கும் இயலுமையின் மீது கணிசமான செல்வாக்கைக் கொண்டுள்ள நிதிசாரா செயற்திறன், வாய்ப்புகள், எமது முக்கிய அக்கறை தாரர்களுடன் தொடர்புபட்ட இடர்கள் மற்றும் விளைவுகள் முதலியவற்றை உள்ளடக்கும். மேலும், இது எமது தந்திரோபாயம் மற்றும் வணிக மாதிரி, தொழிற்பாட்டு சூழ்நிலைகள், பொருண்மைமிக்க இடர்கள், அக்கறை தாரர்களின் நலன்கள், செயற்திறன் மற்றும் ஆளுகை தொடர்பான பொருண்மைமிக்க தகவல்களை விளக்குகிறது.

இந்த அறிக்கை பொருண்மை அல்லது முக்கியத்துவம் மிக்க அம்சங்களில் கவனம் செலுத்துகிறது. இந்தக் காரணிகள் குறுகிய, நடுத்தர மற்றும் நீண்ட காலத்திற்கு பெறுமதியை உருவாக்குவதற்கான வங்கியின் திறனை கணிசமாக பாதிக்கக்கூடிய அளவை அடிப்படையாகக் கொண்ட ஒரு மதிப்பீடாகும். பக்கம் 78 இல் உள்ள பொருண்மை மிக்க விடயங்கள் என்ற தலைப்பின் கீழ் பொருண்மை மிக்க மதிப்பீட்டு செயல்முறைகள் கலந்துரையாடப்படுகிறது.

இந்த அறிக்கை 2019 ஆம் ஆண்டில் மேற்கொள்ளப்பட்ட தந்திரோபாய முன்னகர்வுகள் மற்றும் குறுகிய, நடுத்தர (இரண்டு முதல் மூன்று ஆண்டுகள்) மற்றும் நீண்ட கால (ஐந்து ஆண்டுகள் அல்லது அதற்கு மேற்பட்டவை) வங்கியின் தந்திரோபாயம் மற்றும் நிதி மற்றும் நிதிசாரா இலக்குகள் பற்றிய அறிவை வழங்குகிறது.

கொவிட்-19 நோய்த்தொற்றின் தாக்கம் காரணமாக, 2020 க்கான வழிகாட்டல்கள் பின்னர் மீளப் பெறப்பட்டு, முக்கிய இலக்குகள் மீளாய்வு செய்யப் படுகின்றன.

• இலக்கு வாசகர்கள்

இந்த அறிக்கை முதன்மையாக நீண்டகால முதலீட்டாளர்களின் (எமது பங்குதாரர், பிணைதாரர்கள் மற்றும் வருங்கால முதலீட்டாளர்கள்) தகவல் தேவைகளை நிவர்த்தி செய்யும் நோக்கம் கொண்டது. எமது ஊழியர்கள், வாடிக்கையாளர்கள், ஒழுங்கு விதிமுறையாளர்கள் மற்றும் சமூகம் உள்ளிட்ட பிற முக்கிய அக்கறை தாரர்களுக்கான பெறுமதியை உருவாக்கும் விதத்திலான தகவல்களையும் நாங்கள் முன்வைக்கிறோம்.

அறிக்கையிடல் சட்டகம் மற்றும் இணக்கப்பாடு

GRI 102-12, 54

தே.சே.வங்கி தனது கடந்தகால ஆண்டு அறிக்கைகளை வடிவமைப்பதில் GRI வழிகாட்டல்களைப் பின்பற்றியுள்ளது. நீடித்த வாழ்வுத்தன்மை அறிக்கையிலுக்காக, நாம் சமீபத்தில் வெளியிடப்பட்ட பூகோள அறிக்கையிடல் முன்முயற்சிகள் (GRI) நியமங்களுக்கு மாறியுள்ளதுடன், இந்த அறிக்கை GRI நியமங்களின் மையத் தெரிவுகளின் படி தயாரிக்கப்பட்டுள்ளது. நீடித்த வாழ்வுத் தன்மை வங்கியின் ஒட்டுமொத்த வணிகத்தின் ஒருங்கிணைந்த பகுதியாகும், இது வங்கியின் தற்போதுள்ள அக மற்றும் புறக் கட்டுப்பாட்டு மற்றும் உறுதிப்பாட்டு முறைமைகளுக்கு உட்பட்டது ஆகும்.

வங்கியின் செயற்பாடுகளை நிர்வகிக்கும் பிரதான சட்டங்களாக, 1971 ஆம் ஆண்டின் 30 ஆம் இலக்க தேசிய சேமிப்பு வங்கி சட்டம் மற்றும் அதன் திருத்தங்கள், 1988 ஆம் ஆண்டின் 30 ஆம் இலக்க வங்கியியல் சட்டம் மற்றும் அதன் திருத்தங்கள், இலங்கை மத்திய வங்கியினால் வழங்கப்பட்ட வழிமுறைகள் மற்றும் வழிகாட்டுதல்கள் மற்றும் உள்நாட்டு இறைவரித் திணைக்களத்தின் ஒழுங்குமுறைகள் மற்றும் வழிகாட்டல்கள் ஆகியன காணப்படுகின்றன. இந்த அறிக்கையில் உள்ள நிதித் தகவல்கள், கடந்த காலத்தைப் போலவே, பிரயோகிக்கத்தக்க அனைத்து சட்டங்கள், ஒழுங்குமுறைகள் மற்றும் நியமங்களுக்கு இணங்குவதோடு, பக்கம் 296 இல் ஆரம்பிக்கும் நிதி அறிக்கைகள் என்ற பிரிவின் கீழ் தோன்றும் பல அறிக்கைகள் மற்றும் கூற்றுக்களில் பிரகடனப் படுத்தப்பட்டுள்ளன. இந்த ஒருங்கிணைந்த ஆண்டு அறிக்கை

பொருந்தக்கூடிய இடங்களில் பின்வருவனவற்றில் கொடுக்கப்பட்டுள்ள எண்ணக்கருக்கள், கொள்கைகள் மற்றும் வழிகாட்டல்களை ஈர்க்கிறது:

- இலங்கைப் பட்டயக் கணக்கறிஞர் நிறுவகத்தினால் (CA Sri Lanka) வழங்கப்பட்ட இலங்கைக் கணக்கீட்டு நியமங்கள்
- சர்வதேச ஒருங்கிணைந்த அறிக்கையிடல் ஆளுகைக்குழுவின (IIRC) சட்டகம் (ற்றை. வாநகைசஉ.முசப)
- பூகோள அறிக்கையிடல் முன்முயற்சி (GRI) நீடித்த வாழ்வுத் தன்மை அறிக்கை வழிகாட்டல்கள் GRI நியமங்கள் (www.globalreporting.org)
- இலங்கைப் பட்டயக் கணக்கறிஞர் நிறுவகத்தினால் (CA Sri Lanka) வழங்கப்பட்ட கூட்டாண்மை ஆளுகைக்கான சிறந்த நடைமுறை விதிப் பிரமாணங்கள்
- நீடித்த வாழ்வுத்தன்மை அபிவிருத்தி இலக்குகள் (SDGs) - 17 அபிலாஷை “பூகோள இலக்குகள்” ஐ.நா. முன்முயற்சி
- திறன் ஒருங்கிணைந்த அறிக்கையிடல் முறை (www.smart.lk)

புற உறுதிப்பாடு

ஆண்டு அறிக்கையை தயாரிப்பதில் அனைத்து ஒழுங்குவிதிமுறை மற்றும் சட்டரீதியான தேவைகளுக்கும் வங்கி இணங்கியுள்ளது. நிதித் கூற்றுக்கள் கணக்காய்வாளர் நாயகத்தினால் கணக்காய்வு செய்யப்பட்ட அதே வேளையில், நீடித்த வாழ்வுத்தன்மை மீதான அறிக்கையிடல் கேபிளம்ஜி ஸ்ரீலங்காவினால் வழங்கப்பட்டது.

முன்னோக்கு நோக்குநிலைக் கூற்றுக்கள்

எமது வணிக நடவடிக்கைகள் தொடர்பான இந்த அறிக்கையில் உள்ள சில கூற்றுக்கள் முன்னோக்கு நோக்குநிலைக் கூற்றுக்களாக இருக்கலாம். இவை வரலாற்று விடயங்களின் அறிக்கைகள் தவிரந்த, நிதிநிலைமை, வணிகத் தந்திரோபாயம், முகாமைத் திட்டங்கள் மற்றும் எதிர்கால தொழிற்பாடுகளுக்கான குறிக்கோள்கள் போன்றவையாக அனைத்து பிற கூற்றுக்களும் இதில் அடங்கும். முன்னோக்கிய நோக்குநிலைக் கூற்றுக்கள் தவறாக அல்லது துல்லியமற்றதாக இருக்கும் அனுமானங்கள், தரவு அல்லது முறைகள் போன்றவற்றில் பிரதானமாகத் தங்கியிருப்பதுடன், அடையப்படும் சாத்தியமற்றவையாக இருப்பதனால், எதிர்காலப் பெறுமதுகளுக்கான உத்தரவாதம் வழங்குவதையாக இருக்காது, நியாயமான

எடுகோள்களின் அடிப்படையில் அமைந்த எமது தற்போதைய எதிர்பார்ப்புக்களை உள்ளடக்கலாம். வாசகர்கள் இந்த தகவலை உரிய எச்சரிக்கையுடன் பரிசீலிக்க அறிவுறுத்தப்படுவதுடன், தமது தீர்மானங்களை மேற்கொள்வதில் திட்டமிடப்பட்ட தரவுகளில் தேவையற்ற நம்பகத்தன்மையை வைக்க வேண்டாம் எனவும் கோரப்படுகின்றனர். புதிய தகவல்கள், எதிர்கால நிகழ்வுகள் அல்லது வேறு வழிகளின் விளைவாக, எந்தவொரு முன்னோக்கு நோக்குநிலைக் கூற்றுகளையும் புதுப்பிக்க அல்லது திருத்துவதற்கான எந்தவொரு கடமையையும் நாங்கள் ஏற்றுக்கொள்ளவில்லை.

வினாக்கள்

GRI 102-53

இந்த அறிக்கை தொடர்பான உங்களது கருத்துக்கள் அல்லது விசாரணைகளை நாம் வரவேற்கிறோம். அவற்றை பின்வருமாறு முகவரியிடலாம்:

சிரேஷ்ட பிரதிப் பொது முகாமையாளர், நிதி மற்றும் திட்டமிடல் பிரிவு, தேசிய சேமிப்பு வங்கி, இலக்கம் 255, காலி வீதி, கொழும்பு 03 sdgm.kithsiri@nsb.lk

தொடர்பு செய்யப்பட்ட நீடித்த

வாழ்வுத்தன்மை இலக்குகள்

எமது பொருளாதார ரீதியான, சுற்றுச்சூழல் ரீதியான மற்றும் சமூக ரீதியான நீடித்தவாழ்வுத்தன்மைக்காக, எமது தந்திரோபாயத்தின் ஒரு பகுதியாக, நாம் பின்வரும் நீடித்த வாழ்வுத்தன்மை இலக்குகளுக்கு முன்னுரிமை வழங்குகிறோம்:



சிறந்த சுகாதாரம் மற்றும் நலன் பேணல்



தரமான கல்வி



சுத்தமான நீர் மற்றும் கழிவுகற்றல்



தாங்கக்கூடிய மற்றும் சுத்தமான சக்திவலு

வழிச்செல் உருக்களுக்கான சுட்டி

மூலதனங்கள்



நிதி மூலதனம்



உருவாக்கப்பட்ட மூலதனம்



உருவாக்கப்பட்ட மூலதனம்



மனித மூலதனம்



சமூக மற்றும் உறவுமுறை மூலதனம்



இயற்கை மூலதனம்

அக்கறையுள்ள தரப்பினர்



பங்குதாரர்/ முதலீட்டாளர்



வாடிக்கையாளர்கள்



ஊழியர்கள்



வணிகப் பங்காளர்கள்



சமூகம் மற்றும் சுற்றுச் சூழல்



ஒழுங்கு விதிமுறையாளர்கள் மற்றும் அரச அமைப்புகள்

நீண்டகாலத் தந்திரோபாயங்கள்



வாடிக்கையாளர் நோக்கு



ஆளுகையிலான மேன்மை



பலம் மற்றும் நீடித்தவாழ்வு



நிலைமாற்றல் தலைமை

குறுங்காலம் முதல் நடுத்தர காலத்துக்கான தந்திரோபாய குறிக்கோள்கள்



வாடிக்கையாளர் அனுபவத்தை உச்சமாக்கல்



ஊழியர் ஈடுபாட்டை மேம்படுத்தல்



இடர்க் கலாச்சாரத்தை மீள வலியுறுத்தல்



இயல்பான வளர்ச்சியை மேம்படுத்தல்



உதாரணம் மூலம் தலைமை வகித்தல்

பொருண்மைமிக்க விடயங்கள்



வாடிக்கையாளர் சேவை மற்றும் அனுபவம்



இடர் நோக்கிலான அமைப்புக் கலாச்சாரம்



எண்ணியல் நிலைமாற்றல்



இணையவழிப் பாதுகாப்பு, மோசடி தடுப்பு மற்றும் பணச்சலவைக்கு எதிரான விடயங்கள்



பங்களிப்புக்களுக்கான பொருளாதாரப் பெறுமதி



ஒழுங்கு விதிமுறைகள் இணைக்கப்பாடு



பொறுப்புமிக்க கடன்வழங்கல்



நிதிசார் உள்ளடக்கம்



பொருளாதார மற்றும் சமூக விளைவு



திறன்களைக் கவர்தல், விருத்தி செய்தல் மற்றும் தக்க வைத்தல்



பன்முகத் தன்மை மற்றும் உள்ளடக்கம்



சுற்றுச்சூழல் வழித்தடம்



வேலைத்தலப் பாதுகாப்பு, சுகாதாரம் மற்றும் நலன்பேணல்



வழங்கல் சங்கிலிப் பொறுப்பு



தொழிற்பாட்டு வினைத்திறன்

ஒரே பார்வையில் தே.சே.வங்கி GRI 102-7

தேசிய சேமிப்பு வங்கி 1972 இல் நாட்டில் இருந்த நான்கு பாரம்பரிய சேமிப்பு அமைப்புகளை ஒரே ஸ்தாபனமாக இணைத்த நாடாளுமன்ற சட்டம் ஒன்றின் மூலம் உருவாக்கப்பட்டது. தே.சே.வங்கி அதன் உருவாக்கத்தில், 1832 ஆம் ஆண்டில் நிறுவப்பட்ட அதன் முன்னோடியான இலங்கை சேமிப்பு வங்கி (CBS) இலிருந்து ஒரு நூற்றாண்டுக்கும் மேலான சேமிப்பு மரபுரிமையைப் பெற்றுக் கொண்டது.

வர்க்கம், இனம், பாலினம் ஆகியவற்றைக் கடந்து அனைத்து இலங்கையர்களிடமும் சேமிப்பு கலாச்சாரத்தை வளர்ப்பதற்காக, 1988 ஆம் ஆண்டின் 30 ஆம் இலக்க வங்கியியல் சட்டத்தின் கீழ் தே.சே.வங்கிக்கு உரிமம் பெற்ற சிறப்பு வங்கி (LSB) அந்தஸ்து வழங்கப்பட்டது. சமூகத்தின் அனைத்துத் துறைகளினதும் பிரிவுகளின் கோரிக்கைகளை உள்ளடக்கத்தக்கவாறு, வங்கி 20.9 மில்லியன் கணக்குகளை வைத்திருக்கிறது.

எமது தூரநோக்கு

சேமிப்பு மற்றும் முதலீட்டுத் தீர்வுகளுக்கான மிகவும் நம்பகமான மற்றும் விரும்பப்படும் தெரிவு.

எமது பணிக்கூற்று

எமது வாடிக்கையாளர்களுக்கு அவர்களின் சேமிப்பு மற்றும் முதலீட்டுத் தேவைகளை மேம்படுத்தும் மொத்த நிதித் தீர்வுகளை வழங்குவதுடன், அதே நேரத்தில் எங்கள் அனைத்து அக்கறையுள்ள தரப்பினர்களது எதிர்பார்ப்புகளையும் பூர்த்தி செய்தல்.

எமது பெறுமதிகள்

எமது நாளாந்த வணிகத்தை நடாத்துவதில் நாம் நம்பிக்கை, பரஸ்பர மரியாதை மற்றும் நேர்மையுடன் உடனடியாக பதிலளிப்பதுடன், ஆக்கபூர்வமாக செயற்படுவோம்.

உரிமையாண்மைக் கட்டமைப்பு மற்றும் செயற்பாடுகள்

- கிளை வங்கியியல்
- கூட்டுவணிக நிதியியல்
- சர்வதேச வங்கியியல்
- திறைசேரி



தேசிய சேமிப்பு வங்கி

தே.சே.வ. நிதி முகாமைத்துவக் கம்பனி லிமிட்டெட் மற்றும் (100%)

முதன்மை முகவர்

ஸ்ரீலங்கா சேமிப்பு வங்கி லிமிட்டெட் (100%)

குத்தகை, சிறிய நடுத்தர வணிக மற்றும் நுண் நிதியியல்



எது நம்மை வேறுபடுத்துகிறது?

- நாம் சேமிப்புக்களுக்கான மிகவும் நம்பகமான மற்றும் மிக விரும்பப்பட்ட தெரிவாக இருக்கும் நோக்கிலான தனித்துவமான கூட்டுவணிகக் கலாச்சாரம் மற்றும் முன்னகர்வுகளால் கட்டியமைக்கப்பட்ட, ஒரு நோக்கம் சார்ந்த வணிகமாவோம்.
- அனைத்து வைப்புக்கள் மற்றும் அவற்றின் மீதான வட்டிக்கு 100% அரசு உத்தரவாதத்தை வழங்கும் நாட்டின் ஒரே வங்கி என்ற வகையில், தே.சே.வ. நாட்டின் உச்ச பாதுகாப்பான வங்கியாகும்.
- நாட்டின் முதன்மையான சேமிப்பு வங்கியான தேசிய சேமிப்பு வங்கி, அதன் சட்டத்தின் படி, அதன் வைப்புக்களில் 60% உச்ச நம்பிக்கை கொண்ட (guilt-edged) அரசு பத்திரங்களில் முதலீடு செய்ய வேண்டும்.
- 20.9 மில்லியன் கணக்குகளுக்கு சேவை செய்வதில் நாங்கள் பெருமிதம் கொள்கிறோம்
- தேசிய பொருளாதாரத்தில் உறுதியாக வேருன்றி, தே.சே.வ. வரிகள், தீர்வைகள், கட்டணங்கள் மற்றும் பங்கு இலாபங்கள் மூலம் பொதுத் திறைசேரி ஊடான நாட்டிற்குப் பங்களிப்பு செய்கிறது.
- தே.சே.வ. அரசின் நீண்டகால அபிவிருத்தித் திட்டங்கள் மற்றும் சமூக பொருளாதார திட்டங்களுக்கு நிதியளிப்பதன் மூலம் தேசத்தைக் கட்டி எழுப்புவதில் பங்கெடுக்கிறது.
- சமுதாயத்தை பெருமளவில் கட்டியெழுப்பும் வகையில் ஒரு வணிகத்தை செய்ய உறுதியுண்டுள்ள வங்கியாக வலுவான நிலை
- சிறந்த ஆளுகை மற்றும் அனுபவம் வாய்ந்த முகாமைக் குழுக்கள்
- தேர்ந்தெடுக்கப்பட்ட உருவாக்கம் மற்றும் சிறப்பான இடர் முகாமை ஆகியவை செயற்பாடற்ற கடன்களின் (NPL) விகிதத்தை தொழிற்சாலை சராசரியிலும் பார்க்கக் குறைவாகப் பேண எமக்கு உதவியது

நாம் செல்வாக்கு செலுத்திய பெறுமதிகள்

நகர வட்டி வருமானம்

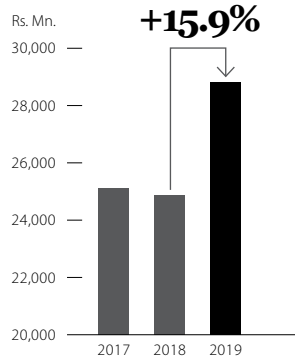

நகர வட்டி எல்லை

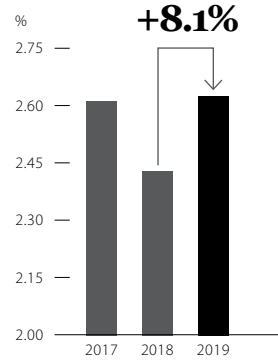

வரிக்கு முன் இலாபம்

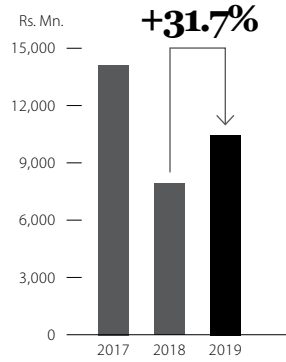

மொத்த சொத்துக்கள்

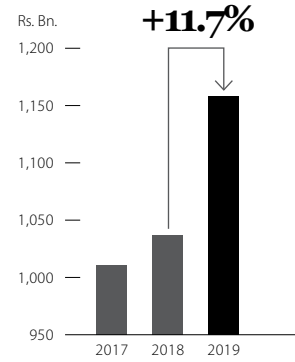

வாடிக்கையாளர் வைப்புக்கள்

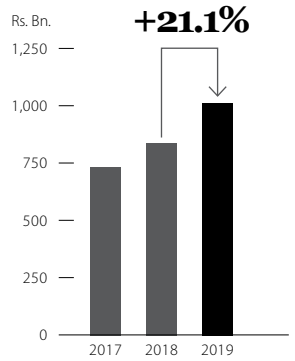

கடன்கள் மற்றும் குற்பணங்கள்

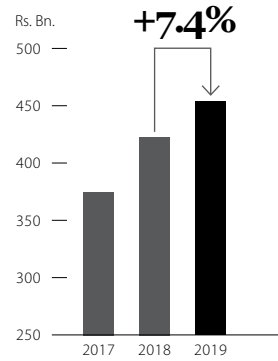

மொத்த தொழிற்படாக் கடன் விகிதம்

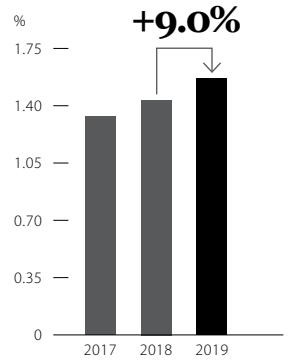

சொத்துக்கள் மீதான திரும்பல்

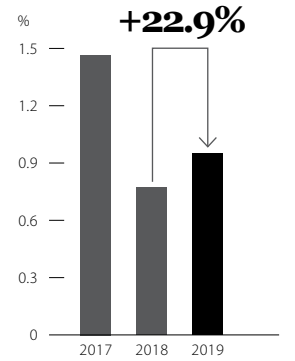

உரிமையாண்மை மீதான திரும்பல்

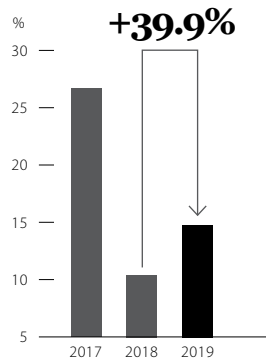

கிரய-வருமான விகிதம்

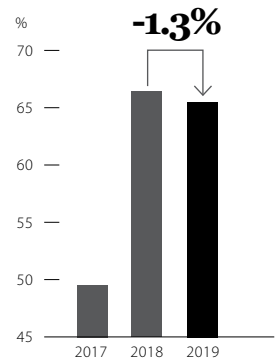

மொத்த முலதனப் போதுகை விகிதம்

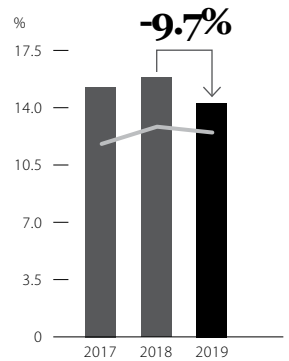

திரவக் காப்பு விகிதம் (அனைத்து நாணய அலகு)

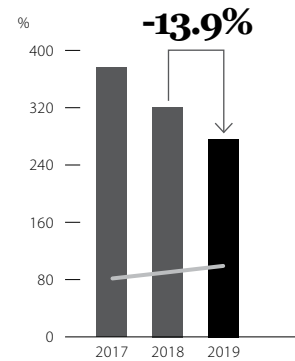

■ மொத்த முலதனப் போதுகை விகிதம் ■ குறைந்தபட்ச தேவைப்பாடு

■ திரவக் காப்பு விகிதம் ■ குறைந்தபட்ச தேவைப்பாடு

எமது வாடிக்கையாளர்கள்

20.9 மில்லியன்
கணக்குகள்
(2018: 20.4 மில்லியன்)

வாடிக்கையாளர்களுக்கு
செலுத்திய வட்டி
ரூபா. 89,898 மில்லியன்
(2018: ரூபா. 85,622 மில்லியன்)

256
கிளைகள்
(2018: 255)

தானியக்க/காசு
மீள்சுழற்சி/காசு
வைப்பு இயந்திரம்
334
(2018: 310)

4,063 தபால்
மற்றும் உப தபால்
நிலையங்கள்
(2018: 4,062)

எமது ஊழியர்கள்

எமது 4,715 ஊழியர்களுக்கு நாம் செலுத்திய தொகை
ரூபா 10,158 மில்லியன்
(2018: 4,512 ஊழியர்களுக்கு, ரூபா 9,263 மில்லியன்)

ரூபா 40.3 மில்லியன்
திறன் விருத்தி மீது முதலீடு
செய்யப்பட்டது
(2018: 38.7 மில்லியன்)

எமது மொத்த
ஊழியர்களில்
54% ஆனவர்கள்
பெண்கள் (2018: 54%)

98.1%
தக்கவைத்தல் விகிதம்
(2018: 97.9%)

296 புதிய வேலை
வாய்ப்புக்கள்
உருவாக்கப்பட்டன
(2018: 145)



எமது 351 உள்நாட்டு வழங்குனர்களிடமிருந்தான
கொள்வனவுகளுக்காக ரூபா 2,207 மில்லியன்
செலவிடப்பட்டது. (2018: 153 உள்நாட்டு வழங்குனர்களுக்கான,
ரூபா 2,067 மில்லியன்)

55% ஆன எமது
நிரந்தர ஊழியர்கள்
பெண்கள் ஆவர்
(2018: 56%)

ரூபா 193 மில்லியன்
பெறுமதியான 222
சுற்றுச்சூழல் கடன்கள்
வழங்கப்பட்டன.
(2018: ரூபா 656.6 மில்லியன்
பெறுமதியான 781 கடன்கள்)

35,696 ஜிகாஜூல்ஸ் சக்தி
நுகரப்பட்டது
(2018: 33,417 ஜிகாஜூல்ஸ்)

79,368 கன மீட்டர் நீர்
நுகரப்பட்டது
(2018: 76,161 கன மீட்டர்)

எமது சமூகம் மற்றும் சுற்றுச்சூழல்

ரூபா 2.0 பில்லியன்
பங்கு இலாபங்கள்
பங்குதாரருக்கு
வழங்கப்பட்டன.
(2018: ரூபா 500 மில்லியன்)

ரூபா 613 பில்லியன்
அரசு பிணைங்கள் மீது
முதலீடு செய்யப்பட்டது.
(2018: ரூபா 523 பில்லியன்)

நேர் மற்றும் நேரில்
வரியாக ரூபா
8.9 பில்லியன்
செலுத்தப்பட்டது
(2018: ரூபா 6.6 பில்லியன்)

60.9% ஆன மொத்த
வைப்புக்கள் அரசு
பிணையங்கள் மீது மதலீடு
செய்யப்பட்டன.
(2018: 60.9%)

அரசாங்கம்

மைற்கற்கள்



முக்கிய விடயங்கள் GRI 102-7

| | வங்கி | | | குழு | | |
|---|-----------|-----------|-----------|-----------|-----------|-----------|
| | 2019 | 2018 | மாற்றம் % | 2019 | 2018 | மாற்றம் % |
| ஆண்டுக்கான பெறுபேறு (ரூபா மில்லியன்) | | | | | | |
| மொத்த வருமானம் | 121,929 | 111,902 | 8.96 | 125,810 | 112,760 | 11.57 |
| நிதியியல் வரிவிதிப்பின் முன்னான இலாபம் (பெ.கூ.வ, தே.நி.வ மற்றும் க.மீ.தீ) | 15,659 | 11,171 | 40.17 | 18,487 | 11,181 | 65.34 |
| வரிவிதிப்பின் முன்னான இலாபம் | 10,462 | 7,941 | 31.74 | 13,092 | 7,944 | 64.79 |
| வருமான வரிச் செலவினம் | 3,764 | 3,441 | 9.36 | 4,062 | 3,444 | 17.93 |
| வரிவிதிப்பின் பின்னான இலாபம் | 6,698 | 4,500 | 48.84 | 9,030 | 4,500 | 100.66 |
| ஆண்டிறுதியிலான நிலைமை (ரூபா மில்லியன்) | | | | | | |
| பங்குதாரர் நிதிகள் (மொத்த உரிமையாண்மை) | 44,377 | 43,095 | 2.97 | 47,834 | 44,118 | 8.42 |
| ஏனைய வாடிக்கையாளர்களுக்கு செலுத்த வேண்டியவை/ வாடிக்கையாளர்களிடமிருந்தான வைப்புக்கள் | 1,016,574 | 839,574 | 21.08 | 1,015,635 | 839,574 | 20.97 |
| காலத் தேய்மானமிட்ட கிரயத்திலான நிதிச் சொத்துக்கள் - கடன் மற்றும் ஏனைய சாதனங்கள் (மொத்தம்) | 615,649 | 518,957 | 18.63 | 619,754 | 522,982 | 18.50 |
| மொத்தக் கடன்கள் மற்றும் முற்பணங்கள் | 458,662 | 426,741 | 7.48 | 462,441 | 426,766 | 8.36 |
| மொத்த சொத்துக்கள் | 1,157,967 | 1,036,846 | 11.68 | 1,175,575 | 1,051,316 | 11.82 |
| சாதாரண பங்கு ஒன்றுக்கான தகவல்கள் (ரூபா) | | | | | | |
| உழைப்புக்கள் (அடிப்படை) | 7.13 | 6.72 | 6.09 | 9.61 | 6.72 | 43.02 |
| உழைப்புக்கள் (ஐதாக்கப்பட்ட) | 7.13 | 6.72 | 6.09 | 9.61 | 6.72 | 43.02 |
| நிகர சொத்துக்களின் பெறுமதி | 47.21 | 45.85 | 2.97 | 50.89 | 46.93 | 8.42 |
| விகிதங்கள் (%) | | | | | | |
| நிகர வட்டி எல்லை (NIM) | 2.63 | 2.43 | 8.10 | 2.65 | 2.44 | 8.45 |
| சராசரி பங்குதாரர் நிதி மீதான திரும்பல் (ROE) | 0.95 | 0.78 | 22.91 | 1.18 | 0.77 | 53.11 |
| சராசரி சொத்துக்கள் மீதான திரும்பல் (ROA) | 15.32 | 10.95 | 39.86 | 19.64 | 10.68 | 83.87 |
| வருடாந்த உழைப்பு வளர்ச்சி | 48.84 | (53.68) | 190.99 | 100.66 | (50.85) | 297.94 |
| ஒழுங்கு விதமுறைசார் தீர்வுத்தன்மை விகிதம் (%) | | | | | | |
| சட்டநியதி தீர்வு சொத்துக்கள் (SLAR) - குறைந்தபட்ச தேவைப்பாடு (20%) | 60.20 | 54.88 | 9.69 | N/A | N/A | - |
| தி.கா.வி - ரூபா - குறைந்தபட்சத் தேவைப்பாடு (2019 - 100%, 2018 - 90%) | 278.12 | 245.06 | 13.49 | N/A | N/A | - |
| தி.கா.வி - அனைத்து நாணய அலகு - குறைந்தபட்சத் தேவைப்பாடு (2019 - 100%, 2018 - 90%) | 276.64 | 321.29 | (13.90) | N/A | N/A | - |
| நிகர நிலைத்த நிதியிடல் விகிதம் (NSFR) குறைந்தபட்சத் தேவைப்பாடு (100%) | 175.18 | 146.67 | 19.44 | N/A | N/A | - |
| ஒழுங்கு விதமுறை முலதனத் தேவைப்பாடுகள்: பாசல் III | | | | | | |
| மட்டம் 1 - குறைந்தபட்சத் தேவைப்பாடு (2019-8.5%, 2018-8.875%) | 12.02 | 13.08 | (8.07) | 13.90 | 13.90 | 0.01 |
| மொத்த முலதனம் - குறைந்தபட்சத் தேவைப்பாடு (2019-12.5%, 2018-12.875%) | 14.35 | 15.90 | (9.74) | 16.27 | 16.65 | (2.27) |
| இணைப்பு விகிதம் - குறைந்தபட்சத் தேவைப்பாடு (3%) | 5.13 | 4.76 | 7.77 | 5.57 | 4.91 | 13.44 |

நிதீசார் இலக்குகள் மற்றும் அடைவுகள் - வங்கி

| நிதீசார் குறிகாட்டி | இலக்குகள் | | அடைவுகள் | | | |
|---|------------|-------|----------|-------|-------|-------|
| | 2019 | 2019 | 2018 | 2017 | 2016 | 2015 |
| நிகர வட்டி எல்லை (NIM) (%) | 2.45 | 2.63 | 2.43 | 2.61 | 2.89 | 3.32 |
| சராசரி சொத்துக்கள் மீதான திரும்பல் (ROA) (%) | 0.72 | 0.95 | 0.78 | 1.47 | 1.51 | 1.60 |
| சராசரி பங்குதாரர் நிதி மீதான திரும்பல் (ROE) (%) | 9.31 | 15.32 | 10.95 | 27.24 | 29.37 | 31.15 |
| வருமான வளர்ச்சி (%) | 7.65 | 8.96 | 3.62 | 23.36 | 10.24 | 1.79 |
| ஆண்டுக்கான இலாபத்திலான வளர்ச்சி (PAT) (%) | (5.90) | 48.84 | (53.68) | 1.18 | 9.52 | 26.29 |
| மொத்த சொத்துக்களிலான வளர்ச்சி (%) | 8.20 | 11.68 | 2.56 | 11.01 | 7.50 | 8.80 |
| முலதனத் தேவைப்பாடுகள் : பாசல் III | | | | | | |
| மட்டம் 1 - குறைந்தபட்சத் தேவைப்பாடு (2019-8.5%, 2018-8.875%) | Over 8.5% | 12.02 | 13.08 | 11.93 | 11.31 | N/A |
| மொத்த முலதனம் - குறைந்தபட்சத் தேவைப்பாடு (2019-12.5%, 2018-12.875%) | Over 12.5% | 14.35 | 15.90 | 15.31 | 13.86 | N/A |

தலைவரது செய்தி GRI 102-14



வைப்புக்கள் மற்றும் அவற்றின் மீதான வட்டிகளுக்கான 100% அரசு உத்தரவாதம் கொண்ட இலங்கையின் ஒரேயொரு வங்கி

இலங்கை சேமிப்பு வங்கியின்

ரூபா 3.1 பில்லியனை

முதலீடு செய்வதன் மூலம் கையகப்படுத்தியது

பல வருடகாலமாக நாம் அர்ப்பணிப்புடன் கட்டியெழுப்பிய எமது பலமான பெறுபேற்றுத் தடம், வணிக அடிப்படைகள் மற்றும் வர்த்தக நாம நற்பெயர் ஆகியன பேரினப் பொருளாதார சூழலிலான தடங்கல் விளைவிக்கும் நிகழ்வுகளுடன் கூடிய 2019 இல் சிறந்த தளமாயிருந்து சவால்களை எதிர்கொள்ளும் ஆற்றலைத் தந்தன.

ரூபா 11.3 பில்லியன்

அரசுக்கான பங்களிப்பு

வைப்புச் சந்தைப் பங்குகள்

10.75%

க்கு அதிகரித்தன

[SL] AAA

(நிலைத்த)

(ICRA லங்கா லிமிட்டட்)

நாம் முன்னெடுத்திருந்த நிலைமாற்றம் மிக்க பயணம் மற்றும் புதிய சுற்றுச் சூழல் முறைமை ஒன்றின் உருவாக்கம் ஆகியன வேறுபடுத்தப்பட்ட வாடிக்கையாளர் அனுபவம், பொருத்தமான நிலை பேணல், எமது அக்கறையுள்ள தரப்பினருடனான இணைந்த மற்றும் ஈடுபாடு மிக்க உறவுமுறை ஆகியவற்றுடன் கூடிய எண்ணியலாக்கத்தின் நன்மைகளை இலங்கையர்களில் பெரும்பாலானவர்களுக்கு வழங்கும்.

இலங்கையின் மிகப்பெரிய உரிமம் பெற்ற சிறப்பு வங்கி என்ற வகையில், நாம் தேசம் முழுவதும் உள்ள அனைத்து இலங்கையர்களிடமும் சேமிப்பு கலாச்சாரத்தை வளர்ப்பதற்கான எங்கள் தனித்துவமான கலாச்சாரத்துக்காக தளராத உறுதியுடன் உள்ளோம். 20.9 பில்லியன் கணக்குகள் சமூகத்தின் அனைத்து பிரிவுகளுக்கும் வங்கி என்ற எமது கூற்றை உறுதிப்படுத்துகின்றன. வருடகாலமாக நாம் அர்ப்பணிப்புடன் கட்டியெழுப்பிய எமது பலமான பெறுபெற்றுத் தடம், வணிக அடிப்படைகள் மற்றும் வர்த்தக நாம நற்பெயர் ஆகியன பேரினப் பொருளாதார சூழலிலான தடங்கல் விளைவிக்கும் நிகழ்வுகளுடன் கூடிய 2019 இல் சிறந்த தளமாயிருந்து சவால்களை எதிர்கொள்ளும் ஆற்றலைத் தந்தன. தற்போது நாம் கடந்து வரும் சவாலான நேரங்களுக்கு மத்தியிலும் கூட எங்கள் செயற்திறனைத் தக்கவைக்க இது உதவும் என்று நாம் நம்பிக்கை கொண்டுள்ளோம். ஆண்டின் போதான சவால் மிக்க தொழிற்பாட்டு சூழல் நிலைமைகள் காணப்பட்டு இருந்த போதிலும், நாங்கள் இதுவரை இல்லாத அளவுக்கு மிக அதிகமான வைப்பு வளர்ச்சியைப் பதிவு செய்துள்ளதன், வரிக்குப் பின்னான இலாபத்தில் பாராட்டத்தக்க வளர்ச்சியை அடைந்தும், அதே நேரத்தில் சொத்து தரத்தைப் பாதுகாத்ததுடன், எமது நிகர வட்டி எல்லையினையும் பாதுகாக்கிறோம்.

ஒரு சவால் மிக்க தொழிற்பாட்டு சூழல்

கடந்த ஆண்டுகளில் நீடித்த வர்த்தகப் பிணக்குகள் மற்றும் பரந்த அளவிலான கொள்கை நிச்சயமற்ற தன்மைகள் காரணமாக உலகப் பொருளாதாரம் குறிப்பிடத்தக்க மற்றும் பரந்த அடிப்படையிலான சரிவைக் கண்டு இருந்தது. உலகின் மொத்த உற்பத்தி வளர்ச்சி 2019 இல் 2.3% ஆக சரிந்தது. இது 2008-2009 இன் பூகோள நிதி நெருக்கடிக்குப் பின்னான மிகக் குறைந்த விகிதமாகும். பாரதாரமான சமத்துவமின்மைகள் மற்றும் ஆழ்ந்த காலநிலை நெருக்கடிக்கு மத்தியில் பொருளாதார வளர்ச்சியின் சமூக மற்றும் சுற்றுச்சூழல் தரம் காரணமாக வளர்ந்து வரும் அதிருப்தியினால் இந்த மந்தநிலை ஏற்பட்டது. ஐக்கிய அமெரிக்காவிற்கும் சீனாவிற்கும் இடையிலான இருதரப்பு வர்த்தகத்தின் சரிவு காரணமாக, சர்வதேச வழங்கல் சங்கிலிகளில் கணிசமான இடையூறுகள் ஏற்பட்டன.

ஈஸ்டர் ஞாயிறு தீவிரவாத தாக்குதல்களைத் தொடர்ந்து ஏற்பட்ட நுகர்வோர் நம்பிக்கை இழப்பு மற்றும் முதலீட்டாளரின் உணர்வுகள் காரணமாக, இலங்கைப் பொருளாதாரம் 2019 ஆம் ஆண்டில் மொத்த உள்நாட்டு உற்பத்தியில் 2.3% என்கின்ற ஓர் மிதமான வளர்ச்சியையே பதிவு செய்தது.

பெரும்பாலும் ஒவ்வொரு துறையுமே குறிப்பாக சுற்றுலா, விவசாயம் மற்றும் நிர்மாணத் துறைகள் பாதிப்படைந்தன. அதிக பெயரளவு மற்றும் மெய் சந்தை வட்டி வீதங்கள் மத்தியிலும், குறைவடைந்த பொருளாதார வளர்ச்சி, முடக்கப்பட்ட பணவீக்க அழுத்தங்கள் மற்றும் வீழ்ச்சியடையும் தனியார்துறைக் கடன் வளர்ச்சி ஆகியவற்றின் அடிப்படையில் இலங்கை மத்திய வங்கி (CBSL) பொருளாதாரத்தைத் தூண்டுவதற்கான ஓர் உள்ளடக்கமான நாணயக் கொள்கை நிலைப்பாட்டைப் பின்பற்றியது. மேலும், மத்திய வங்கி சந்தை வட்டி வீதங்களைக் குறைக்கும் நோக்கிலான ஒழுங்குவிதிமுறை நடவடிக்கைகள் ஊடாக பொருளாதாரத்துக்கான பணக் கொள்கை நடவடிக்கைகளை விரைவுபடுத்த நடவடிக்கை எடுத்தது.

வங்கியியல் தொழிற்துறை குறைவடைந்த கடன் வளர்ச்சி மற்றும் செயற்பாடற்ற கடன்களால் ஏற்பட்ட சொத்துத் தரத்தின் வீழ்ச்சி போன்ற இயல்புகளைக் கொண்டிருந்தது.

ஒரு சவால்மிக்க தொழிற்பாட்டு நிலைமையின் மத்தியில் ஓர் பலம்மிக்க செயற்திறனை வழங்குதல்

2019 ஆம் ஆண்டில், NSB சொத்துக்களிலான 11.7% வருடாந்த வளர்ச்சியுடன் ரூபா 1.2 திரில்லியனை அடைந்த வகையில் ஒரு வலுவான நிதி செயற்திறனை பதிவு செய்தது. ரூபா 1 திரில்லியன் என்னும் வரலாற்று சாதனை அடைவைக் கடந்து வைப்புத் தளம் ரூபா. 1.02 திரில்லியனான அதிகரிக்க, கடன் தொகுதி 7.4% வருடாந்த வளர்ச்சியைப் பிரதிபலிக்கும் வகையில் ரூபா. 454.4 பில்லியனாக உயர்ந்தது. சொத்துத் தரத்தைப் பேணி, நிகர வட்டி எல்லையினையும் பாதுகாத்த அதேவேளை வரிக்குப் பின்னான இலாபம் 48.8% ஆக ரூபா 6.7 பில்லியனாக

அதிகரித்தது. தொழிற்பாட்டு வினைத்திறனில் மேம்பாடுகளை பிரதிபலிக்கும் வகையில், கிரய-வருமான 49.35% ஆக மேம்பட்டது. மீளாய்வுக்கு உட்படும் இந்த ஆண்டில் ரூபா 2.0 பில்லியன் பங்கு இலாபங்கள் செலுத்தப்பட்டன.

நாம் அடைந்த பல வரலாற்று அடைவுகள் ஒரு சவால் மிக்க தொழிற்பாட்டு சூழலில் எங்கள் மீண்டெழுதிறன் மற்றும் விரைவுத்தன்மை ஆகியவற்றை வெளிப்படுத்தும் நீடித்த கவர்வினை வெளிப்படுத்துகின்றன. NSB அதன் வைப்பாளர்களின் பணத்திற்கான 100% அரசு உத்தரவாதம் கொண்ட இலங்கையின் ஒரேயொரு வங்கியாக உள்ளது. எனவே, நாம் பல்வகை வாடிக்கையாளர்களுக்கு சேவை செய்யும் இலங்கையின் மிகப்பெரிய மற்றும் பாதுகாப்பான உரிமம் பெற்ற சிறப்பு வங்கியான இருக்கிறோம்.

கூட்டாண்மை ஆளுகையைப் பலப்படுத்துதல்

இறுக்கமான ஆளுகை மற்றும் இடர் முகாமை நடைமுறைகளை பின்பற்றுவதன் மூலமும் பிரயோகிக்கத்தக்க சட்ட மற்றும் ஒழுங்குமுறைத் தேவைப்பாடுகளுக்கு இணங்குவதன் மூலமும் வங்கியின் நீடித்த வாழ்வுத் தன்மை பலப்படுத்தப்பட்டுள்ளது. சபை அகக் கட்டுப்பாடுகள், கொள்கைகள் மற்றும் நடைமுறைகளை மையமாகக் கொண்டு பயனுறுதி மிக்க கூட்டாண்மை ஆளுகை மற்றும் இடர் முகாமைக்கான முழுமையாக அர்ப்பணிப்பைக் கொண்டுள்ளது. ஒழுங்கு விதிமுறையாளர்கள் மற்றும் முக்கிய அக்கறையுள்ள தரப்பினருடனான நேரடியான மற்றும் மீண்டெழும் ஈடுபாடுகள் மூலமான எமது திறந்த மனத்துடனான மற்றும் வெளிப்படையான அணுகுமுறை, எமது பங்குதாரருக்குத் தொடர்ந்தும் சேவையாற்றுவதோடு வெளிப்படுத்தல்களுக்கான கணிசமான மேம்பாடுகளுக்கும் வழிவகுத்தது.

சபைக்கான புதிய உறுப்பினர்களின் நியமனம் சபையை கணிசமாக வலுப்படுத்துவதுடன், வங்கியின் நீண்டகால நீடித்த வாழ்வுத் தன்மையையும் மேலும் மேம்படுத்தும். மேலும், முக்கிய கொள்கைகளை மீளாய்வு செய்தல் மற்றும் புதிய கொள்கைகளை நிறுவுதல் வங்கியினை படிப்படியான ஆரோக்கியமான வகையிலான வளர்ச்சியை வழிநடாத்தும். தொழிற்பாட்டு சூழலைப்

பற்றிய சிறப்பான புரிதலுடன், வலுவான பெறுமதிகளில் கட்டமைக்கப்பட்டுள்ள எமது தந்திரோபாயம் எமது அனைத்து அக்கறையுள்ள தரப்பினர்களுக்கும் நீடித்த வாழ்வுத் தன்மை மிக்க விளைவுகளை வழங்கும் அதே வேளையில், ஆளுகை மற்றும் இடர் முகாமைத் திறன்களை மேம்படுத்துவதை நோக்கி வங்கியை இட்டுச் செல்லும். 11 அக்டோபர் 2019 முதல் நடைமுறைக்கு வரும் வகையில் தே.சே. வங்கியானது முற்றாக உரிமை கொள்ளப்பட்ட சேய் நிறுவனமாக மாற்றமடைந்த வரையறுக்கப்பட்ட இலங்கை சேமிப்பு வங்கிவினை (SLSB) கையகப்படுத்தும் செயல்முறைக்கு சபை மேற்பார்வை வழங்கியது. SLSB இலங்கையில் அபிவிருத்தி நிதியிடலுக்கான உச்ச நிறுவனமாக நிலைப்படுத்தப்படும்.

எண்ணியல் எதிர்காலத்தை ஏற்றுக்கொள்ளல்

தொழிநுட்பத்தின் சீர்குலைக்கும் செல்வாக்கு நம் வாழ்வின் ஒவ்வொரு அம்சத்தையும் மாற்றுகிறது. இணைய வசதி அளிக்கப்பட்ட சாதனங்கள் மற்றும் செயற்கை நுண்ணறிவைத் தமது கொள்வனவுப் பழக்கவழக்கங்களில் ஒருங்கிணைக்கும் வழிகளை வாடிக்கையாளர்கள் அதிகளவில் ஆராய்ந்து வருவதன் மூலம் வணிக முயற்சிகள் தமது பாரம்பரிய வணிக மாதிரிகளில் ஒரு புரட்சியை எதிர்கொள்கின்றன. இந்த விருத்திகளை எதிர்கொண்டு, எமது வர்த்தகநாமத்தை வலுப்படுத்தும் மற்றும் எண்ணியல் சந்தையினை எதிரொலிக்கும் வழிகளில் வாடிக்கையாளர்களது மாறிவரும் முன்னுரிமைகளைப் பூர்த்தி செய்ய நாம் முயற்சிக்கிறோம். நாம் முன்னெடுத்திருந்த நிலைமாற்றம் மிக்க பயணம் மற்றும் புதிய கூற்றுச் சூழல் முறைமை ஒன்றின் உருவாக்கம் ஆகியன வேறுபடுத்தப்பட்ட வாடிக்கையாளர் அனுபவம், பொருத்தமான நிலை பேணல், எமது அக்கறையுள்ள தரப்பினருடனான இணைந்த மற்றும் ஈடுபாடு மிக்க உறவுமுறை ஆகியவற்றுடன் கூடிய எண்ணியலாக்கத்தின் நன்மைகளை இலங்கையர்களில் பெரும்பாலானவர்களுக்கு வழங்கும். மைய வங்கியியல் தீர்வு, திறைசேரி முகாமைத் தீர்வு மற்றும் மனிதவள முகாமை முறைமை ஆகியவற்றை மிகக் கிட்டிய எதிர்காலத்தில் செயற்படுத்துவது அதிக வினைத்திறனுடன் விவேகமான வளர்ச்சியை அடைய எமக்கு உதவும். எமது தொழிற்பாடுகளின் எண்ணியல் நிலைமாற்றம் எமது திறைசேரி நடவடிக்கைகளை திறம்பட ஒருங்குபடுத்துவதற்கும், ஊழியர்களின்

உற்பத்தித்திறனை மேம்படுத்துவதற்கும், செலவு வினைத்திறனை அடைந்து கொள்ளவும் எமக்கு உதவும்.

எமது நிலைபேறான தன்மையை உருவாக்குதல்

எமது வாடிக்கையாளர்களின் நம்பிக்கையைப் பெறுவதில்தான் எங்கள் வெற்றி உள்ளது, அவர்களின் இலக்குகளை அடைய அவர்களுக்கு நாங்கள் எடுக்கும் நடவடிக்கைகள் ஒருமைப்பாடு மற்றும் பகிரப்பட்ட பெறுமதிகளின் அடிப்படையில் தொகுக்கப்படுவதை உறுதிசெய்கின்றன. ஊழியர் ஈடுபாடு, சமூக மற்றும் சுற்றுச்சூழல் நீடித்த வாழ்வுத் தன்மை, நிதி உறுதிப்பாடு, இடர் முகாமை மற்றும் கொள்கை ஈடுபாடு மற்றும் சந்தை விருத்தி ஆகியவற்றுடன் எமது நீடித்த வாழ்வுத் தன்மை எமது தந்திரோபாயத்தில் ஒருங்கிணைக்கப்பட்டுள்ளது.

எமது மக்கள் இந்த அர்ப்பணிப்பு மிக்க இதயத்தில் இருப்பதுடன், அவர்களது திட சங்கற்பம் நிதியியல், சமூக மற்றும் சுற்றுச்சூழல் காரணிகளை வெற்றிகரமாக நிர்வகிக்கும் எமது இயலுமைக்குப் பின்பலமாக உள்ளது. சுற்றுச்சூழல் நீடித்த வாழ்வுத் தன்மைக்கான எமது அர்ப்பணிப்பு மற்றும் எமது உற்பத்திகளுக்கான அணுகலை மேம்படுத்துவதற்கான தொடர் முயற்சிகள் ஆகியவற்றால் வாடிக்கையாளர்கள் மற்றும் சமூகங்கள் பயனடைகின்றன. மிகவும் பன்முகப்பட்ட மற்றும் அனைவரையும் உள்ளடக்கிய ஊழியர்களை உருவாக்குவதிலும் ஆரோக்கியமான வேலை-வாழ்க்கை சமநிலையை ஊக்குவிப்பதிலும் நாங்கள் சிறந்த முன்னேற்றம் கண்டுள்ளோம்.

நாங்கள் தொடர்ந்தும் எமது நாட்டின் தேசிய அபிவிருத்திக்கும் தேசத்தின் நிதியியல் முறைமையின் உறுதிப்பாடு மற்றும் நீடித்த வாழ்வுத் தன்மையைப் பேணுவதற்கும் ஆதரவு அளிக்கிறோம். 2019 ஆம் ஆண்டில் நாங்கள் ரூபா 11.3 பில்லியனை வரிகள், தீர்வைகள் மற்றும் பற்கு இலாபங்கள் மூலம் அரசாங்கத்திற்குப் பங்களித்து, பொருளாதார மற்றும் சமூக செயற்திட்டங்கள் மூலம் பெறுமதியை உருவாக்க அரசால் பயன்படுத்தப்பட்டது. எமது வணிகம் மற்றும் எமது தொழிற்பாடுகளுடன் நேரடியாகத் தொடர்புடைய SDG களை நாங்கள் தொடர்ந்தும் முகம்கொடுப்பதன் மூலம், ஐக்கிய நாடுகளின் நிலைபேறான அபிவிருத்தி இலக்குகளுக்கு (UN SDG) எமது ஆதரவை உறுதியளித்துள்ளோம். SDG களுக்கான எங்கள் அர்ப்பணிப்பு மற்றும் தொடர்ச்சியான முயற்சிகள் இந்த ஆண்டு அறிக்கையில் கோடிட்டுக் காட்டப்பட்டுள்ளன.

வெற்றிகரமான எதிர்காலத்தை வடிவமைத்தல்

187 ஆண்டுகளாக, ஓர் வளம்மிக்க நிதிப் பாரம்பரியத்துடனான, தேசத்தின் மிகப்பெரிய அரசுக்கு சொந்தமான சிறப்பு வங்கியாக, நாம் தொடர்ந்தும் எமது அக்கறையுள்ள தரப்பினருக்கு அதிகரித்த பெறுமதியை வழங்குவதுடன், நிலைத்த தன்மையான, போட்டிமிக்க, இலாபகரமான மற்றும் பொறுப்புமிக்க நிலைபேறான பெறுமதி உருவாக்கத்தில் கவனம் செலுத்துவதன் மூலம் பலம்மிக்க மற்றும் விவேகமான வளர்ச்சியை அடைவோம். தொழிற்பாட்டு மேன்மை, நிதிச் சேர்க்கை, வாடிக்கையாளர் சேவை மற்றும் வணிக நெறிமுறைகள் மற்றும் ஒருமைப்பாடு ஆகியவற்றின் அடிப்படையில் ஓர் வரையறையை அமைப்பதன் ஊடாக நாம் முன்னுதாரணமாக வழிநடப்போம்.

கூட்டாண்மை ஆளுகையில் நாம் மிக உயர்ந்த நியமங்களைப் பேணுவதுடன், இணக்கப்பாடு மற்றும் இடர் முகாமைக் கலாச்சாரத்தை வளர்ப்பதன் மூலம் ஆளுகை மற்றும் இடர் முகாமை ஆகியன நாம் கவனம் செலுத்தும் முக்கிய பகுதிகளாக உள்ளன.

வாடிக்கையாளர்களின் அனுபவத்தை மேலும் தனிப்பயனாக்கப்பட்ட மற்றும் உள்ளூர்வு மிக்கதாக மாற்றுவதற்கான தொழிநுட்பம் மற்றும் தரவு உந்துதல் கலாச்சாரத்தின் ஆற்றலை நாங்கள் ஆராய்வதுடன், மேலும் எமது தொழிற்பாடுகளை உரியவாறு நெறிப்படுத்துவோம். அர்ப்பணிப்புள்ள ஊழியர்களின் குழு எமது வலுவான சொத்து ஆகும். தொடர்ச்சியான முதலீட்டின் மூலம், எங்கள் வாடிக்கையாளர்களுக்கு ஒவ்வொரு நாளும் ஒரு வேறுபாட்டை ஏற்படுத்துவதற்கான, சரியான வகிபாகங்களில் சிறந்த அணிகள் செயற்படுவதை உறுதிசெய்ய, எமது மக்களை வலுப்படுத்துவதோடு அவர்களின் இயலுமைகள் மற்றும் திறன்களை தொடர்ந்தும் வளர்த்துக் கொள்வோம். கணினி மோசடிகளை முன்கூட்டியே அகற்றுவதற்காக அதிநவீன கணினி பாதுகாப்பையும் நாம் நிறுவுவதுடன், தொடர்ச்சியான பயிற்சியளித்தல் திட்டங்கள் மூலம் எமது ஊழியர்களிடையே இடர் உணர்வுக் கலாச்சாரத்தையும் உருவாக்குவோம். எமது முற்றாக உரிமை கொள்ளப்பட்ட சேய் நிறுவனமான வரையறுக்கப்பட்ட இலங்கை சேமிப்பு வங்கி (SLSB) ஊடாக புதிய உற்பத்திகள் மற்றும் நிதியியல் சேவைகளுடன் அணுகப்படாத சந்தைப் பிரிவுகளை அடைவதன் மூலம் இலங்கையின் வங்கித் துறையில் எமது தொழிற்பாடுகளை பன்முகப்படுத்தி விரிவுபடுத்துவோம்.

எங்கள் சேவைகளின் மூலம் அனைத்து இலங்கையர்களின் வாழ்க்கையையும் மேம்படுத்துவதோடு அனைத்து வணிக செயல்முறைகள், விநியோக ஊடகங்கள் மற்றும் உருவாகும் வாய்ப்புகளை மூலதனமிடுவதன் மூலம் புத்தாக்கங்களுக்கும் மேம்படுத்துவோம்.

இந்த செய்தியை எழுதிக் கொண்டிருக்கும் நேரத்தில், கொவிட்-19 பரவல் ஒரு உலகளாவிய தொற்றுநோயாக பிரகடனப்படுத்தப்பட்டுள்ளதுடன், இது உலகளாவிய வழங்கல் சங்கிலிகள் மற்றும் சர்வதேச வர்த்தகத்தில் கடுமையான இடையூறுகளை ஏற்படுத்துவதுடன், சர்வதேச சுற்றுலா மற்றும் வணிகப் பயணங்களில் வீழ்ச்சியை ஏற்படுத்தல், குறைந்த நுகர்வு போன்றவை மூலம் கணிசமான சவால்களை 2020 மற்றும் அதற்கு அப்பாலும் உலகளாவிய பொருளாதார வளர்ச்சியில் ஏற்படுத்தும். இதற்கு இலங்கை விதிவிலக்காக இருக்காது. எமது ஊழியர்கள் மற்றும் வாடிக்கையாளர்களின் சுகாதாரம் மற்றும் பாதுகாப்பை உறுதிசெய்ய நாம் தகுந்த நடவடிக்கைகளை எடுத்துள்ள நிலையில், எமது வங்கியின் நிலைப்பேறான செயல்திறனைப் பாதுகாக்க விசேட செயற் திட்டங்களை நாம் செயற்படுத்துவோம்.

நாம் தொடர்ந்தும் புத்தாக்கத்துடன், நோக்கினைக் கொண்டவர்களாக மற்றும் நேர்க்கணிய சிந்தனை மிக்கவர்களாக இருக்கிறோம். நாம் ஒரு பலமான மற்றும் நிலைப்பேறான ஒழுங்கமைப்பு, ஒரு வலுவான மற்றும் பன்முகப்படுத்தப்பட்ட வணிகச் சேர்க்கை, வலுவான ஐந்தொகை மற்றும் மூலதன நிலைப்பாடு, ஒழுங்குவிதிமுறை இணக்கப்பாட்டிற்கான ஒரு உறுதியான அர்ப்பணிப்பு: வங்கியின் ஒவ்வொரு மட்டத்திலுமான அர்ப்பணிப்புள்ள மக்கள், செயற்படும் மற்றும் பெறுமதியை உருவாக்கும் ஒரு தந்திரோபாயம், பன்முகத்தன்மை மற்றும் சேர்க்கைக்கான அர்ப்பணிப்பு மற்றும் ஒருமைப்பாடு மிக்க கலாச்சாரம் ஆகியவற்றைக் கொண்டிருக்கிறோம்.

பாராட்டுக்களை வெளிப்படுத்துதல்

சபையில் உள்ள எனது சகாக்களின் வலுவான மற்றும் நிலையான ஆதரவு மற்றும் நுண்ணறிவு வழிகாட்டுதல்களுக்காக அவர்களுக்கு நன்றி தெரிவிக்க விரும்புகிறேன். தேசிய சேமிப்பு வங்கியின் எமது புதிய பதில் பொது முகாமையாளர்/பிரதம நிறைவேற்று அதிகாரி திருமதி தமிதா குமாரி இரத்தநாயக்க அவர்களை நான் அன்புடன் வரவேற்கிறேன். தே.சே.

வங்கியை எதிர்வரும் ஆண்டுகளில் பாரிய உயர்நிலைகளுக்கு வழிநடாத்துவதில் பாரிய பலமாக இருக்கத்தக்க அறிவு மற்றும் அனுபவத்தின் செல்வச் சேர்க்கையை அவர் கொண்டுவருகிறார். தே.சே. வங்கியின் முன்னாள் பொது முகாமையாளர்/பிரதம நிறைவேற்று அதிகாரி திரு எஸ் டி என் பெரேரா அவர்கள் வங்கிக்கு அளித்த பெறுமதியிட முடியாத பங்களிப்புக்காக அவருக்கு நன்றி தெரிவிக்க விரும்புகிறேன்.

எமது பொது முகாமையாளர் மற்றும் முகாமைக் குழுவின் தலைமையிலான எமது விசுவாசம் மிக்க மற்றும் அர்ப்பணிப்புள்ள ஊழியர் குழுவுக்கு எனது நேர்மையான பாராட்டுக்கள் உரித்தாகட்டும். வெற்றியை நோக்கிய பயணத்திலான அவர்களின் அர்ப்பணிப்பு மற்றும் இடைவிடாத கவனம், எமது வாடிக்கையாளர்களுடனான ஈடுபாடு, புத்தாக்கம் மிக்க தீர்வுகளை உருவாக்குதல் மற்றும் எமது வர்த்தக நாமத்தைப் பலப்படுத்துதல் ஆகியவை எங்கள் வெற்றிக்கு ஒரு வேறுபாட்டை ஏற்படுத்தியுள்ளன. எமது வாடிக்கையாளர்களுக்கு அவர்களின் மதிப்புமிக்க ஆதரவிற்கும் விசுவாசத்திற்கும் எனது பாராட்டுக்களைத் தெரிவிப்பதுடன், எல்லா நேரங்களிலும் எமக்கு வழங்கப்படும் உறுதியான ஆதரவிற்கான எமது பங்குதாரர் எனது பாராட்டுக்கள் உரித்தாகட்டும்.

தொடர்ச்சியான ஆதரவு மற்றும் உதவிகளுக்காக கௌரவ நிதி, பொருளாதார மற்றும் கொள்கை விருத்தி அமைச்சர் மற்றும் கௌரவ நிதி இராஜாங்க அமைச்சர் ஆகியோருக்கும் நான் நன்றியோடு இருக்கிறேன். நாடு முழுவதும் தே.சே. வங்கிக்கு வழங்கப்பட்ட முக்கிய உதவிகளுக்காக தபால் மா அதிபர் மற்றும் தபால் திணைக்கள அதிகாரிகளுக்கு எனது ஆழ்ந்த பாராட்டுக்கள் தெரிவிக்கப்படுகின்றன. திறைசேரி செயலாளர் மற்றும் அதிகாரிகள், இலங்கை மத்திய வங்கியின் ஆளுனர் மற்றும் அதிகாரிகள் வழங்கிய ஆதரவையும் வழிகாட்டலையும் நான் பாராட்டுகிறேன். எனது பாராட்டுக்கள் சட்டமா அதிபர் மற்றும் கணக்காய்வாளர் நாயகம் ஆகியோருக்கும் உரித்தாகட்டும்.

Keesila Jayawardana

திருமதி கேசிலா ஜயவர்தன

தலைவர்

24 மார்ச் 2020

பொது முகாமையாளர்/பிரதம நிறைவேற்று அதிகாரியின் மீளாய்வு

GRI 102-14



ஓர் சவால்மிக்க சூழலான எமது பயணத்தில் நாம் எமது மக்கள் மற்றும் வங்கியினால் பின்பற்றப்பட்ட புத்திசாகூர்யம் மிக்க தந்திரோபாய நடைமுறைகளின் ஊடாக ஓர் அபரிமிதமான பெறுபேற்றை எம்மால் பதிவு செய்து கொள்ள முடிந்திருக்கிறது.

48.8%

அபரிமிதமான வருடாந்த வரிக்குப் பின்னரான இலாப வளர்ச்சி

ரூபா 1.0

திரில்லியன்

வாடிக்கையாளர் வைப்புக்கள் வரலாற்றுச் சாதனையைக் கடந்துள்ளோம்

1.57%

தொழிந்துறையிலேயே மிகக் குறைவான தொழிற்படாக் கடன்களின் விகிதம்

PCI-DSS தர நிர்ணயத்தைப் பெற்ற முதலாவது அரசு வங்கி

இலங்கையின் பாதுகாப்பானதும் பாரியதுமான விசேடத்துவமான வங்கி

11.7% வருடாந்த சொத்து வளர்ச்சி வீதம் ரூபா 1.2 திரில்லியன் வரை

நாட்டை முன்னோக்கிக் கொண்டு செல்லும் முதலீடுகள் நோக்கி வழிப்படுத்தப்பட்ட சேமிப்புக்களை அதிகரிப்பதன் மூலம் நாம் நேரடியான மற்றும் மறைமுகமான வேலைவாய்ப்புக்களின் மேம்பாட்டுக்கும், செழுமைமிக்க நாட்டின் உருவாக்கத்திற்கும் நாம் உறுதுணை புரிகின்றோம்.

187 ஆண்டு கால தலைமைத்துவ வலிமை மற்றும் நற்பெயரால் ஈர்க்கப்பட்ட தேசிய சேமிப்பு வங்கி, அனைவருக்கும் ஆரோக்கியமான, நிலைபேறான மற்றும் பாதுகாப்பான சேமிப்பு நெறிமுறையை வளர்ப்பதற்கு உறுதியளித்த இலங்கையின் பாதுகாப்பான மற்றும் மிகப்பெரிய சிறப்புரிமை வங்கியாக உள்ளது. ஒரு சவாலான சூழலில் பயணித்து, எமது மக்களின் தீர்மானத்தின் மூலமாகவும், எமது வங்கி பின்பற்றும் நடைமுறைசார் தந்திரோபாயத் திசைமுகப்படுத்தல் மூலமாகவும் ஒரு வலுவான செயற்திறனைப் பதிவு செய்துள்ளோம்.

ஈஸ்டர் ரூயிறு தாக்குதல்களைத் தொடர்ந்து வீழ்ச்சியடைந்த பொருளாதார வளர்ச்சி, உயர் சந்தை வட்டி வீதங்கள், கொள்கை நிச்சயமற்ற தன்மை மற்றும் வணிக நம்பிக்கை இழப்பு ஆகியவற்றின் மூலம் இந்த ஆண்டின் தொழிற்பாட்டுச் சூழல் கட்டமைக்கப் பட்டிருந்தது. இந்த மோசமான விளைவுகளின் தாக்கங்கள் கடனுக்கான குறைந்த கேள்வி மற்றும் கடன் தரத்தை மோசமாக்கும் சூழலிலான இறுக்கமான கடன் திரையிடல் மூலம் வங்கித் துறையில் பிரதிபலித்தன.

ஒரு குறிப்பிடத்தக்க செயற்திறன்

சவால் மிக்க தொழிற்பாட்டு சூழலுக்கு மத்தியிலும், விவேகமான மேலாண்மை மற்றும் எங்கள் இலட்சிய வளர்ச்சித் திட்டத்தின் விளைத்திறனான அமுலாக்கம் காரணமாக 2019 நிதியாண்டில் ரூபா 6.7 பில்லியன் வரிவிதிப்பின் பின்னான இலாபத்தின் மூலம் 48.8% வருடாந்த வளர்ச்சியைப் பதிவு செய்தோம்.

நிகர வட்டி வருமானம் ரூபா 28.8 பில்லியனாக, 15.9% இனால் அதிகரித்த அதேவேளை, நிகர வட்டியல்லா வருமானம் ரூபா 3.1 பில்லியன், 144.6% வருடாந்த அதிகரிப்பு என்னும் கணிசமான அதிகரிப்பைப் பதிவு செய்தது. தொழிற்பாட்டு செலவுகள் 11.2% இனால் அதிகரித்த போதிலும், கிரய-வருமான விகிதம் 49.35% ஆக உயர்ந்ததன் மூலம் வங்கி முழுதுமான உற்பத்தித்திறன் மற்றும் விளைத்திறன் மேம்பாடுகளை பிரதிபலிக்கிறது. முக்கியமாக கடன் திருப்பிச் செலுத்தல் தீர்வை காரணமாக, வரிகள் ரூபா 9.0 பில்லியனாக, அதாவது 34.3% இனால் அதிகரித்தது.

சொத்துத்தளம் 11.7% அதிகரித்து 2019 இல் ரூபா 1.2 திரில்லியனை அடைந்தது. இது பெரும்பாலும் 21.1% வளர்ச்சியைப் பதிவு செய்த, 2019 முடிவில் ரூபா 1.02 திரில்லியனாகப் பதிவு செய்யப்பட்ட வைப்புக்களினால் பெரிதும் உதவியளிக்கப்பட்டது. வங்கியின் வைப்புத் தளம் மீளாய்வு செய்யப்படும் இது வரையில் ஆண்டொன்றில் பெறப்பட்ட

ரூபா 171.4 பில்லியன் எனும் மிக உயர்ந்த திரட்டலை வங்கியின் வைப்புத் தளம் பதிவு செய்தது. இது எமது வங்கியின் வலுவான வாடிக்கையாளர் நம்பிக்கையின் எந்திரமான பிரதிபலிப்பாகும். வங்கியின் உயர் சொத்துத் தரத்தைப் பிரதிபலிக்கும் 1.57% இனை அடைந்த செயற்படாக் கடன்களின் விகிதம் மூலம் பிரதிபலிக்கும் வகையில் எங்கள் சொத்துத் தரத்தை பாதுகாத்த அதே வேளையில் நாம் எமது கடன் வழங்கல் தளத்தை 7.4% ஆல் அதிகரித்து ரூபா 454.4 பில்லியனாக உயர்த்திக் கொண்டோம். அமெரிக்க டொலர் 250 மில்லியன் பெறுமதியான அமெரிக்க டொலர் வடிவிலான சிரேஷ்ட பத்திரங்களை முதிர்வின் போது நாம் தீர்ப்பளவு செய்தோம். எனினும், மேற்கூறப்பட்ட அமெரிக்க டொலர் வடிவிலான சிரேஷ்ட பத்திரங்களுக்கு எதிராக ஒருங்கமைக்கப்பட்ட USD/LKR தெரிவுமாற்று ஒப்பந்தத் தீர்ப்பளவுக்கான தேவைப்பாடுகளுக்கு நிதியீட்டுவதற்காக சிரேஷ்ட தொகுதிக் கடன்களை வழங்கி, ரூபா 20.0 பில்லியன் திரட்டப்பட்டது.

1 ஜனவரி 2019 முதல் நடைமுறைக்கு வந்த குத்தகைகள் தொடர்பான SLFRS 16 கணக்கீட்டி நியமத்தினை வெற்றிகரமாகப் பின்பற்றியுள்ளதுடன், இணங்கியிருக்கிறோம். புதிய நியமம் குத்தகை பெறுபவர் குத்தகையை தொழிற்பாட்டு குத்தகைகள் அல்லது நிதிக் குத்தகைகள் என வகைப்படுத்துவதை நீக்கி, அதற்குப் பதிலாக, ஐந்தொகையில் குத்தகைப் பரிப்பு மற்றும் பயன்பாட்டு உரிமைக்கான சொத்து ஆகியவற்றை ஏற்பிசைவு செய்வதன் மூலம் பெரும்பாலும் அனைத்துக் குத்தகைகளும் மூலதனமாக்கப்படுகின்றன.

ஆண்டின் போது, நாங்கள் அண்மைத் தளத் தொடர்பாடல் (Near Field Communication -NFC) இயக்கப்பட்ட வரவு அட்டைகள் மற்றும் அகப் பதிப்பாக்க EMV வரவு அட்டைகள் ஆகியவற்றை அறிமுகப்படுத்தினோம். புலம்பெயர்ந்த தொழிலாளர்களின் நலனுக்காக, அவர்கள் ரூபா 10 மில்லியனை, இரண்டு வருடங்கள் தயவுக் காலத்துடன் 15 வருட மீள் செலுத்துகைக் காலம் கொண்ட கடனாகப் பெற்று வீடொன்றினை அமைப்பதற்கான “சிஹினா மாலிகா”, ஒரு சிறப்பு வீடமைப்புக் கடன் ஆரம்பிக்கப்பட்டது.

உலகளாவிய ரீதியில் ஏற்றுக்கொள்ளப்பட்ட அட்டைதாரர் தரவு பாதுகாப்பு தர நிர்ணயமாகிய “கொடுப்பளவு அட்டை தொழிற்துறை தரவுப் பாதுகாப்பு நியமம் (Payment Card Industry Data Security Standard/PCI-DSS) தரச்சான்றிதழைப் பெற்ற முதலாவது அரசு வங்கி நாமாவோம். மேலும் இலங்கையின் 5 வது மிக மதிப்புமிக்க வர்த்தகநாமம் என்னும் விருது Brand Finance Lanka Ltd நிறுவனத்தினால் எமக்கு வழங்கப்பட்டது.

பல்வகை நோக்கங்களுக்காக கவர்ச்சிகரமான மற்றும் தாங்குதிறனுள்ள புதிய உற்பத்திகளை நாம் தொடர்ந்தும் வழங்குகிறோம். எண்ணியல் வங்கியியலுக்கான திறன் வலயங்களின் உருவாக்கம், இணைய வங்கியியல் சேவைகளின் ஆரம்பம் மற்றும் ஞரையநரச மற்றும் NSB Reach போன்ற உற்பத்திகள் சிறந்த சேவைத் தரத்தையும், அனைத்துத் தொடுபள்ளிகளிலும் வாடிக்கையாளர் ஈடுபாட்டின் உயர் மட்டத்தையும் உறுதி செய்துள்ளன.

Global Finance சஞ்சிகை 2019 ஆம் ஆண்டில் தொடர்ச்சியாக 4 வது முறையாகவும் இலங்கையின் உச்சப் பாதுகாப்பு மிக்க வங்கியாக NSB யை உறுதிப்படுத்தியுள்ளது. ஜூன் 2019 இல் Moody's முதலீட்டாளர் சேவைக் குழும நிறுவனமான ICRA Lanka Limited இனால் ஓர் நிலையான கண்ணோட்டத்துடனான [SL] AAA தரப்படுத்தல் வழங்கப்பட்டது. இந்தத் தரப்படுத்தல் எமது 100% அரசு உடமை மற்றும் வைப்புக்கள் மீதான வெளிப்படை உத்தரவாதம், உயர் தரமான கடன் வழங்கல் தொகுப்பு, தற்போதைய மூலதனப் போதுகை சுயவிவரம் மற்றும் குறைந்த இடர் முதலீட்டுத் தொகுதி ஆகியவற்றைப் பிரதிபலிக்கிறது.

எங்கள் தந்திரோபாய நிகழ்ச்சி நிரலிலான நிலையான முன்னேற்றம்

2017 முதல் 2019 வரையிலான எங்கள் வேலைத்திட்டத்தை உருவாக்கிய எங்கள் முன்று ஆண்டு வணிகத் திட்டத்தின் தந்திரோபாய நிகழ்ச்சி நிரலில் 2019 இல் நாம் ஓர் நிலையான முன்னேற்றம் கண்டோம். எமது கூட்டாண்மை நிலைபேறான கொள்கைகள் மூலமாக, எமது கூட்டாண்மைத் தந்திரோபாயம் மற்றும் வணிக மாதிரியில் எமது நிலைபேறான தன்மையை ஒருங்கிணைத்துள்ளோம்.

எமது தொழில்நுட்ப முதலீடுகள் வாடிக்கையாளர்களின் அனுபவத்தை மேம்படுத்துவதுடன், மேலும் அனைத்து மட்டங்களிலும் எமது ஊழியர்களின் விளைத்திறனையும், விளைத்திறனையும் அதிகரிக்க உதவுகின்றன. மனித மற்றும் எண்ணியல் இடைத் தொடர்புகளை தடையின்றி ஒருங்கிணைப்பதன் மூலம், மேம்பட்ட வாடிக்கையாளர் அனுபவத்தை வழங்கி, எமது வாடிக்கையாளர்களுடன் இன்னும் நெருக்கமாகியுள்ளோம்.

வாடிக்கையாளர்களின் பிரத்தியேக எதிர்பார்ப்புகளையும், பாதுகாப்பான, வசதியான, விரைவான மற்றும் செலவு குறைந்த தீர்வுகளுக்கான அவர்களின் தேவைகளையும் புரிந்துகொள்வதன் மூலம், நாட்டிலுள்ள எந்தவொரு வணிக வங்கிக்கும் இணையான வேகமான, திறனான மற்றும் புதுமைமிக்க தொழிற்பாட்டு அடிப்படையிலான சேவைகளை சமமாக வழங்குவதற்கான

அர்த்தமுள்ள முன்மொழிவை நாங்கள் வழங்கியுள்ளோம்.

மக்களின் சேமிப்பின் பாதுகாப்பு மற்றும் அவதானம் எமது தேசத்தின் முன்னேற்றத்திற்கு மிக முக்கியமானதாக நாம் கருதுகிறோம். நெறிமுறையாக செயற்படுவதற்கும், நேர்மையுடன் நடந்துகொள்ளவும், எமது இடர்களை விளைதிறன் மிக்க வகையில் முகாமை செய்யவும் ஒரு வலுவான கலாச்சாரத்தைக் கொண்டிருப்பதால், கடன் இடர்களைத் தணித்தல், தகவல் பாதுகாப்பை வலுப்படுத்துதல் மற்றும் வலுவான மூலதன மற்றும் திரவத்தன்மைத் தளத்தைக் கொண்டிருத்தல் ஆகியவற்றில் விசேட கவனம் செலுத்தி வங்கி முழுவதும் இடர் முகாமை மற்றும் நிர்வாகத்தை வலுப்படுத்த அத்தியாவசிய நடவடிக்கைகளை நாம் மேற்கொண்டுள்ளோம்.

நாம் செய்யக்கூடிய சிறந்த முதலீடுகளில் ஒன்று எமது அணியினர் என்று நாம் உறுதியாக நம்புகிறோம். கடந்த பல ஆண்டுகளில், நாங்கள் எமது தலைமைத்துவக் குழுக்களில் கணிசமாக முதலீடு செய்துள்ளமை, எமது வங்கியின் வலிமையையும் செயற்திறனையும் மேம்படுத்துகிறது. அதே நேரத்தில் நாம் எமது ஊழியர்களின் அக, புற மற்றும் நாடு கடந்த பயிற்சியளித்தல் மற்றும் வழிகாட்டல் நிகழ்ச்சித் திட்டங்கள் வணிகத் தேவைகள் மற்றும் தொழில் அபிவிருத்தி களுடன் தொழில் திட்டமிடலை அதிக அளவில் சீரமைத்துள்ளது. நாம் எமது ஊழியர்களின் நலன்புரி வசதிகளையும் மேம்படுத்தி அவர்களின் வேலை-வாழ்க்கை சமநிலையை மேம்படுத்தியுள்ளதுடன், மிகவும் ஊக்கம் மிக்க, ஈடுபாடு மிக்க மற்றும் அர்ப்பணிப்புள்ள ஊழியர்களின் குழுவை வளர்த்துள்ளோம். பன்முகத்தன்மை மற்றும் உள்ளடக்கலை மேம்படுத்துவதற்கான எமது முயற்சிகளில், கூட்டாண்மை முகாமையில் பெண்களின் பிரதிநிதித்துவத்தை வெற்றிகரமாக அதிகரித்துள்ளோம். 2019 ஆம் ஆண்டின் இறுதியில், கூட்டாண்மை முகாமையில் 43% உறுப்பினர்கள் பெண்கள் ஆவர்.

கூட்டாண்மை சமூகப் பொறுப்பு மற்றும் நிலைபேறான வணிக நடைமுறைகள் மீதான எமது அர்ப்பணிப்பு எமது பெறுமதிகள் மற்றும் கூட்டாண்மை கலாச்சாரத்தில் உள்ளார்ந்ததாகும். இந்த அர்ப்பணிப்பு எமது அக்கறையுள்ள தரப்பினருக்கு நீண்டகால பெறுமதியை சேர்க்க உதவுவதுடன், மேலும் எமது அனைத்து சேவைகள் மற்றும் தொழிற்பாட்டு நடவடிக்கைகள் அனைத்திலும் கூட்டாண்மை சமூகப் பொறுப்பை ஒருங்கிணைத்துள்ளோம்.

இந்த ஆண்டில், நாம் எமது கார்பன் தடங்களைக் குறைத்து, சுற்றுச்சூழல் நிலைபேறான தன்மைக்கு பங்களிக்கும் எமது முயற்சிகளில் 2018 ஆம் ஆண்டின்

மதிப்பிடப்பட்ட காலத்திற்காக, இலங்கை காலநிலை நிதியத்தால் வழங்கப்பட்ட கார்பன் நடுநிலை சான்றிதழினைப் பெற்றுக் கொண்டோம்.

இலங்கையின் இரண்டாவது பாரிய அரசாங்கப் பிணை வைத்திருப்பவராக இருப்பதுடன் அரசாங்கத்திற்கான மிகப் பெரிய கடன் வழங்குனர்களில் ஒருவராக, வரிகள், தீர்வைகள், கட்டணங்கள் மற்றும் பங்கு இலாபங்கள் ஆகியவற்றின் மூலம் பொதுத் திறைசேரிக்குப் பங்களிப்பதன் மூலம் நாங்கள் தேசத்திற்கு சேவை அளிக்கின்றோம். நாட்டின் நீண்டகால அபிவிருத்தி திட்டங்கள் மற்றும் பிற சமூக-பொருளாதார திட்டங்களுக்கு நிதியளிப்பதன் மூலம் நாங்கள் அரசின் தேசத்தைக் கட்டியெழுப்பும் திட்டங்களுடன் இணைந்து கொள்வதுடன், நிதி முறைமையின் உறுதிப்பாடு மற்றும் நிலைபேறான தன்மையைப் பேண அரசுக்கு உதவி அளிக்கிறோம். ஒரு சில்லறைவணிக நோக்கில், இலங்கையின் வீடமைப்பு சந்தையில் கூடுதலாக சந்தைப் பங்கு கொண்ட மிகப்பெரிய கடன் வழங்குனராக நாம் இருக்கிறோம். நாம் நாட்டை முன்னோக்கி செல்லும் முதலீட்டை நோக்கி செலுத்தப்படும் அதிகரித்த சேமிப்புகள் மூலம் நேரடி மற்றும் மறைமுக வேலைவாய்ப்புக்களைத் தூண்டுவதுடன், தேசத்தில் செல்வத்தை உருவாக்குகிறோம்.

ஒரு நிலைபேறான வங்கிக்கான எமது பரிசீலிப்பு நோக்கு

நாம் ஒரு பலமான மற்றும் நிலையான வங்கியை உருவாக்கியுள்ளோம். சூழல் வேகமாக மாறிக்கொண்டே இருந்தாலும், நாம் எமது எண்ணியலாக்கம் மற்றும் புத்தாக்க முயற்சிகளை அதிகரித்து, மேலும் எமது வாடிக்கையாளர்களுக்கு உச்ச உயர்வான சேவையை தொடர்ந்து வழங்குவோம். இந்த செயற்பாட்டில் எமது ஊழியர்கள் தொடர்ந்தும் கணிசமான பங்கை வகிப்பார்கள்.

கொவிட்-19 தொற்றுநோய் காலத்திலும் அதன் பின்னும் எமது அக்கறையுள்ள தரப்பினர்களுக்கு சேவை செய்வதற்கும் ஆதரவளிப்பதற்கும் நாங்கள் உறுதியாக இருக்கிறோம். எமது அக்கறையுள்ள தரப்பினர்களைப் பாதுகாப்பதற்கும் எமது வணிக நடவடிக்கைகளைத் தொடரவும் தேவையான பாதுகாப்பு நெறிமுறைகள் மற்றும் செயற்பாட்டு நடவடிக்கைகள் அமுல்படுத்தப்பட்டுள்ளன.

இலங்கையில் 100% அரசு உத்தரவாதம் கொண்ட ஒரேயொரு சிறப்பு சேமிப்பு வங்கி நாமையாவோம். எமது வங்கி அதன் தொடக்கத்திலிருந்தே மிகவும் திறமையான முகாமை மற்றும் சபையினால் முகாமை செய்யப்படுவதுடன், நமது நாட்டு மக்களின் அபிவிருத்திகளையும் நிறைவேற்றியுள்ளது.

எமது மிகப்பெரிய பெருமைக்கான மூலாதாரமான மேன்மைமிக்க வர்த்தக நாமம் மற்றும் நற்பெயரை நாம் கொண்டுள்ளோம். நாம் தொடர்ந்து எங்கள் உத்தேசத்தை உருவாக்கி, எமது வாடிக்கையாளர்களுக்கு இன்னும் பொருத்தமானவர்களாக மாறுவதுடன், மேலும் எமது அக்கறையுள்ள தரப்பினருக்கு அதிகரித்த பெறுமதியை வழங்கும் இன்னும் சிறப்பான வங்கியை உருவாக்குவோம்.

பாராட்டுக்கள்

எமது வாடிக்கையாளர்களுக்கு, அவர்கள் எம்மது கொண்ட விசுவாசம் மற்றும் ஆதரவிற்காகவும், பங்குதாரருக்கு அவர்களது உறுதியான ஆதரவிற்காகவும் நான் நன்றி கூறுகிறேன். தலைவர் மற்றும் சபையின் வழிகாட்டல் மற்றும் தூரநோக்குமிக்க தலைமைத்துவம் ஆகியவற்றை நான் பெரிதும் மதிப்பதுடன், பாராட்டுகிறேன். தே.சே. வங்கியின் முன்னாள் பொது முகாமையாளர்/பிரதம நிறைவேற்று அதிகாரி திரு எஸ் டி என் பெரேரா அவர்கள் வங்கிக்கு அளித்த மதிப்புமிக்க பங்களிப்புக்காக எனது பாராட்டுகளைத் தெரிவித்துக் கொள்கிறேன். முகாமைக் குழு மற்றும் ஊழியர்களின் விலைமதிப்பற்ற பங்களிப்பு மற்றும் அர்ப்பணிப்பை நான் மிகவும் பாராட்டுகிறேன். தபால் மா அதிபர், மற்றும் தபால் திணைக்களத்தின் அனைத்து அதிகாரிகளுக்கும், தீவு முழுவதும் தே.சே. வங்கிக்கு வழங்கிய உதவிகளுக்காக எனது மிகுந்த பாராட்டுக்களைத் தெரிவிக்க விரும்புகிறேன். கௌரவ நிதி, பொருளாதார மற்றும் கொள்கை அபிவிருத்தி அமைச்சர், கௌரவ நிதி இராஜாங்க அமைச்சர், திறைசேரி செயலாளர் மற்றும் அதிகாரிகள், இலங்கை மத்திய வங்கியின் ஆளுநர் மற்றும் அதிகாரிகள், சட்டமா அதிபர், கணக்காய்வாளர் நாயகம் மற்றும் அவரது குழுவினர், பிற ஒழுங்குமுறை அமைப்புகளின் தலைவர்கள் மற்றும் அவர்களது குழுக்கள் ஆகியோருக்கு அவர்களின் தொடர்ச்சியான ஆதரவு மற்றும் வழிகாட்டுதலுக்காக எனது நன்றியைத் தெரிவிக்கிறேன்.

Rody 6

திருமதி தமிழா ரத்நாயக்க

பதில் பொது முகாமையாளர்/பிரதம நிறைவேற்று அதிகாரி

24 மார்ச் 2020

எமது பெறுமதி உருவாக்க மாதிரி

வங்கியின் பெறுமதி உருவாக்கச் செயன்முறை பற்றிய ஓர் முற்றடக்க கலந்துரையாடல் தேசிய சேமிப்பு வங்கியின் தூரநோக்கு, இலட்சிய நோக்கு, விழுமியங்கள் மற்றும் தந்திரோபாயம் என்பன மூலம் வழிநடாத்தப்பட்டதாகும். பெறுமதி உருவாக்கம் பற்றிய பொதுநோக்கு ஒன்றினை எடுத்துரைக்கின்ற தேசிய சேமிப்பு வங்கியின் வியாபார மாதிரியினை இப்பிரிவு உள்ளடக்குகின்றது. மேலும், இது, தொழிற்படுகின்ற சூழலினை எடுத்துரைப்பதுடன், வங்கியின் அக்கறையுடைய தரப்பினரின் ஈடுபாட்டுச் செயன்முறை, பொருண்மை இனங்காணல் செயன்முறை, மற்றும் வங்கியின் உபாயத்தினை வகுப்பதற்கு பங்களிக்கின்ற நிலைபேறான தன்மை மிக்க கொள்கை ஆகியவற்றை எடுத்துக்காட்டுகின்றது.

20

எமது நிலைபேறான
வணிக மாதிரி

22

தொழிற்படும்
சூழல்

49

எமது
தந்திரோபாயம்

70

அக்கறையுள்ள தரப்பினர்

78

பொருண்மை விடயங்கள்

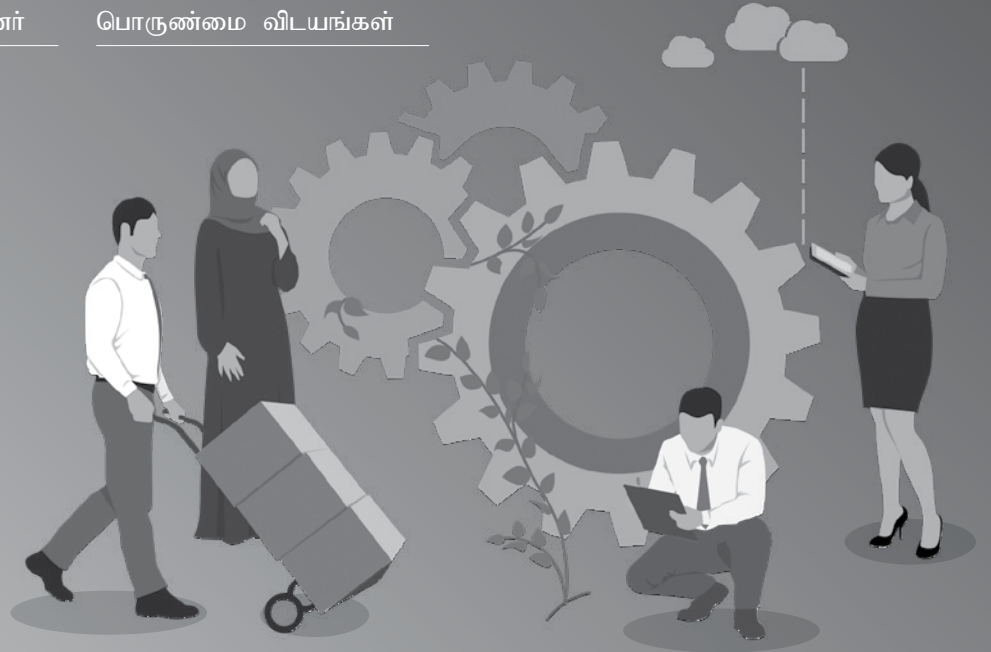

எமது நிலைபேறான வணிக மாதிரி

தொழிற்பாட்டுச் சூழல் (பக்கம் 22 முதல் 48 வரை)

அரசியல் மற்றும் பொருளாதார தளங்களிலான மாற்றங்கள்
(பக்கம் 36 முதல் 38 வரை)

அக்கறையுள்ள தரப்பினர்

பக்கம் 70 முதல் 77 வரை



பங்குதாரர்/
முதலீட்டாளர்



வாடிக்கையாளர்கள்



ஊழியர்கள்



ஒழுங்குவிதிமுறையாளர்கள்
மற்றும் அரசு நிறுவனங்கள்



வணிகப்
பங்காளர்கள்



சமூக மற்றும்
சுற்றுச்சூழல்

உள்ளீடுகள்

நீதி மூலதனம்

பக்கம் 90 முதல் 111 வரை

ஓர் திடமான மூலதனத் தளம் மற்றும் வைப்புக்களை ஏற்கும் மற்றும் கடன்களை வழங்கும் தொழிற்பாடுகள் மற்றும் வணிகத்துக்கு ஆதரவு வழங்கும் வகையிலான சம்பந்தப்பட்ட நிதியிடல் சேர்க்கை.

- பங்கு மூலதனம் மற்றும் ஒதுக்கங்கள்
- காசு மற்றும் காசுக்கு சமமானவை
- நீண்ட மற்றும் குறுங்கால கடன்படுகைகள்
- வாடிக்கையாளர் வைப்புக்கள்

உற்பத்தி செய்யப்பட்ட மூலதனம்

பக்கம் 112 முதல் 119 வரை

உற்பத்தி மற்றும் உற்பத்திகளின் விநியோகம் மற்றும் வாடிக்கையாளர்களுக்கான சேவைகளுக்காகப் பயன்படுத்தப்படும் தொழிநுட்பம் உள்ளடங்கலான உட்கட்டமைப்பு.

- ஆதனம், பொறி மற்றும் உபகரணங்கள்
- எண்ணியல் உட்கட்டமைப்பு
- வாடிக்கையாளர் தொடுகைப் புள்ளிகள்

மனித மூலதனம்

பக்கம் 130 முதல் 143 வரை

அர்ப்பணிப்பு மிக்க, ஈடுபாடான மற்றும் உயர் செயற்றிறனுடைய ஊழியர் அணிகள்.

- 296 புதிய ஊழியர்கள்
- 32,138 மணிநேரப் பயிற்சியளித்தல்
- 645 பதவியுயர்வுகள்
- சம வாய்ப்பு தொழில்வழங்குனர்
- ஆரோக்கியமான தொழில்-வாழ்க்கை இணக்கப்பாடு

சமூக மற்றும் உறவுமுறை மூலதனம்

பக்கம் 144 முதல் 161 வரை

வாடிக்கையாளர்கள், வணிகப் பங்காளர்கள், ஒழுங்குவிதிமுறையாளர்கள் மற்றும் நாம் தொழிற்படும் சமுதாயம் ஆகிய பல்வேறு வகையான அக்கறையுள்ள தரப்பினர்களுடனான ஒத்துழைப்பு மிக்க உறவுமுறை.

- 351 பதிவு செய்யப்பட்ட வணிகப் பங்காளர்கள்
- விரிவுபடுத்தப்பட்ட உற்பத்திச் சேர்க்கை
- வைப்புக்கள் மற்றும் அவற்றுக்கான வட்டி மீதான 100% அரசு உத்தரவாதம்
- பன்முகப்படுத்தப்பட்ட வாடிக்கையாளர் தொடுகைப் புள்ளிகள்
- உள்நாட்டு வழங்குனர்களிடமிருந்தான 100% கொள்வனவு
- வணிகப் பங்காளர்களுடனான மேம்படுத்தப்பட்ட உறவுமுறைகள்
- ரூபா 30 மில்லியன் கூட்டுவணிக சமூகப் பொறுப்பு செயற்றிட்டங்கள் மீதான முதலீடுகள்

புலமை மூலதனம்

பக்கம் 120 முதல் 129 வரை

பலமான வர்த்தகநாமம், வாடிக்கையாளர் விசுவாசம், உள்ளக முறைமைகள் மற்றும் செயன்முறைகள், கூட்டுவணிகப் பெறுமதிகள் மற்றும் விசேட திறன்கள் மற்றும் ஊழியர்களின் திறமைகள்.

- கூட்டுவணிகக் கலாச்சாரம்
- நிறுவனம்சார் அறிவு
- புத்தாக்கக் கலாச்சாரம்
- கொள்கைகள், சட்டகங்கள் மற்றும் செயன்முறைகள்
- பொறுப்புமிக்க தலைமைத்துவம்

இயற்கை மூலதனம்

பக்கம் 162 முதல் 169 வரை

சக்தி, நீர் மற்றும் கழிவு முகாமைத்துவம் மற்றும் சுற்றுச்சூழல் நிலைபேறான தன்மை.

- NSB நிலைபேறான தன்மைக் கொள்கை
- NSB காட்டு வேளாண்மை மீதான ரூபா 1.3 மில்லியன் முதலீடு
- பசுமை வங்கியியல் முன்முயற்சிகள்
- தொழிற்பாடுகளின் எண்ணியலாக்கம்
- பொறுப்புமிக்க கடன்வழங்கல்
- பசுமைக் கடன்கள்

சட்ட ஒழுங்குகளிலேற்படும் மாற்றங்கள்
(பக்கம் 46 முதல் 47 வரை)

மீதமுள்ள அத்தியாயங்கள் வணிக மாதிரியுடன் ஒருங்கிணைந்த வழியில் எவ்வாறு இணைக்கப்பட்டுள்ளன என்பதை இது கோடிட்டுக் காட்டுகிறது.

1. தொழிற்பாட்டு சூழல்

பூகோள பொருளாதார நிலைமை, உள்நாட்டுப் பொருளாதாரம், புவிசார் அரசியல் பட்டடங்கள், தொழிற்துறைப் போக்குகள், தொழிற்பாட்டு சவால்கள் மற்றும் அதிகரிக்கும் சுற்றுச்சூழல் மற்றும் சமூக கரிசனைகள் உள்ளிட்ட, நாம் தொழிற்படும் சூழல் பெறுமதியை உருவாக்குவதற்கான நமது இயலுமையைப் பாதிக்கிறது. எமது புற தொழிற்பாட்டு சூழல் குறித்த விபரங்களுக்காக பக்கம் 22 முதல் 35 வரை பார்வையிடவும்.

இடர்கள் மற்றும் வாய்ப்புகள்

எமது அக்கறையுள்ள தரப்பினருக்கு பெறுமதியை வழங்குவதை பொருண்மையாக பாதிக்கக்கூடிய இடர்கள் மற்றும் வாய்ப்புகளால் எமது தந்திரோபாயம் பாதிக்கப்படுகிறது. இடர் முகாமையின் முக்கிய நோக்கம், நமது தந்திரோபாயம் மற்றும் பெறுமதி உருவாக்கம் ஆகியவற்றின் செயற்பாட்டை பொருண்மையாக பாதிக்கக்கூடிய இடர்களைப் புரிந்துகொள்வதற்கும் பதிலிறுப்பதற்கும் வங்கியை போதுமான அளவு நிலைநிறுத்துவதாகும். இடர் முகாமை குறித்த விபரங்களுக்கு பக்கங்கள் 248 முதல் 274 வரை பார்வையிடவும்.

3. அக்கறையுள்ள தரப்பினர்

அக்கறையுள்ள தரப்பினருக்கு பெறுமதியை வழங்குவது எமது நற்பெயரை பாதிக்கிறது. எமது வெற்றி மற்றும் நிலைத்த தன்மை எமது அக்கறையுள்ள தரப்பினரின் ஆதரவில் தங்கியிருப்பதுடன், மேலும் அவர்களின் தேவைகள் மற்றும் நலன்களைப் புரிந்துகொள்வதும் பதிலிறுப்பதும் நமக்கு அவசியமாகும். எமது அக்கறையுள்ள தரப்பினர் ஈடுபாட்டின் விபரங்களுக்கு, பக்கங்கள் 70 முதல் 77 வரை பார்வையிடவும்.

4. எமது தந்திரோபாயம்

எமது தந்திரோபாயம் எம்மை நோக்குநிலையில் வைத்திருப்பதுடன், குறுங்கால, நடுத்தர மற்றும் நீண்ட காலத்திற்கு நிலைபேறான பெறுமதியை வழங்குவதற்கான தெளிவான பாதையை அமைக்கிறது. எமது வணிகத்தில் வளர்ச்சியடைவதற்கு எமது தந்திரோபாயத்தை செயற்படுத்த உதவும் ஒரு வலுவான அடித்தளம் எம்மிடம் உள்ளது. ஒரு நிலைபேறான சமுதாயத்திற்கு பங்களிப்பதற்கான எமது பொறுப்பை நாங்கள் ஏற்பிசைப்பதுடன், மேலும் அன்றாட தீர்மானம் மேற்கொள்ளலில் நிலைபேறான தன்மையை நாம் தொடர்ந்தும் ஈடுபடுத்திக்கொண்டிருக்கும் அதேவேளை, அதை எமது தந்திரோபாயத்திலும் உட்பொதித்து வருகிறோம். எமது தந்திரோபாயம் குறித்த விபரங்களுக்கு பக்கங்கள் 49 முதல் 69 வரை பார்வையிடவும்.

5. ஆறு மூலதனங்கள்

எமது வணிகத்தை எவ்வாறு முகாமை செய்வது மற்றும் வளர்ப்பது என்பது குறித்த தீர்மானங்களை மேற்கொள்ளும் போது, பெறுமதியை உருவாக்குவதற்கான நமது திறனுக்கு முக்கியமான வளங்களையும் உறவுகளையும் கருத்தில் எடுத்துக் கொள்கிறோம். இவற்றை நாம் ஆறு மூலதனங்கள் என்று குறிப்பிடுகிறோம். ஒவ்வொன்றின் உள்ளீடுகளும் எமது பொருட்கள் மற்றும் சேவைகளின் விளைதிறனான உற்பத்தி மற்றும் விநியோகம், வெளியீடு மற்றும் விளைவுகளை உருவாக்குதல், இதன் மூலம் எமது அனைத்து பங்குதாரர்களுக்கும் பெறுமதியை உருவாக்குவதற்கு அவசியமாக உள்ளன. பெறுமதியை உருவாக்க ஆறு மூலதனங்களை நாம் பயன்படுத்தும் முறை மற்றும் இந்த மூலதனங்களுக்கு இடையிலான வர்த்தக மாற்றுத்தொடர்புகள் பற்றிய விவரங்களுக்கு, பக்கங்கள் 90 முதல் 169 வரை பார்வையிடவும்.

6. பொருண்மை விடயங்கள்

பொருண்மை விடயங்கள் என்பது நமது பெறுமதி உருவாக்கம் மற்றும் எமது தந்திரோபாயத்தின் அடைவு ஆகியவற்றை பாதிக்கும் திறன் கொண்ட விடயங்கள் ஆகும். குறுகிய, நடுத்தர அல்லது நீண்ட காலத்தில் பெறுமதியை உருவாக்குவதற்கான நமது திறனை கணிசமாக பாதிக்கக்கூடிய பொருண்மை விடயங்களில் (பக்கங்கள் 78 முதல் 88 வரை பார்வையிடவும்) விரிவான உரையாடலை நாம் வழங்கியுள்ளோம். இந்த விடயங்கள் இந்த அறிக்கை முழுவதும் உள்ளடக்கத்திற்கான நங்கூரத்தை உருவாக்குகின்றன.

7. வலுவான ஆளுகை நெறிமுறைகளின் ஆதரவு

நாம் வணிக ஒருமைப்பாடு மற்றும் நெறிமுறைகளின் உயர் நியமங்களுக்கு உறுதியுண்டுள்ள ஒரு அரசுக்கு சொந்தமான அமைப்பு ஆவோம். அனைத்து அக்கறையுள்ள தரப்பினருக்கும் வகைகூறல் மற்றும் பொறுப்பாக இருப்பது ஒரு முன்னுரிமைத் தெரிவு ஆகும். எமது ஆளுகைக் கண்ணோட்டம் குறித்த விபரங்களுக்கு பக்கங்கள் 196 முதல் 247 வரை பார்வையிடவும்.

தொழிற்பாட்டுச் சூழல்

2019 இல் பூகோளப் பொருளாதாரம்

பூகோளப் பொருளாதாரம் நாடுகளிடையேயான பொதுவான செல்வாக்குகளையும் நாடு சார்ந்த காரணிகளையும் பிரதிபலிக்கும் வகையில் 2019 ஆம் ஆண்டில் தசாப்தத்துக்கான அதன் மிகக் குறைந்த வளர்ச்சியைப் பதிவு செய்து, 2.9% ஆகக் குறைந்துள்ளது (ஆதாரம்: சர்வதேச நாணய நிதியத்தின் உலக பொருளாதாரக் கண்ணோட்டம்). அமெரிக்கா, சீனா மற்றும் யூரோ பிராந்தியத்தின் பலவீனமான வளர்ச்சியும், அமெரிக்காவிற்கும் சீனாவிற்கும் இடையிலான வர்த்தகப் பிணக்குகளும் 2019 ஆம் ஆண்டில் பூகோளாதிபாய வளர்ச்சியைக் கணிசமாகப் பாதித்தன. உலகின் பல பகுதிகளிலும், உற்பத்தித் துறைகள் மந்தநிலையை அண்மித்தோ அல்லது மந்தநிலையிலோ இருந்தன. இதற்கான பதிலிறுப்பாக, பல மத்திய வங்கிகள் ஒரு வருடத்திற்கு முன்பு எதிர்பார்த்தபடி பணக் கொள்கையை தளர்த்தத் தொடங்கின - சில நாடுகள் (குறிப்பாக சீனா மற்றும் அமெரிக்கா) மேலதிக ஊக்கிகளை வழங்கின.

வளர்ந்துவரும் சந்தைகள் மற்றும் அபிவிருத்தியடையும் நாடுகளிலிருந்து (பிரேசில், இந்தியா, மெக்ஸிகோ, ரஷ்யா மற்றும் துருக்கி உள்ளிட்ட EMDE கள்) நாடு சார்ந்த பலவீனத்திலிருந்து மேலும் அழுத்தங்கள் உருவாகின. கடுமையான நிதி நிலைமைகள் (அர்ஜென்டினா), புவிசார் அரசியல் சூழ்நிலைகள் (ஈரான், சவுதி அரேபியா, தென் சீனக் கடல்) மற்றும் சமூக அமைதியின்மை (வெனிசுவா, லிபியா மற்றும் யேமன்) தொடர்பான மோசமான பொருளாதார ஸ்திரீத்தன்மையும் உலகப் பொருளாதார மந்தநிலைக்கு பெருமளவில் பங்களித்தது.

பூகோளப் பொருளாதாரத்தின் கண்ணோட்டம்

அமெரிக்க - சீன வர்த்தகப் போர்

அமெரிக்காவிற்கும் சீனாவிற்கும் இடையில் அதிகரித்து வரும் வர்த்தகப் பிணக்குகள் மற்றும் அதனுடன் தொடர்புடைய நிச்சயமற்ற தன்மை சர்வதேச வர்த்தகம், வணிக நம்பிக்கை ஆகியவற்றில் சமையை அதிகரித்ததுடன் சர்வதேச உலகளாவிய வர்த்தகம் மற்றும் முதலீட்டை தொடர்ந்தும் பலவீனப்படுத்தியது. கடந்த இரண்டு ஆண்டுகளாக அமெரிக்காவிற்கும் சீனாவிற்கும் இடையில் 18 மாதங்களாக நீடித்த வர்த்தக மோதல்கள் உலகளாவிய வர்த்தகத்தை சீர்குலைத்து, பூகோள வளர்ச்சியில் கணிசமான தாக்கத்தை ஏற்படுத்தின. இருப்பினும், முதல் கட்ட ஒப்பந்தத்தில் அமெரிக்காவும் சீனாவும் இணங்கிக் கொண்டதால், 2019 டிசம்பரில் நிலைமை தளர்வடைந்தது.

ஐக்கிய அமெரிக்காவின் பொருளாதார மந்தநிலை, சீனா மற்றும் யூரோ பிராந்தியம்

அமெரிக்கா, யூரோ பிராந்தியம் மற்றும் சீனா ஆகிய உலகின் மிகப்பெரிய பொருளாதாரங்கள் 2019 ஆம் ஆண்டில் குறிப்பிடத்தக்க சரிவை சந்தித்தன. இந்த பொருளாதாரங்களில் ஏதேனும் ஒரு ஆழமான மந்தநிலை நேரடி வர்த்தக இணைப்புகள் மற்றும் பொருட்களின் விலைகள் மற்றும் உலகெங்கிலும் உள்ள நாடுகளில் பொருளாதார வாய்ப்புகளை மோசமாக்கும். நிதி மற்றும் நம்பிக்கை ஊடகங்கள் மூலம் சீனாவின் மந்தநிலையின் விளைவுகளை பரப்புவது நாட்டின் வர்த்தக பங்காளிகள்

மற்றும் பொருட்கள் உற்பத்தியாளர்களிடையே கணிசமான விளைவுகளை ஏற்படுத்தும்.

உற்பத்தி நடவடிக்கைகள் மற்றும் ஏற்றுமதியிலான சரிவுக்கு மத்தியிலும் அமெரிக்க பொருளாதாரம் 2019 இல் 2.3% ஆக வளர்ச்சியடைந்தது. ஐக்கிய அமெரிக்காவின் சமஷ்டி ஒதுக்கு பாரிய வரிக் குறைப்புக்களுடன் வட்டி வீதங்களை 2019 இல் மூன்று முறை குறைத்தது. சீனாவில், உள்நாட்டு தேவையை மென்மையாக்கம் மற்றும் வர்த்தக பதட்ட அதிகரிப்புக்கள் இடையே வளர்ச்சி 6.1% ஆகக் குறைவடைந்தது. அரசாங்கம் ஒரு வசதியான நாணயக் கொள்கையை பின்பற்றி, வரிக் குறைப்புக்கள் மற்றும் பொது முதலீட்டு செலவினங்களுக்கு உள்ளாட்சி அரசாங்கங்களுக்கான ஆதரவு உள்ளிட்ட நிதி உதவிகளை வழங்கியது.

யூரோ பிராந்தியத்தில் பொருளாதார செயற்பாடுகள் கணிசமாக மோசமடைந்தது. பல பொருளாதாரங்கள் மந்தநிலையின் விளிம்பில் இருந்தன, ஜேர்மனிய தொழிற்துறையில் குறிப்பாக பலவீனம் ஏற்பட்டதால், ஆசியாவிலிருந்தாக கேள்வி குறைவடைந்து, கார் உற்பத்திக்கு இடையூறு ஏற்பட்டது. ஆண்டு முழுவதும் ப்ரெக்ஸிட் தொடர்பான நிச்சயமற்ற தன்மையும் வளர்ச்சிக்குத் தடை போட்டது. ஐரோப்பிய மத்திய வங்கி (ECB) அதன் கொள்கை வீதத்தை எதிர்மறையான எல்லைக்குள் ஆழமாகத் தள்ளி, அளவு தளர்த்தலை மீள ஆரம்பித்து வங்கிகளுக்கு மலிவான கடனை வழங்குவதன் மூலம் பண ஊக்கத்தை வழங்கியுள்ளது.



உலகளாவிய தளர்வான நிதி மற்றும்

பணக்கொள்கை

வளர்ச்சி தொடர்ந்தும் வீழ்ச்சியடைந்து வருவதால், பல பொருளாதாரங்களில் முக்கிய மத்திய வங்கிகள் நாணயக் கொள்கைகளை தளர்த்த, வட்டி வீதங்கள் கடந்த ஆண்டு முன்னெப்போதும் இல்லாத குறைந்த அளவினை எட்டின. வரிக் குறைப்பு மற்றும் பொது முதலீட்டு செலவினங்களுக்கு உள்ளாட்டு அரசாங்கங்களுக்கான ஆதரவு உள்ளிட்ட நிதிசார் ஆதரவை அரசாங்கங்கள் முடுக்கிவிட்டன. ஐக்கிய அமெரிக்காவில், 2015 மற்றும் 2018 க்கு இடையிலான தொடர்ச்சியான ஒன்பது உயர்வுகளுக்குப் பின், சமஷ்டி ஒதுக்கு அதன் இலக்கு வட்டி விகிதத்தை 2018 டிசம்பரில் 2.50% ஆக இருந்து 2019 ஆம் ஆண்டில் 1.75% ஆகக் குறைத்தது. ஐரோப்பிய மத்திய வங்கி (ECB) அதன் வைப்பு வீதத்தை செப்டம்பர் 2019 இல் -0.50% ஆக வரலாற்றில் குறைந்த அளவிற்குக் குறைத்தது. ஜப்பான் வங்கியின் வைப்பு வீதம் பிப்ரவரி 2016 முதல் -0.10% ஆக உள்ளது. இத்தகைய குறைந்த விகிதங்கள் வங்கி முறைமைகளின் பொருத்தமான தன்மை குறித்து கவலைகளை எழுப்புகின்றன.

பாரிய உலகளாவிய கடன்

வளர்ந்த அல்லது வளர்முக நாடுகள் என்ற வேறுபாடின்றி, உலகளாவிய கடன் 2018 ஆம் ஆண்டில் மொத்த உள்ளாட்டு உற்பத்தியில் 230% என்ற உயர் மட்டத்தை எட்டி, மேலும் வளர்ந்து, (உலக வங்கி: சிறப்பு அறிக்கை) நாடுகளை எந்த அதிர்ச்சியும் குறிப்பாக பாதிப்புக்குள்ளாக்குகிறது.

பொருட்கள் சந்தை மற்றும் விலைகள்

எண்ணெய் விலைகள் 2019 ஆம் ஆண்டில் சராசரியாக 61/bbl ருளு ஆக இருந்தன, இது 2018 ஆம் ஆண்டிலிருந்து 10% குறைந்துள்ளது, இது பெற்றோலிய ஏற்றுமதி நாடுகளின் அமைப்பு (OPEC) மற்றும் அதன் பங்காளர்களால் குறைக்கப்பட்ட உற்பத்திகள் மற்றும் ஈரான், சவுதி அரேபியா மற்றும் வெனிசுலாவில் உற்பத்தி தடைகள் ஆகியவற்றால் குறைக்கப்படுகிறது. புவிசார் அரசியல் மற்றும் உள்ளாட்டு காரணிகள். இதேபோல், பெரும்பாலான அடிப்படை உலோகங்களின் விலைகள் 2019 ஆம் ஆண்டின் இரண்டாம் பாதியில் பலவீனமடைந்துள்ளன, இது உலகளாவிய வளர்ச்சி மற்றும் வர்த்தக பதட்டங்களை பலவீனப்படுத்தியது. பெரும்பாலான

பொருட்களின் விலைகள் 2019 ஆம் ஆண்டில் வீழ்ச்சியடைந்தன, இது முக்கியமாக வளர்ச்சிக் கண்ணோட்டத்தின் சரிவை பிரதிபலிக்கிறது-குறிப்பாக வளர்ந்து வரும் மற்றும் வளரும் பொருளாதாரங்கள் (EMDE), அவை பொருட்களின் தேவைக்கு அதிக வருமான நெகிழ்ச்சித்தன்மையைக் கொண்டிருக்கின்றன.

பெரும்பாலான அடிப்படை உலோகங்களின் விலைகள் 2019 ஆம் ஆண்டின் இரண்டாம் பாதியில் பலவீனமடைந்துள்ளன, இது அடிப்படையில் பலவீனமான உலகளாவிய வளர்ச்சியை பிரதிபலிக்கிறது. வர்த்தக பதட்டங்கள், மேம்பட்ட வானிலை காரணமாக 2019 ஆம் ஆண்டின் இரண்டாம் பாதியில் விவசாய விலைகள் சரிந்தன, இது தானியங்களுக்கான பங்கு அளவை உயர்த்தியது. (ஆதாரம்: உலகளாவிய பொருளாதார வாய்ப்புகள்: உலக வங்கி, ஜனவரி 2020).

புவிசார் அரசியல் காலநிலை

புவிசார் அரசியல் இடர்கள் உலகளவில் மற்றும் பல பிராந்தியங்களில் கடுமையாக உள்ளன. ஆழ்ந்த அரசியல் விளைவுகள் முதலீட்டாளர்களின் நம்பிக்கையை சேதப்படுத்தியது மற்றும் செழிப்பு மற்றும் பொருளாதார வளர்ச்சிக்கான அடிப்படை நிலைமைகளான அரசியல் ஸ்திரத்தன்மைக்கு இடையூறாக அமைந்தது. அமெரிக்க அரசியல் நிறுவனங்களுக்குள் ஸ்திரமின்மை, ஐரோப்பிய ஒன்றிய உடைவு, உலகளாவிய கூட்டணிகளை மாற்றுவது மற்றும் ஜனரஞ்சக மற்றும் தேசியவாத இயக்கங்கள் மீதான பிராந்திய அதிகார அரசியல் ஆகியவை 2019 ஆம் ஆண்டில் நிலவிய அரசியல் சூழலின் உந்துதல்களாகும்.

செப்டம்பர் நடுப்பகுதியில் சவுதி எண்ணெய் உற்பத்தியில் ஏற்பட்ட இடையூறு செப்டம்பர் நடுப்பகுதியில் புதுப்பிக்கப்பட்ட பதட்டங்களுக்கான சாத்தியத்தை எடுத்துக்காட்டுகிறது. மத்திய கிழக்கு, புவிசார் அரசியல் கவலைகளுக்கு மத்தியில், எண்ணெய் உற்பத்தியில் தொடர்ச்சியான இடையூறு எரிசக்தி விலையை அதிகரிக்கக்கூடும், இது பாதிக்கப்பட்ட வழங்குனர்கள் மற்றும் பொருட்கள் இறக்குமதியாளர்களுக்கு தீங்கு விளைவிக்கும். கூடுதலாக, கிழக்கு ஐரோப்பாவிலும் தெற்காசியாவிலும் மோதல்கள் அதிகரித்தால், அதனுடன் தொடர்புடைய பிராந்தியங்களில் வளர்ச்சிக்கு முக்கியமான விளைவுகள் ஏற்படக்கூடும்.

சமூக எழுச்சி

சமத்துவமின்மையால் உந்தப்படும் சமூக எழுச்சி வளர்ச்சியைத் தடுப்பதுடன். நாடுகளின் பொருளாதார அடிப்படைகளையும் ஸ்திரத்த தன்மையையும் சேதப்படுத்துகிறது. அமைதியின்மை செயற்பாட்டை சீர்குலைக்கும் மற்றும் உட்கட்டமைப்பை சேதப்படுத்தும் ஆற்றலைக் கொண்டுள்ளது. பதட்டங்களைத் தணிக்க முயற்சிக்கும் அரசாங்கங்களுக்கு இது நிதி ஒருங்கிணைப்பு முயற்சிகளை மிகவும் சவாலாக மாற்றக்கூடும்.

சமத்துவமின்மை, மெதுவான வளர்ச்சி, ஆட்சி மற்றும் பொருளாதாரக் கொள்கை குறித்த அதிருப்தி காரணமாக பல்வேறு பிராந்திய நாடுகளில் சமூக அமைதியின்மை அதிகரித்து வருகிறது. பிரேசில், சிலி, பிரான்ஸ், ஹாங்காங், லெபனான், ஸ்பெயின் மற்றும் பிற நாடுகளில் 2019 ஆம் ஆண்டில் தொடர்ச்சியான காலப்பகுதிகளில் அமைதியின்மை நிலவிவந்துள்ளது.

பருவநிலை மாற்றம்

காலநிலை மாற்றம், வானிலை தொடர்பான பேரழிவுகளின் அதிகரித்த எண்ணிக்கையிலான மற்றும் கடுமையான தன்மைமிக்க காரணி, ஏற்கனவே நேரடியாக பாதிக்கப்பட்ட பகுதிகளில் மட்டுமல்லாமல், சுகாதார மற்றும் பொருளாதார விளைவுகளுக்கு ஆபத்தை விளைவிக்கிறது. காலநிலை மாற்றம் கடுமையான வானிலை நிலைமைகளின் எண்ணிக்கையை அதிகரிப்பதுடன், சில பிராந்தியங்களில் விவசாய உற்பத்தித் திறனைக் குறைக்கிறது. இதேபோல், பெரிய கடலோர மக்கள் தொகை கொண்ட பகுதிகள் தீவிர வானிலையிலிருந்து மட்டுமல்ல, கடல் மட்ட உயர்வு அபாயத்திலும் உள்ளன. வெப்பமண்டல புயல்கள், வெள்ளம், வெப்ப அலைகள், வறட்சி மற்றும் காட்டுத் தீ போன்ற வானிலை தொடர்பான பேரழிவுகள் சமீபத்தில் ஆண்டுகளில் பல பிராந்தியங்களில் கடுமையான மனித வள அழிவுகளையும் வாழ்வாதார இழப்பையும் விதித்துள்ளன. எல்லை தாண்டிய இடம்பெயர்வு அல்லது நிதி அழுத்தத்தின் மூலம் நேரடி விளைவுகளை இன்னும் உணராத பிற பகுதிகளுக்கு இது சவால்களை ஏற்படுத்தக்கூடும். இவ்வாறான போக்குகளின் தொடர்ச்சியானது அதிகமான நாடுகளில் இன்னும் பெரிய இழப்புகளை ஏற்படுத்தக்கூடும்.

கண்ணோட்டம்

கடந்த ஆண்டு பதிவு செய்யப்பட்ட பலவீனமான வர்த்தகம் மற்றும் முதலீடுகளின் மத்தியில் நெருக்கடிக்கு பிந்திய குறைந்த 2.3% இல் இருந்து மீட்சிபெற்று, உலகளாவிய வளர்ச்சி 2020 ஆம் ஆண்டில் 2.5% ஆக உயரும் என்று எதிர்பார்க்கப்படுகிறது. (ஆதாரம்: உலக வங்கியின் உலகளாவிய பொருளாதார வாய்ப்புகள், ஜனவரி 2020). இருப்பினும் 2019 ஆம் ஆண்டில் 2.9% என மதிப்பிட்ட, சர்வதேச நாணய நிதியத்தின் மதிப்பீடுகளின் படி (ஆதாரம்: உலக பொருளாதாரக் கண்ணோட்டம், ஜனவரி 2020), உலகளாவிய வளர்ச்சி, 2020 ஆம் ஆண்டில் 3.3% ஆகவும், 2021 ஆம் ஆண்டில் 3.4% ஆகவும் அதிகரிக்கும் என்று கணிக்கப்படுகிறது.

சீனாவும் வளர்ந்த பொருளாதாரங்களும் அவற்றின் சாத்தியமான வளர்ச்சி விகிதங்களை நோக்கி படிப்படியாக நகரும் அதே வேளை ஓப்பிட்டளவில் வலுவான செயற்திறனைப் பேணி வளர்ந்து வரும் சந்தை பொருளாதாரங்கள் தங்கள் ஆரோக்கியத்தை தக்கவைத்துக் கொண்டுள்ளன. 2019 ஆம் ஆண்டில் மேம்பட்ட மற்றும் வளர்ந்து வரும் சந்தை பொருளாதாரங்களில் கணிசமான பணத் தளர்த்தலின் விளைவுகள் 2020 ஆம் ஆண்டில் உலகப் பொருளாதாரத்தின் ஊடாக தொடர்ந்து செயற்படும் என்று எதிர்பார்க்கப்படுகிறது. உள்நாட்டுக் கேள்வியின் மீட்சியை பிரதிபலிக்கும் மற்றும் குறிப்பாக முதலீடு, அத்துடன் வாகன மற்றும் தொழிற்புத்த துறைகளிலான சில தற்காலிக பின்னடைவுகளின் மறைவு ஆகியவற்றில் பிரதிபலிக்கும் உலகளாவிய மீட்சி, வர்த்தக வளர்ச்சியில் ஒரு முன்னேற்றத்துடன் இருக்கும் என்று எதிர்பார்க்கப்படுகிறது.

இந்த முடிவுகள் அமெரிக்க-சீனா வர்த்தக பதட்டங்களில் மேலும் அதிகரிப்பதைத் தவிர்ப்பது, ஒரு ஓப்பந்தமில்லாத பிரெக்ஸிட்டைத் தவிர்ப்பது, சமூக அமைதியின்மை மற்றும் புவிசார் அரசியல் பதட்டங்களினால் கொண்டு வரும் பொருளாதார மாற்றங்களை தொடர்ந்தும் கட்டுப்படுத்தல் ஆகியவற்றை பொறுத்தவையாகும்.

அதிகரித்துவரும் புவிசார் அரசியல் பதட்டங்கள், குறிப்பாக அமெரிக்காவிற்கும் ஈரானுக்கும் இடையிலான, உலகளாவிய எண்ணெய் விநியோகத்தை சீர்குலைக்கும், உணர்வை புண்படுத்தக்கூடும், ஏற்கனவே உள்ள தற்காலிக வணிக முதலீட்டை

பலவீனப்படுத்தக்கூடும். மேலும், பல நாடுகளில் சமூக அமைதியின்மை தீவிரப்படுவது செயற்பாட்டை சீர்குலைக்கும், சீர்திருத்த முயற்சிகளை சிக்கலாக்கும் அத்துடன் உணர்வை பலவீனப்படுத்தி, திட்டமிடப்பட்டதை விட வளர்ச்சியை குறைக்கும்.

இலங்கைப்

பொருளாதாரத்திற்கான

தாக்கங்கள்:

- உலகளாவிய பொருளாதார வீழ்ச்சி இலங்கையின் வர்த்தகம், சுற்றுலா மற்றும் புலம்பெயர் தொழிலாளர்கள் பணம் அனுப்பலை பாதிக்கும்
- இலங்கையின் வர்த்தக பங்காளிகளின் வீழ்ச்சி பொருளாதாரம் மற்ற நாடுகளுடன் ஆழமாக இணைக்கப்பட்டுள்ள அளவிற்கு குறிப்பிடத்தக்க விளைவுகளை ஏற்படுத்தும். இது ஏற்றுமதி, இறக்குமதி மற்றும் முதலீடுகளை பாதிக்கலாம்
- உலகளாவிய முதன்மை பொருட்களின் விலைகள் எப்போதும் இலங்கையில் பணவீக்கத்தை பாதித்தன, அதே நேரத்தில் பணவீக்கம் மற்றும் மறுகொள்வனவு வீதமும் இதே மாதிரியைப் பின்பற்றியது ஆகும்
- இது இலங்கையின் எரிசக்தி இறக்குமதியை கணிசமாக அதிகரிப்பதுடன், நாட்டின் ஏற்கனவே பாதிக்கப்பட்டுள்ள சென்மதி நிலுவை மற்றும் அந்நிய செலாவணி இருப்புகள் மீது கடுமையான அழுத்தத்தை ஏற்படுத்தும்
- நாட்டின் பொருளாதார அடிப்படைகளில் ஏற்படும் மாற்றங்கள் இலங்கையின் ரூபாயை மதிப்பிழக்க/மதிப்பேற வைக்கும்
- நாட்டின் பொருளாதார நிலைமைகளை வலுப்படுத்துவது அல்லது பலவீனப்படுத்துவது நிதி உணர்வுகளைத் தூண்டும், பாதுகாப்பான சொத்துக்களை நோக்கி முதலீட்டுத் தொகுதிகளை மீள் ஓதுக்கீடு மற்றும் நிதிச் சந்தைகளில் முதலீடுகளை பாதிக்கும் (வட்டி விகித வேறுபாடுகள் இலங்கைக்கு வெளிநாட்டுப் பண வருகையை தீர்மானிக்கிறது)

- நிதிச் சந்தைகள் மற்றும் நாணய மாற்று வீதத் தளம்பல்கள் ஆகியவை வெளிநாட்டு கடன் வாங்குதல், வெளிநாட்டுக் கடன் திருப்பிச் செலுத்துதல் மற்றும் இறக்குமதி செய்யும் திறன் ஆகியவற்றை பாதிக்கின்றன
- வர்த்தக பொருளாதாரத்தில் காலநிலை மாற்றத்தால் ஏற்படும் இடையூறுகள் விவசாய இறக்குமதியின் அளவு மற்றும் பெறுமதியைப் பாதித்து இறுதியில் நாட்டின் விலை நிலைமைகளை பாதிக்கலாம்
- அமெரிக்காவிற்கும் அதன் வர்த்தக பங்காளிகளுக்கும் இடையிலான அதிக தீர்வைத் தடைகள் வணிக உணர்வுகளை பாதித்து ஒன்றுதிரட்டும்
- பல பொருளாதாரங்களில் கழற்சி மற்றும் கட்டமைப்பு மந்தநிலை இறுதியில் உலகளாவிய விநியோகச் சங்கிலிகளை பாதிக்கிறது
- தேசத்திற்குள் அரசியல் மாற்றங்கள் இலங்கையின் வெளியூறுவுக் கொள்கையை பாதிக்கக்கூடும்

[இலங்கை பொருளாதாரத்தில் உலகளாவிய பொருளாதார விருத்திகளின் தாக்கம் மற்றும் 2019 ஆம் ஆண்டில் அதன் செயற்திறன் ஆகியவை அடுத்த அத்தியாயத்தில் “இலங்கை பொருளாதாரம்” பகுதியில் விளக்கப்பட்டுள்ளன. பக்கங்கள் 25 முதல் 35 வரையில் பார்வையிடுக]

இலங்கைப் பொருளாதாரம்

ஜனவரி 2019 - புதிய இலங்கைக் கணக்கீட்டு நியமங்களுக்கு ஏற்ப, தற்போதுள்ள வடிவங்களைப் பதிலீடு செய்வதற்கான உரிமம் பெற்ற வங்கிகளால் வருடாந்த மற்றும் காலாண்டு நிதிக் கூற்றுக்கள் மற்றும் பிற வெளியீடுத்தல்களை வெளியீடுவதில் பின்பற்றப்பட வேண்டிய நிதிக் கூற்றுக்களின் புதிய தொகுப்புகள் வெளியிடப்பட்டன.

மார்ச் 2019 - உள்நாட்டுக் கொடுப்பனவுகளுக்கான தேசிய விரைவுத் துலங்கல் குறியீடு நியமத்தின் நிறுவுகை - 2.4 பில்லியன் அமெரிக்க டொலர் மதிப்புள்ள சர்வதேச இறையாண்மை பத்திரங்கள் வழங்கல்.

ஏப்ரல் 2019 - இலங்கை ரூபாய் வைப்புக்களுக்கான வட்டி விகித உச்ச வரம்பு விலக்கப்பட்டது

ஏப்ரல் 2019 - Basel III கட்டமைப்பின் கீழ் மூலதனம் மற்றும் திரவத்தன்மைத் தேவைப்பாடுகளின் நோக்கத்திற்காக சிறிய நடுத்தர நிறுவனங்களை அடையாளம் காண ஒழுங்குமுறை தேவைப்பாடுகள்

ஏப்ரல் 2019 - ஈஸ்டர் ஞாயிறு பயங்கரவாத தாக்குதல்

ஏப்ரல் 2019 - மோட்டார் வாகனங்களை இறக்குமதி செய்வதற்கான நாணயக் கடிதங்களை (LC) திறப்பதற்கான கட்டுப்பாடுகள் நீக்கம்

மே 2019 - 31 மார்ச் 2020 வரை நிலுவையில் உள்ள கடன் வசதிகள் தொடர்பாக சுற்றுலாத்துறையில் உள்ள தனிநபர்களுக்கும் நிறுவனங்களுக்கும் தயவுக் காலம் வழங்கப்பட்டது.

ஜூன் 2019 - மோட்டார் வாகனங்கள் தொடர்பாக வழங்கப்பட்ட கடன் வசதிகளுக்கான கடன் பெறுமதி (LTV) விகிதங்களில் 2018 ஆம் ஆண்டின் 01 ஆம் இலக்க வங்கிச் சட்ட வழிகாட்டலில் திருத்தம் செய்யப்பட்டது

டிசம்பர் 2019 - உள்நாட்டு முறைசார் விருத்தி வங்கிகளை (D-SIB) கையாள்வதற்கான புதிய கட்டமைப்பு அறிமுகப்படுத்தப்பட்டு, சர்வதேச சிறந்த நடைமுறைகளுக்கு ஏற்ப மற்றும் புதிய கட்டமைப்பின் அடிப்படையில் உரிமம் பெற்ற நான்கு வங்கிகள் இ-ரூஜை களாக நிர்ணயம்.

நவம்பர் 2019 - ஐனாதிபதித் தேர்தல்

நவம்பர் 2019 - சில கடன் உற்பத்திகளுக்கு (கடன்டைகள், தற்காலிக வங்கி மேலதிகப் பற்றுக்கள்) வட்டி வீத உச்ச வரம்புகள் விலக்கப்பட்டன.

அக்டோபர் 2019 - இலக்கு தேதியின்படி ரூபாய் மதிப்பிடப்பட்ட கடன்கள் மற்றும் முற்பணங்களின் வட்டி விகிதங்கள் குறைக்கப்பட்டன

செப்டம்பர் 2019 - இலங்கை ரூபாய் வைப்புக்கான அதிகபட்ச வட்டி விகிதங்கள் இரத்து செய்யப்பட்டன

செப்டம்பர் 2019 - பணக் கடன் மற்றும் நுண்நிதி வணிகங்களை ஒழுங்குபடுத்துவதற்கும் மேற்பார்வையிடுவதற்கும் நாணய சபையினால் முன்மொழியப்பட்ட நுண்நிதி மற்றும் கடன் ஒழுங்குமுறை ஆணைய சட்டம் அங்கீகாரம்

ஆகஸ்ட் 2019 - உரிமம் பெற்ற வங்கிகளின் சந்தைப்படுத்தல் நடத்தை மற்றும் திறைசேரி நடவடிக்கைகள் குறித்து வங்கிச் சட்ட வழிகாட்டல்கள் வழங்கப்பட்டன

ஆகஸ்ட் 2019 - SDFR மற்றும் SLFR முறையே 50 அடிப்படை புள்ளிகள் குறைத்து 7.00% மற்றும் 8.00% ஆக மாற்றப்பட்டன.

ஜூலை 2019 - மொத்த உள்நாட்டு உற்பத்தியில் 4,102 அமெரிக்க டொலர் GNIயுடன் அதிகரித்ததன் விளைவாக இலங்கை உயர் நடுத்தர வருமானம் ஈட்டும் நாடாக உயர்த்தப்பட்டது.

ஜூன் 2019 - 2 பில்லியன் அமெரிக்க டொலர் மதிப்புள்ள சர்வதேச இறையாண்மை பத்திரம் வழங்கல்



அரசியல் விருத்திகள்

2019 நவம்பரில் ஜனாதிபதித் தேர்தலும், 2020 ல் நடைபெறவிருக்கும் நாடாளுமன்றத் தேர்தலும் அரசாங்க செயல்முறைகளையும் சட்டமன்ற வினைத்திறனையும் மேம்படுத்துவதோடு, அரசாங்கத்திற்குள் ஆழ்ந்த வேருன்றிய பிரிவினைவாதத்துடன் தொடர்புடைய நாட்டில் அரசியல் நிச்சயமற்ற தன்மையையும் பெருமளவில் தீர்க்கும். தொடர்ச்சியான அரசியல் மோதல்கள் சமீபத்திய ஆண்டுகளில் கொள்கை வகுப்பதில் பதிலிற்ப்பு மற்றும் முற்கணிப்புக்குத் தடையாக உள்ளன, மேலும் குறிப்பாக வணிக நம்பிக்கை, முதலீட்டுத் திட்டங்கள் மற்றும் ஒட்டுமொத்த வளர்ச்சி வாய்ப்புகள் ஆகியவற்றில் எடையுள்ளன. சமீபத்திய ஆண்டுகளில் சிவில் சமூகத்தில் பிளவுகளை விரிவாக்குவது, குறிப்பாக இன மற்றும் மத அடிப்படையில் அரசியல் ஸ்திரத்தன்மைக்கான இடரினை அதிகரிக்கிறது.

மொத்த உள்நாட்டு உற்பத்தியின்

வளர்ச்சி

இலங்கையின் பொருளாதார வளர்ச்சி 2015 முதல் கீழ்நோக்கி செல்லும் பாதையில் உள்ளதுடன், மேலும் இது 2018 ல் 3.3% உடன் ஒப்பிடும் போது 2019 ஆம் ஆண்டில் 2.3% ஆக, இது 2001 க்குப் பிறகான மிகக் குறைவான வீதமாக வீழ்ச்சியடைந்துள்ளது. இது முக்கியமாக மந்தமான பொருளாதார நடவடிக்கைகளுக்குக் காரணமாவதுடன் ஈஸ்டர் தாக்குதல்கள் மற்றும் மோசமான வானிலையால் விவசாயத் துறையின் செயல்திறன் குறைத்தமை என்பனவும் தாக்கம் செலுத்தின.

2018 இன் 4 ஆம் காலாண்டில் ஏற்பட்ட அரசியல் நெருக்கடியைத் தொடர்ந்து இலங்கையின் மொத்த உள்நாட்டு உற்பத்தி 2019 இன் 1 ஆம் காலாண்டில் மீட்சி கண்டது. இருப்பினும், ஏப்ரல் 2019 இல் நடந்த ஈஸ்டர் தாக்குதல்கள் சேவைத் துறையில் பேரழிவு தரக்கூடிய தாக்கத்தை ஏற்படுத்தியதுடன், முந்தைய காலாண்டில் இடம்பெற்ற வேகத்தை குறைத்தது. 2019 ஆம் ஆண்டின் 3 ஆம் காலாண்டு காலத்தில், சேவைகள் மற்றும் தொழிற்துறைகள் மீட்பு மற்றும் நவம்பர் 2019 ஜனாதிபதித் தேர்தலை தொடர்ந்த நேர்மறை உணர்வுகளால் பொருளாதார நடவடிக்கைகள் மேம்பட்டன. 4,102 அமெரிக்க டொலர் பெறுமதியாக தலா உள்நாட்டு உற்பத்தி அதிகரித்ததன் விளைவாக, தலா தேசிய வருமானம் (GNI) அடிப்படையில் இலங்கை உயர் நடுத்தர வருமான நிலைக்கு உயர்த்தப்பட்டது.

வங்கித் துறைக்கான

தாக்கங்கள்:

- எதிர்பார்த்த பொருளாதார வளர்ச்சியைக் காட்டிலும் குறைவான வளர்ச்சி மக்களின் நுகர்வு, முதலீடு மற்றும் கொள்வனவு சக்தியைக் குறைக்கிறது, இதன் விளைவாக குறைந்த கடன் மற்றும் வைப்பு வளர்ச்சி ஏற்படுகிறது
- உயர் நடுத்தர வருமான நிலையை அடைவது, அதிகரித்த செலவுகள் மற்றும் இடர்களுடன் இலங்கையை அதிக வணிக ரீதியாக கடன் பெற வைக்கிறது.
- குறிப்பிட்ட துறைகளுக்கு (நிர்மாணம், சுற்றுலா மற்றும் வேளாண்மை) கடன் வெளிப்பாடு திருப்திச் செலுத்தும் திறன் மற்றும் வங்கி மற்றும் நிதித் துறையின் அதிகரித்து வரும் தொழிற்படாக் கடன்கள் ஆகியவற்றில் தாக்கம் புரிகிறது.

(மேலதிக வாசிப்புக்கு இந்த அத்தியாயத்தின், வங்கித் துறை கண்ணோட்டத்தின் கீழ் உள்ள “கடன் வளர்ச்சி” மற்றும் “கடன்கள் மற்றும் முற்பணங்கள்” ஆகிய பிரிவுகளைப் பார்வையிடுக)

- முந்தைய ஆண்டுகளுடன் ஒப்பிடும் போது சொத்துத் தளம் மெதுவான வேகத்தில் தொடர்ந்து வளர்ந்து வந்தது.
- வணிக நிலைமைகளை மேம்படுத்த கொள்கை ஊக்கிகள் தேவைப்படுகிறது. (மேலும் குறிப்புக்களுக்கு, வட்டி வீதங்கள், திரவத்தன்மை மற்றும் பணச் சந்தை மற்றும் அரசு பத்திரங்கள் பிரிவைப் பார்வையிடுக)

பணவீக்கம்

கொழுப்பு நுகர்வோர் விலைச் சுட்டி (CCPI) மற்றும் தேசிய நுகர்வோர் விலைச் சுட்டெண் (NCPI) ஆகிய இரண்டினாலும் அளவிடப்பட்ட பணவீக்கம் 2019 ஆம் ஆண்டில் 4.8% மற்றும் 6.2% ஆக முறையே ஒற்றைத் தானத்தில் காணப்பட்டது. இது முக்கியமாக பாதகமான காலநிலைகளினால் இடம்பெற்ற உணவு விலைகளின் தளம்பல் மற்றும் தீர்வை மீளாய்வுகள் மற்றும் அதிகரித்த வீட்டு வாடகைகளின் விளைவு ஆகியவற்றால் ஏற்பட்டது. ஒரே தடவை சீராக்கத்தின் தாக்கம் வீழ்ச்சியடைந்த கேள்விபுடன் தொடரும் என்று எதிர்பார்க்கப்படுகிறது, இது தொடர்ந்து இருக்கும் 2020 இல் விரும்பப்பட்ட வரம்பு 4% - 6% இணுள் காணப்படும். ஆயினும் கூட, நடுத்தர காலப்பகுதியில், பணவீக்கம்

சரியான நேரத்தில் பணக் கொள்கைகளால் ஆதரவளிக்கப்பட்டு விரும்பிய வரம்பிற்குள் பராமரிக்கப்படும் என்று எதிர்பார்க்கப்படுகிறது. வீழ்ச்சியடைந்த பொருளாதார நடவடிக்கைகளை பிரதிபலிக்கும் வகையில், வேலையின்மை வீதம் 2018 இல் 4.4% ஆக இருந்து, 2019 இல் 4.8% ஆக அதிகரித்தது.

வங்கித் துறைக்கான

தாக்கங்கள்:

- பணவீக்கம் பொது மக்களின் கொள்வனவு சக்தியையும் வங்கித் துறையின் ஊதியங்கள் மற்றும் சம்பளத்தையும் பாதிக்கிறது.
- எண்ணெய் விலையில் ஏற்படும் மாற்றங்கள் போக்குவரத்து செலவுகளில் தாக்கத்தை ஏற்படுத்தக்கூடும்
- தங்கத்தின் விலையில் அதிகரிப்பு அடகுத் தொகுதியை விரிவுபடுத்தியதுடன் அடகு வணிகத்திலிருந்து கிடைக்கும் வருவாயையும் அதிகரித்தது
- நிலவும் பணவீக்க வீதம் பெரும்பாலும் இலங்கை மத்திய வங்கி (CBSL) மேற்கொள்ளும் பணக் கொள்கை முடிவுகளைத் தீர்மானிக்கிறது.

வட்டி வீதங்கள்

மத்திய வங்கி 2018 ஆம் ஆண்டில் தாராள நாணயக் கொள்கை நிலைப்பாட்டிற்கு நகர்ந்தது. இது பெருமளவில் உலகளாவிய தாராள நாணயக் கொள்கை நிலைப்பாட்டிற்கு அமைவானதாகவே இருந்ததுடன், அதே நேரத்தில் உள்நாட்டு நிலைமைகளான பொருளாதார வளர்ச்சி, வீழ்ச்சியடைந்த தனியார் துறைக் கடன் மற்றும் ஈஸ்டர் குாயிறு தாக்குதல்களைத் தொடர்ந்து முடங்கிய பணவீக்க எதிர்பார்ப்புகள் போன்றவை மத்திய வங்கியை ஓர் பணவியல் தூண்டுதலை வழங்கும் இக் கொள்கைக்குத் தூண்டின. பொருளாதாரத்தில் நிலவிய வைப்பு மற்றும் கடன் உற்பத்திகளுக்கான அதிகரித்த மெய் வட்டி வீதங்களைக் கருத்தில் கொண்டு, நிதி நிறுவனங்களின் நிதிச் செலவினங்களைக் குறைப்பதற்கும், பணக் கொள்கை பரிமாற்றத்தை விரைவுபடுத்துவதற்கும் நிதி நிறுவனங்களின் வைப்பு வீதங்கள் மீதான தற்காலிக உச்ச வரம்புகள் ஏப்ரல் 2019 முதல் அமுல்படுத்தப்பட்டன.

இருப்பினும், வைப்பு வட்டி விகிதங்களில் காணப்பட்ட சரிவுடன் ஒப்பிடும் போது சந்தை கடன் வீதங்கள் கீழ்நோக்கிச்

சீராக்கப்படவில்லை. கடன் வீதங்களுக்கு கொள்கை நடவடிக்கைகளை கடத்துவதில் இந்த தேவையற்ற தொடர்ச்சியான பின்னடைவுகளை நிவர்த்தி செய்வதற்காக, மத்திய வங்கி அனைத்து ரூபாய் மதிப்பிடப்பட்ட கடன்கள் மற்றும் நிலைமாற்றுகை செயற்திறனை மேம்படுத்துவதற்காக செப்டம்பர் 2019 இல் கடன் விகிதங்களுக்கு தற்காலிக உச்ச வரம்புகளை விதித்ததுடன், அதே நேரத்தில் உரிமம் பெற்ற வங்கிகளின் மீதான வைப்பு வீத உச்ச வரம்புகளை நீக்குகிறது. இந்த நாணய மற்றும் ஒழுங்குமுறை நடவடிக்கைகளின் விளைவாக, கடன் விகிதங்களில் கணிசமான குறைப்பு எதிர்பார்க்கப்பட்டது, இது படிப்படியாக கடனுக்கான கேள்வியை அதிகரிக்கும், இதனால் பொருளாதார நடவடிக்கைகளுக்கு பங்களிக்கும். இந்த நடவடிக்கைகள் மற்றும் எளிதான நாணய நிலைமைகளின் விளைவாக, சந்தை வட்டி வீதங்கள், குறிப்பாக, சந்தை வைப்பு வீதங்கள் மற்றும் அரசாங்க பத்திரங்களின் திரும்பல் ஆகியவை கீழ்நோக்கி சீராக்கம் செய்யப்பட்ட தொடங்கின.

வங்கித் துறைக்கான தாக்கங்கள்:

- இலங்கை ரூபாய் வைப்புக்களுக்கான உச்ச வட்டி வீதங்கள் (2019 ஆம் ஆண்டின் பிற்பகுதியில் மீள்ப் பெறப்பட்டது) மற்றும் கடன் வழங்குதல் ஆகியவை வங்கிகளுக்கு அதன் வைப்பு உற்பத்திகளையும் கடன் உற்பத்திகளையும் மீண்டும் மேற்கொள்ள வைக்கிறது.
 - வாடிக்கையாளர்களுக்கு வழங்கப்படும் வட்டி வீதங்களின் அடிப்படையில் தொழிற்துறையில் உள்ள நிறுவனங்களிடையே உள்ள போட்டியை நீக்குகிறது.
 - குறைவான நிதித் கிரயங்கள் மூலம் நிதி மற்றும் வங்கித் துறையின் இலாபத்தை மேம்படுத்தல்
- (வங்கித் துறையின் கண்ணோட்டத்தின் கீழ் “கடன்கள் மற்றும் முன்னேற்றங்கள்” மற்றும் “இலாபத்தன்மை” பிரிவுகளுடன் இணைத்து இதைப் படிப்புகள்)**

திரவத்தன்மை மற்றும் பணச் சந்தை வீதங்கள்

சந்தையில் திரவத்தன்மை நிலையற்று இருந்ததுடன், மதிப்பாய்வு செய்யப்பட்ட காலகட்டத்தில் கலப்புத் திரவநிலைப் பதிவு செய்து இருந்தது. 2018 ஆம் ஆண்டின் பிற்பகுதியிலும், 2019 ஆம் ஆண்டின் முற்பகுதியிலும் திரவத்தன்மை பற்றாக்குறை நிலவியது. சந்தையில் திரவத்தன்மையை வெளியிடுவதற்காக, மத்திய வங்கி 2019 மார்ச் மாத இறுதியில் சட்டநியதி ஒதுக்கு விகிதத்தை (SRR) 100 அடிப்படை புள்ளிகளால் குறைத்து, கொள்கை அணுகையினை ஒட்டுமொத்தமாக 100 புள்ளிகளால் முறையே மே மற்றும் ஆகஸ்ட் 2019 இல் குறைத்தது. ஈஸ்டர் தாக்குதல்களைத் தொடர்ந்து நிலவிய பலவீனமான கடன் கேள்வியும் திரவத்தன்மையை மீட்டுதற்கு உதவியது. மேலும், மத்திய வங்கி நிலைமாறு மீள் கொள்வனவு ஏலம் ஒன்றை நடாத்தியதுடன், அமெரிக்க டொலர் 2.4 பில்லியன் மற்றும் 2.0 பில்லியன் ஆன சர்வதேச இறையாண்மை பத்திரங்கள் (ISB) மார்ச் மற்றும் ஜூன் மாத காலப்பகுதிகளில் வெற்றிகரமாக வழங்கப்பட்டிருந்ததோடு, சர்வதேச நாணய நிதியத்தால் (IMF) திரவத்தன்மைத்தையைப் பேணுவதற்காக விஸ்தரிக்கப்பட்ட நிதி வசதி (EFF) 3.27 பில்லியன் அமெரிக்க டொலர்கள் வழங்கப்பட்டது. டிசம்பர் 2019 இறுதிக்குள் மத்திய வங்கி சுமார் ரூ. 47.7 பில்லியன் திறைசேரிப் பத்திரங்களை கொள்வனவு செய்ததன் மூலம் உள்நாட்டு பணச் சந்தைக்கு நிதி வழங்கியது. இந்த நடவடிக்கைகளின் விளைவாக திரவத்தன்மை மிகை ரூபா 37.8 பில்லியனாக 2019 இறுதியில் காணப்பட்டது.

மத்திய வங்கி திரவத்தன்மை உட்பாய்ச்சல் மற்றும் மத்திய வங்கி எடுத்த பிற கொள்கை நடவடிக்கைகளின் பின்புறத்தில் பணச் சந்தை வட்டி விகிதங்களை பிரதிபலிக்கும் சராசரி எடையுள்ள அழைப்பு பணம் வீதம் (AWCMR) மற்றும் சராசரி எடையுள்ள மீள் கொள்வனவு வீதம் (AWRR) படிப்படியாக குறைந்து வருகின்றன. பணச் சந்தையில் வட்டி விகிதங்கள் குறைந்து வருவது, குறைந்து வரும் திறைசேரி உண்டியலில் பிரதிபலித்தது. 2019 ஆம் ஆண்டின் இறுதியில், AWCMR மற்றும் AWRR முறையே 7.45% மற்றும் 7.53% ஆக இருந்தது.

அரசு பத்திரங்கள்

இரண்டாம் நிலை சந்தையில் வெளிநாட்டு இருப்பு வீழ்ச்சியடைந்த போதிலும், முதன்மை சந்தையில் உள்நாட்டு முதலீட்டாளர்களிடமிருந்து வலுவான கேள்வியின் பின்னணியில், அரசு பத்திர சந்தை ஆண்டுக் காலத்தில் (முக மதிப்பு அடிப்படையில்) விரிவடைந்தது.

அரசு பத்திரங்களில் முதன்மை மற்றும் இரண்டாம் நிலை வருமானம் குறிப்பிடத்தக்க சரிவைக் கண்டதுடன் வலுவான கொள்வனவு ஆர்வத்தால் ஆதரவளிக்கப்பட்ட ஆண்டின் பெரும்பகுதிக்கு வீழ்ச்சியடைந்தது. குறிப்பாக, வங்கிகளிடமிருந்து மிகைக் கேள்வி முதன்மை சந்தையில் காணப்பட்டது, ஏனெனில் அவை கடன்கள் மற்றும் முற்பணங்களுக்கான கேள்வி குறைந்து வருவதைத் தொடர்ந்து இடரற்ற அரசு பத்திரங்களில் முதலீடு செய்வதற்கான அதிகளவு நிதிகளைத் திருப்பிவிட்டிருந்தன. இருப்பினும், உலகளாவிய சந்தை நிலைமைகளில் ஏற்பட்ட மாற்றங்கள் மற்றும் முதலீட்டாளர்களின் நம்பிக்கை மோசமடைந்ததை வெளிநாட்டு முதலீட்டாளர்களை அரசாங்கப் பத்திரங்களின் இரண்டாம் நிலை சந்தையிலிருந்து தங்கள் முதலீடுகளை வெளியேற்ற நிர்ப்பந்தித்தது.

2019 ஆண்டில் அரசு பத்திரங்களில் இருந்து நிகர வெளியேற்றம் 333.7 பில்லியன் அமெரிக்க டாலர்கள் ஆக இருந்தது. திறைசேரி பத்திரங்கள் மற்றும் திறைசேரி உண்டியல்களின் நிலுவையில் உள்ள வெளிநாட்டு இருப்பு, 2018 இல் இருந்த ரூ. 158.6 பில்லியனுடன் ஒப்பிடுமிடத்து, 2019 ஆம் ஆண்டின் இறுதியில் ரூபா 103.9 பில்லியன் ஆக 34.5% குறைவடைந்தது.

திறைசேரி முறிகள் சந்தை

திறைசேரி முறிகள் சந்தை செப்டம்பர் 2018 இல் ரூபா 4,007 பில்லியனில் இருந்து ரூபா 4,550 பில்லியனாக 13.5% வருடாந்த வளர்ச்சியை (முகப் பெறுமதி அடிப்படையில்) பதிவு செய்ததுடன், முந்தைய ஆண்டின் இதே காலகட்டத்துடன் ஒப்பிடுமிடத்து 6.2% வளர்ச்சியுடன் 2019 செப்டம்பர் இறுதியில் வளர்ச்சியைப் பதிவு செய்தது. உள்நாட்டு முதலீட்டாளர்களிடமிருந்து, குறிப்பாக வங்கித் துறையினரிடமிருந்து அதிகமான கேள்வி, திறைசேரி முறிகளுக்கான முதன்மை சந்தையில் மதிப்பாய்வு செய்யப்பட்ட காலகட்டத்தில் காணப்பட்டது, இது திறைசேரி முறிகள் சந்தையின் விரிவாக்கத்திற்கு பங்களித்தது.

முதன்மை மற்றும் இரண்டாம் நிலை சந்தையில் திறைசேரி முறிகளின் வருமானம் 2019 ஆம் ஆண்டில் கணிசமாகக் குறைந்தது. ஆயினும், அரசாங்கம் அந்நியச் செலாவணியைக் குறிக்கும் கடன் பத்திரங்களை (SLDB மற்றும் ISB) வழங்கியது. உள்நாட்டு சந்தை திரவத்தன்மை இரண்டாம் பத்திர சந்தை வருமான விகிதங்களை பாதித்ததுடன், 2018 ஆம் ஆண்டின் இறுதியில் திரும்பலுடன் ஒப்பிடுகையில், வட்டி விகிதங்களின் நீண்டகால இயக்கத்தை வெளிப்படுத்தும் திறைசேரி முறிகளுக்கான இரண்டாம் நிலை சந்தையின் ஐந்தாண்டு வருமானம் ஆண்டு முழுவதும் தொடர்ந்து குறைந்து வந்தது. இது முதலீட்டாளர்கள் மத்தியிலான நீண்ட கால முதிர்ச்சிக்கான குறைந்த இயலாமை பிரதிபலிக்கிறது.

2 ஆண்டு, 5 ஆண்டு மற்றும் 10 ஆண்டு திறைசேரி முறிகளிலான இரண்டாம் நிலை சந்தை வருமானம் 2019 இறுதிக்குள் முறையே 256 bps, 191 bps மற்றும் 182 bps 8.6%, 9.67% மற்றும் 10.05% ஆகக் குறைந்துள்ளது.

திறைசேரி உண்டியல் சந்தை

வட்டி வீத நகர்வைக் குறைப்பதற்கான பணக் கொள்கை நடவடிக்கைகளைத் தொடர்ந்து திறைசேரி உண்டியல்களுக்கான முதன்மை சந்தையில் உள்நாட்டு முதலீட்டாளர்களிடமிருந்து ஒரு வலுவான கேள்வி காணப்பட்டது.

முதன்மை சந்தை மேம்பாடுகளுக்கு ஏற்ப, திறைசேரி உண்டியல்களுக்கான இரண்டாம் நிலை சந்தைக்கான விளைவு 2019 தொடக்கத்தில் இருந்து கணிசமாகக் குறைந்ததுடன், 91 நாள், 182 நாள் மற்றும் 364 நாள் திறைசேரி உண்டியல்களுக்கு பொருந்தக்கூடிய விளைவு விகிதங்கள் 215 bps, 208 bps மற்றும் 255 ஆக முறையே 7.25%, 7.88% மற்றும் 8.36% ஆக 2019 ஆம் ஆண்டு இறுதிக்குள் காணப்பட்டது. அதன்படி 2019 ஆம் ஆண்டில் 91 நாள், 182 நாள் மற்றும் 364 நாள் திறைசேரி உண்டியல்களில் முதன்மை சந்தை விளைவு 250, 197 மற்றும் 275 அடிப்படை புள்ளிகள் குறைந்து முறையே 7.51%, 8.02% மற்றும் 8.45% ஆக இருந்தது.

நாட்டின் குறிப்பிட்ட முன்னேற்றங்களுடன் உலகளாவிய சந்தை நிலைமைகளில் ஏற்பட்ட மாற்றங்களால் திறைசேரி உண்டியல்களில் அந்நிய முதலீடுகள் 2015 முதல் 2019 அக்டோபர் வரை தொடர்ந்து குறைந்து வருகின்றன.

வங்கித் துறை மீதான தாக்கங்கள்:

- அரசு பத்திரங்களுக்கான சந்தையில் நிலவும் திரவத்தன்மை மற்றும் வட்டி விகிதங்கள் நிலையான வருமான பத்திரங்களிலான வள ஒதுக்கீடு/முதலீடுகளை பாதிக்கிறது.
 - மூலதன ஆதாயங்கள்/இழப்புகள் மற்றும் சந்தை ஆதாயங்கள்/இழப்புகளுக்கான குறி ஆகியவை சாதனங்களின் விலை மற்றும் விளைவிலிருந்து வெளிப்படுகின்றன.
 - நிதிச் சாதனங்களின் தன்மை (திறைசேரி உண்டியல்கள், திறைசேரி முறிகள், கடன் பத்திரங்கள், நம்பிக்கை சான்றிதழ்கள் மற்றும் SLDB கள்) மற்றும் அந்த பத்திரங்களில் செய்யப்படும் முதலீட்டின் இடர் எடையுள்ள சொத்துக்களின் அளவு, மூலதன போதுமான தன்மை மற்றும் துறையின் நிலையான நிதி நிலையை தீர்மானிக்கிறது.
 - பணச் சந்தை கருவிகள் திரவத்தன்மை நிலையை பலப்படுத்துகின்றன.
- (வங்கித் துறையின் கண்ணோட்டத்தின் கீழ் “திரவத்தன்மை”, “நிதி மூலங்கள்”, “மூலதனப் போதுமான தன்மை”, “சொத்து மற்றும் பொறுப்பு தவறான முதிர்ச்சி” பிரிவுகளுடன் இந்த பகுதியைப் படியுங்கள்)

வெளிவாரித் துறை

வெளிப்புறத்தில், ஆடை ஏற்றுமதி அதிகரித்ததன் விளைவாகவும், மோட்டார் வாகனம் மற்றும் தங்க இறக்குமதியின் சுருக்கத்தின் விளைவாகவும் 2019 ஆம் ஆண்டில் வர்த்தக பற்றாக்குறை சுருங்கியது. தனிப்பட்ட மோட்டார் வாகனங்களை இறக்குமதி செய்வதற்கும், அத்தியாவசியமற்ற நுகர்வோர் பொருட்களை இறக்குமதி செய்வதற்கும் நாணயக் கடிதங்களுக்கான எல்லை வைப்புத் தேவைகள், சலுகை வாகன அனுமதிகளின் கீழ் இறக்குமதி செய்யப்படும் வாகனங்களுக்கு நாணயக் கடிதங்களை திறப்பது தற்காலிகமாக இடைநிறுத்தம் செய்தமை, தங்க இறக்குமதிக்கு சங்க வரி விதித்தல் மற்றும் மேல்தோக்கிய மோட்டார் வாகன இறக்குமதிக்கான கட்டுப்பாடுகளின் சீராக்கம் ஆகியவற்றின் காரணமாகவே இது ஏற்பட்டது. முந்தைய ஆண்டில் பதிவு செய்யப்பட்ட 10,343 மில்லியன் பற்றாக்குறையுடன் ஒப்பிடுமிடத்து, 2019 இல் காணப்பட்ட வர்த்தக

பற்றாக்குறை 7,997 மில்லியன் அமெரிக்க டொலர்களாக குறைந்தது. மொத்த உள்நாட்டு உற்பத்தியின் சதவீதமாக வர்த்தக பற்றாக்குறை 2019 இல் 9.5% ஆக இருந்தது, இது 2018 இல் 11.7% ஆக இருந்தது.

சுற்றுலா மற்றும் பணம் அனுப்புவதில் இருந்து வருவாய் கணிசமாக சரிந்த போதிலும், நடப்புக் கணக்கின் பற்றாக்குறை 2019 ஆம் ஆண்டில் 1,808 மில்லியன் அமெரிக்க டொலர்களாகக் கடந்த ஆண்டின் 2,709 மில்லியன் அமெரிக்க டாலர்களுடன் ஒப்பிடும் போது குறைந்தது. நடப்புக் கணக்கு பற்றாக்குறை மொத்த உள்நாட்டு உற்பத்தியின் சதவீதமாக 2019 இல் 2.2% ஆக முன்னேறியுள்ளது, இது 2018 இல் 3.2% ஆக இருந்தது.

நிதிக் கணக்கு தொடர்பாக, 2019 ஆம் ஆண்டின் முதல் பாதியில் முன்னர் வழங்கப்பட்ட 1.5 பில்லியன் டொலர் பெறுமதியான இரண்டு சர்வதேச இறையாண்மை பத்திரங்களை அரசாங்கம் திருப்பிச் செலுத்தியது. நிதிச் சந்தைகளில் எதிர்பார்க்கப்பட்டதிலும் குறைவான வெளிநாட்டு முதலீடுகள் மற்றும் வெளிநாட்டு நேரடி முதலீடுகளும் நிதிக் கணக்கை பலவீனப்படுத்தின. இருப்பினும், சர்வதேச இறையாண்மை பத்திரங்களை (ISB) வழங்குவதன் மூலம் 4.4 பில்லியன் அமெரிக்க டொலர் உட்பாய்ச்சல் கிடைக்கப் பெற்றது. மேலும் 2019 ஆம் ஆண்டில் சர்வதேச நாணய நிதியத்தின் இரண்டு தவணைகளைப் பெற்றது நிதிக் கணக்கையும் சந்தை நம்பிக்கையையும் பலப்படுத்தியது.

அனைத்து எரிபொருள் பொருட்களின் விலையும் 2019 ஆம் ஆண்டில் ஒப்பீட்டளவில் குறைவாகவே இருந்தது. இலங்கைப் பெற்றோலியக் கூட்டுத்தாபனம் (CPC) இறக்குமதி செய்த 2018 ஆம் ஆண்டில் ஒரு பீப்பாய்க்கு 76.25 அமெரிக்க டொலர்களாக இருந்த மசகு எண்ணெயின் சராசரி விலை பீப்பாய்க்கு 68.8 அமெரிக்க டொலராக 2019 ஆம் ஆண்டில் குறைந்தது. வைரங்கள், விலைமதிப்பற்ற கற்கள் மற்றும் உலோக இறக்குமதியும் 2019 ஆம் ஆண்டில் குறைந்தன. இந்தியாவுக்கும் இலங்கைக்கும் இடையிலான தீர்வை வேறுபாட்டின் விளைவாக ஏற்படக்கூடிய சட்டவிரோத மத்தியஸ்தத்தைத் தடுக்க ஏப்ரல் 2018 இல் 15% சங்க வரி விதிக்கப்பட்டதைத் தொடர்ந்து தங்கத்தின் இறக்குமதி குறைவாக இருப்பதே இதற்குக் காரணம் ஆகும்.

அந்நிய செலாவணி

2018 ஆம் ஆண்டில் குறிப்பிடத்தக்க தேய்மானத்தைத் தொடர்ந்து, அமெரிக்க டொலருக்கு எதிராக இலங்கை ரூபாய் ஓரளவு ஏற்றம் கண்டு 0.61% அதிகரித்து ரூபா 181.63 உடன் 2019 ஆம் ஆண்டின் இறுதியில் காணப்பட்டது. இது ரூபா 182.75 ஆக (16.4% குறைந்து) டிசம்பர் 2018 இறுதியில் பதிவு செய்யப்பட்டிருந்தது. ஈஸ்டர் ரூபாயிறு தாக்குதல்களும் வெளிநாட்டு வரத்துகளின் வீழ்ச்சியும் நாணயத்தின் மீது மோசமான தாக்கத்தை ஏற்படுத்தியிருந்தாலும், வர்த்தக பற்றாக்குறையில் குறிப்பிடத்தக்க சுருக்கம் மற்றும் நிதி ஓட்டத்தின் அதிகரிப்பு ரூபாவை பலப்படுத்தி இருந்தன.

மத்திய வங்கி வைத்திருக்கும் தெரிவுமாற்றல் (SWAPS) மற்றும் திறைசேரி உண்டியல்கள் முதிர்ச்சியடைதல் மற்றும் திட்டமிடப்பட்ட வெளிநாட்டு கடன் திருப்பிச் செலுத்துதல் ஆகியவற்றுடன் சந்தையில் திரவத்தன்மை பற்றாக்குறை மற்றும் அரசு பத்திர சந்தையில் இருந்து வெளிநாட்டு முதலீடுகளை திரும்பப் பெறுதல் மற்றும் வாகனங்கள் மற்றும் எண்ணெய் படிப்படியாக இறக்குமதிக்கான கேள்வி அதிகரிப்பது நாணயத்தின் மீதான அழுத்தத்தை அதிகரித்தது. சர்வதேச நாணய நிதியத்தால் விரிவாக்கப்பட்ட நிதி வசதி (EFF) வெளியீடு மற்றும் ISB வெளியீட்டில் இருந்து கிடைக்கும் வருமானம் டொலருக்கு எதிரான மதிப்பை உயர்த்த ரூபாய்க்கு உதவியது.

இந்திய ரிசர்வ் வங்கி மற்றும் ஆஸ்திரேலியாவின் ரிசர்வ் வங்கி ஆகிய இரண்டினதும் வட்டி வீதக் குறைப்புக்கள் மற்றும் யூரோ மண்டலத்தில் நிலவிய அரசியல் நிச்சயமற்ற தன்மைகள் இலங்கை ரூபாயை அந்தந்த நாணயங்களுக்கு எதிராக அதிகரிக்க அனுமதித்தன. இதற்கிடையில், 2019 டிசம்பரில் இங்கிலாந்தில் நடைபெற்ற பொதுத் தேர்தல்களுடன் ப்ரெக்ஸிட்டு மீதான எதிர்பார்ப்பு ஸ்டெர்லிங் பவுண்டிற்கு எதிராக ரூபாயின் மதிப்பைக் குறைத்தது. மத்திய வங்கி உள்நாட்டு அந்நிய செலாவணி சந்தையில் நிகர வாங்குபவராக இருந்து 387 அமெரிக்க டொலர்களை உள்நாட்டு அந்நிய செலாவணி சந்தையில் இருந்து 2019 ஆம் ஆண்டில் நிகர அடிப்படையில் கொள்வனவு செய்தது.

மொத்த உத்தியோகபூர்வ இருப்பு

வரலாற்று ரீதியாக அதிக கடன் திருப்பிச் செலுத்தப்பட்ட போதிலும், உத்தியோகபூர்வ இருப்பு 2018 ஆம் ஆண்டின் இறுதியில் இது 6.9 பில்லியன் அமெரிக்க டொலர்களிலிருந்து, 4.4 பில்லியன் அமெரிக்க டொலர் வழங்குவதன் காரணமாக 2019 இறுதியில் இறையாண்மை பத்திர கொள்வனவில், ஐஆகு மற்றும் நுகு கு இல் இருந்து ஆறாவது மற்றும் ஏழாவது தவணை பெறுகை மற்றும் உள்நாட்டு சந்தையில் இருந்து மத்திய வங்கியினால் அந்நிய செலாவணி கொள்வனவு ஆகியவற்றிலிருந்து 7.6 பில்லியன் அமெரிக்க டொலர்களாக அதிகரித்தது. நிதி இறக்குமதிக்கான இருப்புக் காப்பு 2019 ஆம் ஆண்டின் இறுதியில் 4.6 மாதங்களை எட்டியிருந்தாலும், வெளிப்புற பாதிப்பு ஒப்பீட்டளவில் அதிக குறுகிய கால கடன்களுடன் தளம்பல் அதிகமாக இருந்தது. மத்திய வங்கி அடுத்த ஆண்டு வெளிநாட்டு திருப்பிச் செலுத்துதலை ஆதரிப்பதற்காக ஒரு சாமுராய் முறிகள் வழியாக 500 மில்லியன் அமெரிக்க டொலர்களை பெறவுள்ளதாகவும் அறிவித்துள்ளது.

வங்கித் துறை மீதான தாக்கங்கள்:

- மோட்டார் வாகனங்களின் இறக்குமதிக்கு விதிக்கப்பட்ட கட்டுப்பாடுகள் மற்றும் ரூபாய் பெறுமதி உயர்வு அல்லது தேய்மானத்தால் ஏற்படும் ஏற்றுமதி மற்றும் இறக்குமதி வணிகங்களின் மீதான தாக்கம் இத்துறையின் வர்த்தக நிதி நடவடிக்கைகளை பாதிக்கிறது
- அந்நிய செலாவணி பரிமாற்ற ஆதாயம் /இழப்புகள் மற்றும் வங்கிகளின் உய்த்தறி சாதனங்களின் செயற்திறன் ஆகியவை வெளிநாட்டு நாணயத்தில் உள்ள வைப்புகளை பாதிக்கின்றன.
- அந்நிய செலாவணி கடன் வங்கிகளின் திருப்பிச் செலுத்துதல், வட்டிகள் மற்றும் இலாபத்தை பாதிக்கிறது
- வெளிநாட்டு நாணய மதிப்பிடப்பட்ட நிதி சாதனங்களை (சொத்துக்கள் மற்றும் பொறுப்புகள்) வைத்திருப்பது வங்கிகளின் நிகர திறந்த நிலை மற்றும் ஒழுங்குமுறை மூலதனத்தின் போதுமான தன்மையை தீர்மானிக்கிறது (வங்கித் துறையின் கண்ணோட்டத்தின் கீழ் "நிதி ஆதாரங்கள்", "சொத்து மற்றும் பொறுப்பு தவறான முதிர்ச்சி" மற்றும் "இலாபத்தன்மை" பிரிவுகளுடன் இணைந்து இந்த பகுதியைப் படிப்புகள்)

பாதிட்டு செயற்திறன்

ஆண்டின் போது, அரசாங்கம் இரண்டு பாதிட்டு ஊக்கத் திட்டங்களைத் தொடங்கியது. ஈஸ்டர் ரூபாயிறு தாக்குதல்களின் தாக்கத்திற்கு பதிலளிக்கும் விதமாக 1 வது சுற்று தளர்த்தல் நடவடிக்கைகள் மேற்கொள்ளப்பட்ட, அதே நேரத்தில் ஜனாதிபதி நடவடிக்கைகளுக்குப் பிறகு இரண்டாவது சுற்று தளர்த்தல் நடவடிக்கைகள் பொருளாதார நடவடிக்கைகளை அதிகரிக்கும் நோக்கில் தொடங்கப்பட்டன. இத்தகைய நடவடிக்கைகளில் 2017 ஆம் ஆண்டின் 24 ஆம் இலக்க உள்நாட்டு இறைவரி சட்டத்திலான திருத்தம், VAT இன் பரந்த அடிப்படையிலான குறைப்பு மற்றும் NBT மற்றும் WHT ஐ நீக்குதல் ஆகியவை அடங்கும்.

ஈஸ்டர் ரூபாயிறு தாக்குதல்கள் பொருளாதார நடவடிக்கைகளை சீர்குலைத்து, சுற்றுலா வருவாயைக் குறைத்ததால் அரசாங்கத்தின் நிதி நிலை கடந்த ஆண்டில் பலவீனமடைந்துள்ளது. இதன் விளைவாக, உள்நாட்டு இறைவரி சட்டம் (IRA) அமுல்படுத்தப்படுவதால் கணிசமான அதிகரிப்பு எதிர்பார்க்கப்பட்டாலும் வருவாய் வளர்ச்சி ஆரம்ப எதிர்பார்ப்புகளுக்கும் குறைவாகவே இருந்தது.

அதே நேரத்தில், பாதுகாப்பு தொடர்பான செலவுகள் மற்றும் தேர்தல் செலவுகள் காரணமாக அரசு செலவினங்களும் அதிகரித்தன.

மோட்டார் வாகனங்கள், பெட்ரோலிய பொருட்கள் மற்றும் இறக்குமதி வரிகளில் இருந்து கலால் வரி பலவீனமாக வசூலிக்கப்படுவதால் வரி வருவாய் எதிர்பார்ப்புகளுக்கு குறைவாகவே இருந்தது, அதே நேரத்தில் ஈஸ்டர் தாக்குதல்களுக்குப் பின்னர் நிவாரணப் பொதிகள் மற்றும் செலவினங்கள் அதிகரித்ததுடன், தேர்தல் ஆண்டில் தொடர்ச்சியான செலவினங்களை அதிகரிக்கும் பாதிட்டுத் திட்டங்களை செயற்படுத்துகின்றன. இதன் விளைவாக, பாதிட்டுப் பற்றாக்குறை மொத்த உள்நாட்டு உற்பத்தியில் 6.8% ஆக அதிகரித்துள்ளது, இது 2018 இல் 5.3% ஆக இருந்தது.

அரசு கடன் 2018 ஆம் ஆண்டின் இறுதியில் பதிவு செய்யப்பட்ட ரூபா 13,031.5 பில்லியனில் இருந்து 8.3% அதிகரித்து 2019 ஆம் ஆண்டின் இறுதியில் ரூ. 12,030.5 பில்லியன். ஆக உயர்ந்தது. இலங்கையின் மொத்த உள்நாட்டு உற்பத்தி மற்றும் கடன் விகிதம் 2018 ஆம் ஆண்டில் 83.7% ஆக இருந்ததுடன், 2019 இல் 86.8% ஆக இருந்தது. இது நடுத்தர வருமான நாடுகளில்

மிக உயர்ந்ததாக உள்ளது. மேலும், டிசம்பர் 2019 நிலவரப்படி கடன் தொகுப்பில் 49.1% க்கும் அதிகமானவை வெளிநாட்டு நாணயத்தில் குறிப்பிடப்பட்டுள்ளன.

நிதிப் பற்றாக்குறைகளுக்கு நிதியளிப்பது வெளிநாட்டு மற்றும் உள்நாட்டு கடன்களை உருவாக்குவதற்கு வழிவகுப்பதுடன், இது பொருளாதாரம் மற்றும் நிதி முறைமையின் பாதிப்பை அதிகரிக்கிறது. பாதீட்டுப் பற்றாக்குறை பெரும்பாலும் உள்நாட்டு மூலங்கள் மூலமாக 2019 ஆம் ஆண்டில் நிதியளிக்கப்பட்டதுடன் இந்தக் காலகட்டத்தில் நிகர உள்நாட்டு நிதியுதவி 2018 இல் பதிவு செய்யப்பட்ட ரூ. 437.2 பில்லியனுடன் ஒப்பிடுகையில் 2019 இல் ரூ. 702.4 பில்லியன் ஆகக் காணப்பட்டது.

உள்நாட்டு மூலங்களிலிருந்து அதிக பற்றாக்குறை நிதியீட்டம் இருந்த போதிலும், அரசு பத்திரங்கள் பிரிவில் மேலே விவாதிக்கப்பட்டபடி விளைவு விகிதங்கள் குறைந்துள்ளன. ISB களின் நிகர கடன், திறைசேரி உண்டியல்களிலான வெளிநாட்டு முதலீடுகள், வெளிநாட்டு நாணய கால நிதி வசதி (FCTFF) நிகர மீள் செலுத்துதல், வெளிநாட்டு திட்ட கடன்கள் மற்றும் திறைசேரி பத்திரங்களில் வெளிநாட்டு முதலீடுகள் ஆகியவை 2019 ஆம் ஆண்டில் ரூ. 314.1 பில்லியன் ஆக இருந்தது, இது ரூபா 323.5 பில்லியன் ஆக 2018 ஆம் ஆண்டில் பதிவு செய்யப்பட்டது. மதிப்பாய்வு செய்யப்பட்ட காலகட்டத்தில் இலங்கை அரசு பொதுக் கடன் கடமைகளுக்கு சேவை செய்வதில் அதன் களங்கமற்ற தட பதிவுகளை பராமரித்துள்ளது. இருப்பினும், 2019 ஆம் ஆண்டில் கடன் சேவை செலுத்துதல் 2018 இல் ரூ. 2,088.6 பில்லியனிலிருந்து 2019 இல் ரூபா 2,022.5 பில்லியன் ஆக 3.2% இனால் குறைந்தது. வரவிருக்கும் முதிர்வுகள் கடன் கடமைகளை பூர்த்தி செய்யும் திறன் குறித்து கரிசனகளை எழுப்புகையில், மொத்த உள்நாட்டு உற்பத்தியின் சதவீதமாக மொத்த வட்டி செலுத்துதல் 2019 இல் 6.0% ஆக அதிகரித்துள்ள (2018 இல் 5.9%), அதே நேரத்தில் வெளிநாட்டு கடன் சேவை செலுத்துதல்கள் பொருட்கள் மற்றும் சேவைகளின் ஏற்றுமதிகள் 2019 இல் 23.7% ஆக மேம்பட்டன (2018 இல் 16.0%).

வங்கித் துறை மீதான தாக்கங்கள் :

- அரசாங்கப் பத்திரங்களை வெளியிடுவதன் மூலம் பாதீட்டுப் பற்றாக்குறை நிதியளிக்கப்படும் அளவிற்கு குறித்த அரசாங்கத்தின் முடிவு வங்கிகளின் முதலீடு மற்றும் இலாபத்தில் (குறிப்பாக அரசு வங்கிகள்) தாக்கத்தை ஏற்படுத்துகிறது.
 - புதிய வரிகளை அறிமுகப்படுத்துதல் அல்லது இருக்கும் வரிகளை திருத்துதல் ஆகியவை வங்கியின் இலாபத்தை பாதிக்கின்றன.
 - பாதீட்டுக் கொள்கையின் ஒரு பகுதியாக அரசாங்கத்தால் தொடங்கப்பட்ட முயற்சிகள் அல்லது திட்டங்கள் வங்கித் துறையின் வணிக நடவடிக்கைகளில் தாக்கத்தை ஏற்படுத்தக்கூடும்.
- (இந்த அத்தியாயத்தில் உள்ள “திரவத்தன்மை மற்றும் பணச் சந்தை” மற்றும் “அரசுப் பத்திரங்கள்” மற்றும் “நிதி ஆதாரங்கள்”, “சொத்து மற்றும் பொறுப்பு தவறான முதிர்ச்சி” மற்றும் “இலாபத்தன்மை” பிரிவுகளுடன் வங்கித் துறையின் கண்ணோட்டத்தின் கீழ் இந்த பகுதியைப் படிப்புகள்)

கடன் தரப்படுத்தல்

இலங்கையின் இறையாண்மை கடன் மதிப்பீடு 2019 ஆம் ஆண்டில் முக்கிய சர்வதேச மதிப்பீட்டு நிறுவனங்களால் உறுதிப்படுத்தப்பட்டமை இலங்கையின் கண்ணோட்டத்திற்கு கீழ்நோக்கி திருத்தப்பட்ட போதிலும், இது பொருளாதாரத்தின் நிதி நிலையை பலவீனப்படுத்துவதை பிரதிபலிக்கிறது. ஃபிட்ச் மதிப்பீடுகள் மற்றும் எஸ் அண்ட் பி (S&P) குளோபல் மதிப்பீடுகள் இலங்கையின் மதிப்பீட்டை 2019 டிசம்பரில் “B” என்று உறுதிப்படுத்தியுள்ளன, அதே நேரத்தில் மூடிஸ் இன்வெஸ்டர்ஸ் சர்வீஸ் (Moody’s) அதன் மதிப்பீடுகளை 2019 இல் “B2” இல் பேணியுள்ளது.

கடன் வளர்ச்சி

மொத்த உள்நாட்டு உற்பத்தியின் விகிதத்திற்கான தனியார் துறை கடன் நீண்ட கால போக்குக்குக் கீழ்நோக்கி வீழ்ச்சியடைந்தது, குறைந்த பொருளாதார செயற்திறன் காரணமாக வணிக நம்பிக்கையை இழப்பதை பிரதிபலிக்கிறது. அதன்படி, தனியார் துறைக்கு கடன்

வளர்ச்சி 2018 ஆம் ஆண்டின் இறுதியில் பதிவான 15.9% வளர்ச்சியுடன் ஒப்பிடும்போது முக்கியமாக சந்தை செயல்பாடு மற்றும் அதிக சந்தை கடன் விகிதங்கள் காரணமாக 2019 இல் 4.3% ஆக குறைந்து ரூ. 6,009.4 பில்லியன் ஆகியது.. இதற்கிடையில், பொதுத்துறைக்கான கடன் மதிப்பாய்வு செய்யப்பட்ட காலகட்டத்தில் 2018 ஆம் ஆண்டின் இதே காலப்பகுதியுடன் ஒப்பிடும் போது மெதுவான வேகத்தில் விரிவடைந்தது, இது கடன் வளர்ச்சியில் ஒட்டுமொத்த சரிவைக் குறைத்தது.

பொருளாதார நடவடிக்கைகளின் தேக்கம் நிதி இடைநிலை செயல்பாட்டின் வீழ்ச்சியுடன் தொடர்புடையது. நிதி நிறுவனங்கள் கடன் வழங்குவதில் மிகவும் எச்சரிக்கையாக இருந்தன, மேலும் தற்போதுள்ள உயர் சந்தை கடன் விகிதங்கள் மற்றும் மந்தமான பொருளாதாரத்தில் வணிக வாய்ப்புகளைத் தாழ்த்தியதால் கடன் தேவை மோசமடைந்தது.

குறைந்த கடன் வளர்ச்சி, நுகர்வு மற்றும் முதலீடு ஆகியவை பொருளாதார நடவடிக்கைகளை மேலும் தேக்கமடையச் செய்வதன் விளைவாக நிதி அமைப்பின் அதிக தொழிற்படாக் கடன்களை விளைவாகத் தந்தன. பொருளாதார நடவடிக்கைகளில் தேக்கநிலை காரணமாக குறைந்த வீட்டு வருமானம், அதிக தொழிற்படாக் கடன்கள் மற்றும் வீட்டுத் துறைகளால் நுகர்வு நோக்கங்களுக்காக எடுக்கப்பட்ட அதிக கடன்கள் ஆகியவற்றால் பொருளாதார மந்தநிலை ஏற்பட்டது.

இரு துறைகளின் தொழிற்படாக் கடன்களும் வளர்ந்ததால் நிதி முறைமையின் சொத்து தரம் குறைந்தது. கூட்டுவணிக துறையின் பாதிப்புகள் அதிகரித்து வரும் தொழிற்படாக் கடன்களின் பின்னணியில் கூட்டு வணிகங்களுக்கு கடன் வழங்குவதில் எச்சரிக்கையுடன் இருக்க நிதி முறைமையைத் தூண்டியது. சிறிய மற்றும் நடுத்தர நிறுவனங்கள் (SME கள்) கடுமையாக பாதிக்கப்பட்டதுடன், கடன் கிடைப்பதில் மோசமாக இருந்தன. 2019 ஆம் ஆண்டின் இரண்டாவது காலாண்டில் SME மற்றும் சில்லறை பிரிவுகளில் தொழிற்படாக் கடன்கள் குறிப்பிடத்தக்க அளவில் அதிகரித்தன, அதே நேரத்தில் மூன்றாம் காலாண்டில் கூட்டுவணிகத் துறையிலிருந்து தொழிற்படாக் கடன் அதிகரிப்பு காணப்பட்டது (ஆதாரம்: நிதி முறைமை ஸ்திரத்தன்மை மற்றும் விமர்சனம் 2019).

வங்கித் துறை மீதான தாக்கங்கள்:

- தனியார் துறை கடனின் வளர்ச்சியானது வழங்கப்பட்ட “கடன்கள் மற்றும் முற்பணங்கள்” மற்றும் வங்கித் துறையின் இலாபத்தை நேரடியாக பாதிக்கிறது.
- கடன்கள் மற்றும் முற்பணங்கள் பொருளாதாரத்தில் பணச் சுழற்சியை துரிதப்படுத்தியதுடன் கடன்களை திருப்பிச் செலுத்தும் திறனை அதிகரித்தன.

(இந்த அத்தியாயத்தின் “மொத்த உள்நாட்டு உற்பத்தியின் வளர்ச்சி” மற்றும் “வட்டி விகிதங்கள்” பிரிவுகள் மற்றும் இந்த அத்தியாயத்தில் உள்ள “தீர்வுத்தன்மை மற்றும் பணச் சந்தை” மற்றும் “அரசுப் பத்திரங்கள்” பிரிவுகள் மற்றும் “கடன்கள் மற்றும் முன்னேற்றங்கள்”, “சொத்து மற்றும் பொறுப்பு தவறான முதிர்ச்சி” மற்றும் வங்கித் துறையின் கண்ணோட்டத்தின் கீழ் “இலாபத்தன்மை” பிரிவுகள்)

பொருளாதாரக் கண்ணோட்டம் மற்றும் சவால்கள்

இலங்கையின் வளர்ச்சி பாதுகாப்பு சவால்கள் மற்றும் 2019 இன் அரசியல் நிச்சயமற்ற தன்மைகள் காணப்படாது என அனுமானித்து 2020 ஆம் ஆண்டில் 3% ஆக உயரும் என்று எதிர்பார்க்கப்படுகிறது, அதன்பிறகு முதலீடு மற்றும் ஏற்றுமதியை மீட்டெடுப்பதன் மூலம் ஆதரவளிக்கப்படும். சாத்தியமான வளர்ச்சிக்கு ஏற்ப, 2020-2022 காலகட்டத்தில் வளர்ச்சி 3.7% வரை நிலையானதாக இருக்கும் என்று எதிர்பார்க்கப்படுகிறது. (ஆதாரம்: உலக வங்கியின் ஜனவரி 2020 உலகளாவிய பொருளாதார வாய்ப்புகள்). அரசாங்கத்தின் தேசிய கொள்கை கட்டமைப்பின் படி - “செழிப்பு மற்றும் சிறப்பு வெளிநோக்குக்கள்”, இலங்கை பொருளாதார வளர்ச்சியை 6.5% அல்லது அதற்கும் அதிகமாகவும், 2025 ஆம் ஆண்டளவில் தனிநபர் வருமானம் 6500 அமெரிக்க டொலருக்கும் அதிகமாக இருக்கும் என்று எதிர்பார்க்கப்படுகிறது.

மத்திய வங்கியின் கருத்துப்படி, அரசியல் ஸ்திரத்தன்மை மற்றும் கேள்வியை அதிகரிப்பதற்காக அதிகாரிகள் எடுத்த இலக்கு நடவடிக்கைகள் காரணமாக வணிக நம்பிக்கையில் குறிப்பிடத்தக்க முன்னேற்றம் காரணமாக இலங்கையின் பொருளாதார வளர்ச்சி அதிர்ச்சிகளுக்கு உணர்ந்திருக்க காரணமாக. மொத்த பொதுக் கடனில்

40% க்கும் அதிகமானவை வெளிநாட்டு நாணயத்தில் குறிப்பிடப்பட்டுள்ள நிலையில், வெளிப்புற நிலை பாதகமான மாற்று விகித இயக்கங்களுக்கும் உலகளாவிய கடன் நிலைமைகளின் மாற்றங்களுக்கும் பாதிக்கப்படக்கூடியது. இதன் விளைவாக அரசாங்கத்தின் வெளி நிதியுதவிக்கான அணுகல் கூர்மையாக மோசமடையக்கூடும். எவ்வாறாயினும், 4.4 பில்லியன் அமெரிக்க டொலர் தொகையான இரண்டு சர்வதேச இறையாண்மை பத்திரங்களை வழங்குவதன் காரணமாக, அரசாங்கத்திற்கு 2019 இல் அதன் காலாதின வெளிவாரிக் கடன்களை ஈடுகட்ட போதுமான நிதி உள்ளது என்று கருதப்படுகிறது.

வரவிருக்கும் அரசாங்கத்தின் வெளிவாரிக் கடன் முதிர்வுகள் நிதி முறைமை ஸ்திரத்தன்மைக்கு ஒரு முறைசார் இடரை ஏற்படுத்துகின்றன. வரவிருக்கும் வெளிவாரிக் கடன் முதிர்வுகளை திருப்பிச் செலுத்துவதற்கு நிதியளிப்பதற்கு சர்வதேச மூலதன சந்தையில் கடன் பத்திரங்களை தொடர்ச்சியாக வெளியிடுவது அல்லது 2020 முதல் 2025 வரையிலான காலப்பகுதியில் வரவுகளை உருவாக்குவதன் மூலம் ஓரளவு நிதியுதவி தேவைப்படும். ISB வெளியீடுகள் மூலம் அத்தகைய நிதி அடையப்பட்டால், அது அம்பலப்படுத்தும் பரிமாற்ற வீத இடருக்கு கூடுதலாக பொருளாதாரம் இறையாண்மைக்கு ஆபத்து ஏற்படலாம். ISB முதிர்வுகளின் குவிப்பு கடன் மறுநிதியளிப்பு, மாற்றம் மற்றும் நீடித்தலுக்கான இடர்கள் குறித்து கவலைகளை எழுப்பியுள்ளது. எவ்வாறாயினும், அரசு மற்றும் தனியார் துறைகளுக்கான சர்வதேச சந்தையில் நிதி திரட்டும்போது கடன் அதிகரிப்பு அதிக இடர்த் தகவை விளைவிக்கிறது. மேலும், உயரும் வெளிவாரிக் கடன் நிதிச் சந்தைகளை வெளிப்புற உணர்வு மற்றும் மூலதன ஓட்டங்களின் ஏற்ற இறக்கம் ஆகியவற்றை வெளிப்படுத்துகிறது.

உயரும் இடர்த் தகவு, இறையாண்மைப் பத்திர இடருக்கு அதிக வெளிப்பாடு மற்றும் முறையான ஏற்றத்தாழ்வுகளுக்கு பாதிப்பு ஆகியவற்றைக் குறிக்கிறது. இலங்கையின் இறையாண்மை மதிப்பீட்டின் பிடி மதிப்பீடுகள் மற்றும் ஸ்டாண்டர்ட் அண்ட் புவர் (S&P) குளோபல் ரேட்டிங்ஸ்) ஆகியோரால் ‘B+’ (நிலையானது) முதல் ‘B’ (நிலையான) வரை தரமறிக்குவதன் மூலம் இறையாண்மைப் பத்திர இடர் மேலும் அதிகரிக்கப்பட்டது. செயலில் பொறுப்பு முகாமை முன்முயற்சி மற்றும் ISB முதிர்வுகளை திருப்பிச் செலுத்துவதற்கான இடையக நிதியை உருவாக்குதல் உள்ளிட்ட பொருளாதாரத்தில் ஏற்படக்கூடிய பாதிப்பைக் குறைக்க நடவடிக்கை எடுக்கப்பட்ட

போதிலும், 2018 ஆம் ஆண்டின் இறுதியில் ஏற்பட்ட அரசியலமைப்பு நெருக்கடி காரணமாக இது நிகழ்ந்தது.

அரசுப் பத்திரங்களின் சந்தையில் உள்கட்டமைப்பின் போதாமை, அரசாங்கப் பத்திரங்களின் நிகழ்நேர விலைகளின் தகவல்களைப் பெறுவதற்கு முறையான வழிமுறை இல்லாமை, மையப்படுத்தப்பட்ட தீர்ப்பளவு மற்றும் தீர்ப்பளவு ஏற்பாடுகள் இல்லாமை மற்றும் இரண்டாம் நிலை சந்தையில் போதிய திரவ திறைசேரிப் பத்திரங்கள் ஆகியவை திறைசேரி பத்திரங்களுக்கான இரண்டாம் சந்தை வளர்ச்சிக்கு தடைகளாக இருக்கின்றன. ஒரு அதிநவீன இலத்திரனியல் வர்த்தகத் தளம் (ETB), மத்திய எதிர்த் தரப்புத் தீர்ப்பளவு மற்றும் தீர்த்தல் முறைமை (CCP) மற்றும் மத்திய பிணையங்கள் வைப்பக (CSD) முறைமை ஆகியவை அரசாங்கப் பத்திரங்களின் இரண்டாம் நிலை சந்தையில் திரவத்தன்மைகளை மேம்படுத்தும் என்று கருதப்படுகிறது.

எவ்வாறாயினும், அதிக மூலதனத் தேவைகள் மற்றும் நிதித்துறையில் நடைமுறைப்படுத்தப்பட்ட கடுமையான கடன் இழப்பு வழங்கல் கொள்கை ஆகியவை நிதித் தரம் நெகிழ்ச்சியுடன் இருக்கும் என்று எதிர்பார்க்கப்படுகிறது, இதன் விளைவாக சொத்துத் தரம் மோசமடைந்துள்ள போதிலும் நிதி அமைப்பினுள் போதுமான வசதித் தன்மைகள் உருவாகின்றன.

வங்கித் துறை

2019 ஆம் ஆண்டின் இறுதியில் வங்கித் துறை 26 உரிமம் பெற்ற வணிக வங்கிகள் (LCB) மற்றும் 6 உரிமம் பெற்ற சிறப்பு வங்கிகள் (LSB) ஆகியவற்றை உள்ளடக்கியது. வங்கித் துறையின் மொத்த சொத்துத் தளம் ரூபா 12.5 திரில்லியனாக அதிகரித்தது. 2019 ஆம் ஆண்டின் இறுதியில், 6.2% வளர்ச்சியைப் பதிவு செய்து ரூபா 11.8 திரில்லியன், இது டிசம்பர் 2018 இன் இறுதியில் அறிவிக்கப்பட்டது. சொத்துக்களின் அதிகரிப்பு முக்கியமாக முதலீடுகளின் விரிவாக்கத்தால் உந்தப்பட்டது, அதே நேரத்தில் கடன்கள் மற்றும் முன்னேற்றங்களின் மிதமான தன்மை இத்துறையின் சொத்துத் தளத்தின் வளர்ச்சியைத் தடுக்கிறது. முதலீடுகளுக்கான கடன் இயக்கிய நிதிகளுக்கான குறைந்த தேவை, வங்கித் துறையின் முதலீடுகள் டிசம்பர் 2018 இல் பதிவு செய்யப்பட்ட ரூபா 2.7 பில்லியன் இலிருந்து 12.2% அதிகரித்து 2019 ஆம் ஆண்டின் இறுதியில் ரூபா 3.0 திரில்லியன் ஆகப் பதிவு செய்யப்பட்டது.

ஏப்ரல் 2019 இல் ஈஸ்டர் ஞாயிறு தாக்குதல்களால் ஏற்பட்ட பொருளாதார நடவடிக்கைகள், அரசியல் நிச்சயமற்ற தன்மை மற்றும் முதலீட்டாளர்களின் நம்பிக்கையின்மை ஆகியவை காரணமாக வங்கித் துறையின் செயல்திறன் மந்தமானது. இதன் விளைவாக, வங்கித் துறையின் கடன் வளர்ச்சி குறைந்து, செயற்படாத முற்பணங்கள் அதிகரித்தன. முந்தைய ஆண்டுகளுடன் ஒப்பிடும்போது சொத்துத் தளம் மெதுவான வேகத்தில் தொடர்ந்து வளர்ந்து வந்தது. அதிகரித்த கடன் இழப்பு ஏற்பாடு, அதிக இயக்க செலவுகள் மற்றும் வரிகளின் விளைவாக வங்கித் துறையின் இலாபம் மோசமடைந்தது.

கடன்கள் மற்றும் முற்பணங்கள்

2018 ஆம் ஆண்டின் இதே காலகட்டத்தில் 19.6% உடன் ஒப்பிடும்போது, 2019 ஆம் ஆண்டில் வங்கித் துறையின் மொத்த கடன்கள் மற்றும் முற்பணங்கள் 5.6% அதிகரித்துள்ளன. கடன் நடவடிக்கைகளின் நிலையான ஆதாரத்தைக் குறிக்கும் மொத்த வைப்பு விகிதத்திற்கான கடன் டிசம்பர் 2018 நிலவரப்படியான 90.6 உடன் ஒப்பிடும்போது 88.7 ஆக குறைந்துள்ளது. 2019 ஆம் ஆண்டின் இறுதியில், வங்கிகள் தங்கள் அதிகப்படியான நிதியை திறைசேரி உண்டியல்கள் மற்றும் திறைசேரிப் பத்திரங்களில் முதலீடு செய்வதற்கு மதிப்பாய்வு செய்யப்பட்ட காலகட்டத்தில் கடனளிப்பதில் எச்சரிக்கையுடன் கடைப்பிடிக்கின்றன, அதே நேரத்தில் கடன் தேவை மந்தமான பொருளாதார சூழலால் குறைந்துவிட்டன.

மொத்த தொழிற்பாடக் கடன் விகிதம் 2018 டிசம்பரில் 3.4 சதவீதத்திலிருந்து 2019 ல் 4.7 சதவீதமாக உயர்ந்துள்ளது, இது 2014 அக்டோபருக்குப் பின்னான மிக உயர்ந்த அதிகரிப்பைப் பதிவு செய்தது. 2019 ஆம் ஆண்டில், தொழிற்பாடக் கடன்கள் 46.9% அதிகரித்துள்ளன.

ஏப்ரல் 2019 இல் ஈஸ்டர் தாக்குதல்களைத் தொடர்ந்து சுற்றுலாத்துறையில் உள்ள தனிநபர்களுக்கும் நிறுவனங்களுக்கும் கடன் தயவுகாலம் வழங்குமாறு அரசாங்கம் வங்கித் துறையை கோரியது. சலுகையைப் பெற்ற இயல்புநிலையின் அதிக நிகழ்தகவு காரணமாக தற்போதைய தொழிற்பாடக் கடன் விகிதம் மற்றும் அதற்கான ஏற்பாடு கட்டணம் போதுமானதாக இருக்காது. வங்கித் துறையில் இரண்டாவது பெரிய வெளிப்பாட்டைக் கொண்ட கட்டுமானத் துறை மொத்த உள்நாட்டு உற்பத்தியில் 6.9% பங்களித்தது. கட்டுமானத் துறைக்கான மொத்த கடன் வெளிப்பாடு 2019 ஆம்

ஆண்டின் இறுதியில் 15.6% ஆக இருந்தது. இருப்பினும், கட்டுமானத் துறையின் தொழிற்பாடக் கடன்கள் 2018 ஆம் ஆண்டின் இறுதியில் பதிவு செய்யப்பட்ட 3.8% உடன் ஒப்பிடும்போது 5.8% ஆக அதிகரித்துள்ளது.

தொழிற்பாடக் கடன்களில் ஒரு பெரும் பகுதி சிறப்புக் குறிப்பிட்ட தரமற்ற பிரிவுகளான, அவை ஏற்பாடு செய்ய முடியாத அல்லது குறை ஏற்பாட்டுக்குரிய பிரிவில் உள்ளன. 2019 ஆம் ஆண்டின் இறுதியில் குறிப்பிட்ட ஒதுக்கீட்டு உள்ளடக்க விகிதம் மற்றும் மொத்த ஒதுக்கீட்டு உள்ளடக்க விகிதம் முறையே 42.4% மற்றும் 52.3% ஆகக் குறைந்தது. புதிய தொழிற்பாடக் கடன்கள் வகைகளின் கீழ் வகைப்படுத்தப்படுவதால் குறைந்த விதிமுறைகள் மற்றும் அடிப்படை பிணையங்கள் கிடைக்கின்றன.

திரவநிலை

வங்கித் துறை 2019 ஆம் ஆண்டில் ஆரோக்கியமான திரவத்தன்மை அளவுகளுடன் தொடர்ந்தது மற்றும் திரவத்தன்மை இடருக்கு எதிராக அதிக நெகிழ்ச்சியை வெளிப்படுத்தியது. திறைசேரி உண்டியல்கள், திறைசேரி பத்திரங்கள் மற்றும் இலங்கை அபிவிருத்தி முறிகள் (SLDB) ஆகியவற்றை உள்ளடக்கிய அரசு பத்திரங்களிலான முதலீடு மொத்த திரவ சொத்துக்களில் பெரும்பகுதியைக் குறிக்கிறது. வைப்புத்தொகை மற்றும் கடன்களுக்கு எதிராக திரவ சொத்துக்களின் போதுமான அளவை அளவிடும் வங்கித் துறையின் உள்நாட்டு வங்கி அலகுகளின் (DBU) சட்டரீதியான திரவ சொத்து விகிதம் (SLAR) ஒழுங்குமுறை குறைந்தபட்சத்திற்கு மேல் இருந்தது. 30 நாட்காட்டி நாள் அமுத்த சூழ்நிலையில் உயர் தர திரவ சொத்துக்கள் (HQLA) கிடைப்பதை அளவிடும் திரவத்தன்மை உள்ளடக்க விகிதங்கள் (LCR), 2019 ஆம் ஆண்டின் இறுதியில் கணிசமாக மேம்பட்டது. ரூபா நாணய நடவடிக்கைகளுக்கான LCR விகிதம் 2018 இல் 176.5 லிருந்து 2019 ல் 212.8 ஆக அதிகரித்தது. அனைத்து நாணய நடவடிக்கைகளுக்கான LCR விகிதம் 2018 இல் 152.1 லிருந்து 2019 ல் 178.2 ஆக அதிகரித்தது.

நதி மூலங்கள்

வங்கித் துறையின் மொத்த வைப்புத்தொகை மொத்த சொத்துகளில் 73.2% ஆகும். 2019 ஆம் ஆண்டில் 7.9% எனும் மிதமான வளர்ச்சியை பதிவு செய்து 2018 டிசம்பரின் ரூ. 8.5 திரில்லியனில் இருந்து 2019 இல் ரூ. 9.2 திரில்லியனை அடைந்தது. வைப்பு வளர்ச்சியின் வீழ்ச்சி சொத்துக்களின் மிதமான

தன்மை மற்றும் வங்கித் துறையின் கடன் வளர்ச்சிக்கு ஏற்ப அமைந்துள்ள போதும வங்கித் துறைக்கு நிதியுதவியின் முக்கிய ஆதாரமாக வைப்புத்தொகை தொடர்கிறது.

வைப்புக்களைத் தொடர்ந்து, மூலதன போதுமான நோக்கங்களுக்காகவும், மீள் கொள்வனவு கடன்களுக்காகவும் தகுதிவாய்ந்த துணை கடன் பத்திரங்கள் வங்கித் துறையின் முக்கிய வைப்பு அல்லாத உள்நாட்டு நிதி மூலங்களாகத் தொடர்ந்தன. பாசல் III மூலதன கட்டம் 2019 ஜனவரியில் முடிவடைந்ததுடன் குறைந்தபட்ச மூலதன பெருக்குதல் தேவை வங்கிகளை துணை கடனீடுகள் மூலம் மூல நிதிக்கு தூண்டியது. ஏப்ரல் 2019 இல் கடன் வளர்ச்சி குறைதல் மற்றும் சட்டரீதியான ஒதுக்குத் தேவை (SRR) குறைப்பு ஆகியவற்றுடன், மீள் கொள்வனவு கடன்களின் நம்பகத்தன்மை 2019 ஆம் ஆண்டில் குறைந்துவிட்டது. இதன் விளைவாக, மொத்த நிதியில் 2018 இல் 15.0% ஆக இருந்த கடன் கொள்வனவு பங்கு 2019 இல் 13.4% ஆக குறைந்தது.

வங்கித் துறையின் மொத்த கடன்படுகை 2018 இல் ரூ. 1,763.4 பில்லியனிலிருந்து 2019 இல் ரூபா 1,679.4 பில்லியனாக 4.8% ஆல் குறைந்தது. இந்த குறைவு முக்கியமாக இலங்கை ரூபாய் கடன்களின் குறைவால் ஏற்பட்டது, இது 2019 இல் 6.3% குறைந்துள்ளது. வங்கித் துறையின் மொத்த சொத்துக்களில் 7.8% ஐக் குறிக்கும் வெளிநாட்டு நாணயக் கடன்கள் மற்றும் 2019 ஆம் ஆண்டில் மொத்த கடன்களில் 55% க்கும் அதிகமாக இருந்தன. வெளிநாட்டு நாணயக் கடன்களை அதிக அளவில் நம்பியிருப்பது ரூபாயின் மதிப்பு குறைந்துவிட்டால் அந்தத் துறையின் இலாபத்தை மோசமாக பாதிக்கும். அத்துடன், வெளிவாரிக் கடன் என்பது வங்கித் துறையின் வெளிநாட்டு நாணயக் கடன்களின் மிகப்பெரிய மூலாதாரமாக இருந்து வருகிறது, மேலும் இது இயற்கையில் குறைவாக நிலையானது மற்றும் மறுநிதியளிப்பு என்பது உயர்ந்த இறையாண்மை அபாய சூழலில் சவாலாக இருக்கும்.

நிலையான நிதியிடல்

நிகர நிலையான நிதி விகிதம் (NSFR) தேவையான நிலையான நிதியின் அளவோடு ஒப்பிடும்போது ஒரு வருட கால எல்லைக்குள் கிடைக்கக்கூடிய நிலையான நிதியை அளவிடுகிறது, இது 2019 ஆம் ஆண்டின் இறுதியில் 130.1 இல் கடத்தப்பட்ட குறைந்தபட்ச தேவைக்கு மேலாகவே இருந்தது.

மூலதன போதுமான தன்மை

சவாலான பேரினச் சூழல் இருந்தபோதிலும், வங்கி மூலதனமானது ஆரோக்கியமான மூலதன போதுமான விகிதங்கள் (CAR) ஆதரவுடன் நெகிழ்ச்சியுடன் இருந்தது, அவை ஒழுங்குமுறை குறைந்தபட்ச தேவைக்கு மேலாக இருந்தன. வங்கித் துறை அதன் Basel III மூலதன கட்டத்தின் ஏற்பாட்டை 2019 ஜனவரி 1 ஆம் தேதி வெற்றிகரமாக நிறைவு செய்தது, இது பதவியில் இருப்பவர்கள் குறைந்தபட்ச CAR I தடுமாறும் அடிப்படையில் அதிகரிக்க வேண்டும். மத்திய வங்கி டிசம்பர் 2019 முதல் நடைமுறைக்கு வரும் உள்நாட்டு முறையான முக்கியத்துவம் வாய்ந்த வங்கியை (D-SIB) கையாள்வதற்கான புதிய கட்டமைப்பை அறிமுகப்படுத்தியது. இது சர்வதேச தரத்துடன் ஒத்துப்போகிறது. அதன்படி, உள்நாட்டு முறையான முக்கியத்துவம் வாய்ந்த வங்கிகள் (D-SIB) மற்றும் D-SIB அல்லாதவை முறையே குறைந்தபட்ச CAR I முறையே 14.0% மற்றும் 12.5% பேண வேண்டும்.

வங்கித் துறையின் மூலதன பாதுகாப்பு இடையகத்தை உள்ளடக்கிய CAR மற்றும் மட்டம் 1 மூலதன விகிதம் முறையே 16.5% மற்றும் 13.0% ஆக இருந்தது. D-SIB கள் மற்றும் D-SIB அல்லாதவற்றின் மொத்த CAR நிர்ணயிக்கப்பட்ட ஒழுங்குமுறை குறைந்தபட்சத்தை விட அதிகமாகவே இருந்தது. 2019 ஆம் ஆண்டில் மிதமான இடர் எடையுள்ள சொத்துக்களின் வளர்ச்சி (RWA) கடன் வளர்ச்சியின் வீழ்ச்சியை பிரதிபலிக்கிறது. கடன் வளர்ச்சியில் இந்த மிதமான தன்மை மற்றும் ஆபத்து இல்லாத திறைசேரிப் பத்திரங்களில் அதிகரித்த முதலீடுகள் வங்கித் துறையின் CAR I மேம்படுத்துவதற்கு சாதகமாக பங்களித்தன.

இணைப்பு வீகிதம்

ஐந்தொகையிலான மற்றும் ஐந்தொகைக்கு வெளியான மட்டம் 1 மூலதனத்தின் போதுமான தன்மையை மதிப்பிடும் இடர் அல்லாத மூலதன அளவீட்டு இணைப்பு விகிதம், டிசம்பர் 2019 நிலவரப்படி 6.8% ஐ எட்டியது, இது ஒழுங்குமுறை குறைந்தபட்சத்தை விட அதிகமாக உள்ளது. இலங்கையில் இயங்கும் வங்கிகளுக்கு 2019 ஜனவரி 1 முதல் அந்நியச் செலாவணி விகிதம் கட்டாயப்படுத்தப்பட்டது.

இலாபத் தன்மை

கடன் தரம் மோசமடைந்து, கூட்டுவணிக மற்றும் பெறுமதி கூட்டப்பட்ட வரிகளை அதிகரித்ததன் விளைவாக கடன் இழப்பு ஏற்பாடுகளின் அதிகரிப்பு காரணமாக வங்கித் துறை இலாபம் 2017 முதல் குறைந்துள்ளது. 2019 ஆம் ஆண்டிற்கான நிகர இலாபம் 2018 இல் ரூபா. 125.8 பில்லியனில் இருந்து 2019 இல் ரூபா 111.1 பில்லியனாக 11.7% குறைந்தது.

நிகர வட்டி வருமானம் (NII) ரூ. 397.6 பில்லியனில் இருந்து 8.1% அதிகரித்து ரூபா 429.8 பில்லியனாக 2019 இல் பதிவு செய்யப்பட்டது. கடந்த ஆண்டின் ஒப்பிடும்போது NII அதிகரிப்பு இருந்தபோதிலும், முந்தைய ஆண்டுகளுடன் ஒப்பிடும்போது 2019 ஆம் ஆண்டில் வளர்ச்சி விகிதங்கள் மிதமாகக் காணப்பட்டன. NII யின் மெதுவான வளர்ச்சியானது கடனில் மிதமான தன்மை மற்றும் அதன் விளைவாக குறைந்த விளைச்சல் தரும் நிலையான வருமானப் பத்திரங்களுக்கு வளங்களை மறு ஒதுக்கீடு செய்வதற்குக் காரணம். இருப்பினும், இந்த துறையின் என்ஜினம் சராசரி சொத்துக்களில் 3.6% ஆக மாறாமல் இருந்தது.

வட்டி அல்லாத வருமானம் 2018 ஆம் ஆண்டில் இதே காலகட்டத்தில் பதிவு செய்யப்பட்ட ரூபா 147.7 பில்லியனுடன் ஒப்பிடும்போது 10.6% குறைந்து ரூ. 132.1 பில்லியனாக 2019 ஆம் ஆண்டில் காணப்பட்டது. இது அமெரிக்காவில் கொள்கை விகித உயர்வைத் தொடர்ந்து அமெரிக்க டொலரை வலுப்படுத்தியதன் விளைவாக 2018 ஆம் ஆண்டில் அடையப்பட்ட அந்நிய செலாவணி மறுமதிப்பீட்டு ஆதாயங்களில் குறைவு காரணமாக இருந்தது.

அதிக கடன் இழப்பு ஏற்பாடுகளைத் தூண்டிய சொத்துக்களின் தரம் பலவீனமடைந்ததால் NII வீழ்ச்சியடைந்தது. வட்டி அல்லாத வருமானத்தின் குறைவு மற்றும் வட்டி அல்லாத செலவுகள், வரி மற்றும் விதிகள் ஆகியவற்றை உள்ளடக்கிய செலவினங்களின் அதிகரிப்பு ஆகியவற்றை ஈடுசெய்ய NII இன் அதிகரிப்பு போதுமானதாக இல்லை. வருமான விகிதத்திற்கான செலவு மற்றும் செயல்திறன் விகிதங்கள் முறையே 77.8% மற்றும் 52.7% ஆக மோசமடைந்தது, இது இயக்க செலவினங்களின் அதிகரிப்பு மற்றும் வட்டி அல்லாத வருமானத்தில் சுருங்குவதை பிரதிபலிக்கிறது.

வங்கித் துறையின் சொத்துக்கள் மீதான வருவாய் (ROA) 2018 இல் 1.8% இலிருந்து 1.4% ஆக 2019 இல் குறைந்துள்ளது, அதே சமயம் உரிமையாண்மை மீதான வருவாய் (ROE) 2018 இல் 14.1% இலிருந்து 2019 இல் 10.3% ஆகக் குறைந்துள்ளது.

வங்கித் துறையையும் அதன் கண்ணோட்டத்தையும் பாதிக்கும் காரணிகள் “இடர் மற்றும் வாய்ப்புக்கள்” இல் கோடிட்டுக் காட்டப்பட்டுள்ளதுடன், மற்றும் வாய்ப்புகள் பிரிவு 36 முதல் 47 வரை பக்கத்தில் குறிப்பிடப்படலாம்.

தொழிற்துறைக்கு எதிராக ஒப்பிடும்போது வங்கியின் செயல்திறன் “நிதி மூலதனம்” இன் கீழ் “நிதி செயல்திறன்” பிரிவில் பகுப்பாய்வு செய்யப்பட்ட விவரங்கள் 93 முதல் 107 வரையிலான பக்கத்தில் மேலும் காண்க.

கொவிட்-19 உலகளாவிய தொற்றுநோயின் தாக்கம்

CORONAVIRUS



கொவிட்-19 உலகளாவிய தொற்றுநோயின் தாக்கம்

2019 ஆம் ஆண்டு புதிய கொரோனா வைரஸ் நோய் “கொவிட்-19” முதன்முதலில் 2019 டிசம்பரில் சீனாவின் ஹுபே மாகாணத்தின் தலைநகரான வுஹானில் அடையாளம் காணப்பட்டது. அப்போதிருந்து பரவல் கணிசமாக எல்லைகளில் பரவியதனால், உலக சுகாதார அமைப்பு (WHO) 11 மார்ச் 2020 அன்று கொவிட்-19 ஐ ஒரு உலகளாவிய தொற்றுநோயாக அறிவிக்க வழிவகுத்தது.

நோய் தொடர்ந்தும் பரவி வருவதால், உலகெங்கிலும் உள்ள அரசாங்கங்கள் தொற்றுநோயைச் சமாளிக்க நகர்வுக் கட்டுப்பாடுகள், நாடு தழுவிய ஊரடங்கு உத்தரவு, பயணத் தடைகள் மற்றும் எல்லை மூடல் உள்ளிட்ட பல்வேறு வகையான பொது சுகாதார நடவடிக்கைகளை மேற்கொண்டுள்ளன. இந்த நடவடிக்கைகள் தனிநபர்கள், குடும்பங்கள், வணிகங்கள், சமூகங்கள் மற்றும் நாடுகளில் குறிப்பிடத்தக்க தாக்கத்தை ஏற்படுத்தும் அதே நேரத்தில் உலகளாவிய வர்த்தகத்தில் மிகப்பெரிய விளைவுகளை ஏற்படுத்துகின்றன.

இந்த அறிக்கையில் விவாதிக்கப்பட்ட தொழிற்பாட்டு சூழல், பொருண்மை விடயங்கள் மற்றும் தந்திரோபாய கவனம் செலுத்தும் பகுதிகள் உள்ளிட்ட முக்கிய பகுதிகள் 2019 ஆம் ஆண்டின் மீதே கவனம் செலுத்துகின்றன. இருப்பினும், மார்ச் 2020 முதல் தனிநபர்கள், குடும்பங்கள், வணிகங்கள், சமூகங்கள் மற்றும் நாடுகளில் கொவிட்-19 தொற்றுநோயின் தாக்கத்தை உலகளாவிய தொற்றுநோயாகக்

கண்டோம். உலகம் முழுவதும் மற்றும் இலங்கையிலும் நோய்த் தொற்ற விகிதங்கள் அதிகரித்தன. மேலும், எதிர்காலக் கண்ணோட்டம் 2020 ஆம் ஆண்டிற்கான மதிப்பீட்டின் அடிப்படையிலும் அமைந்தது. கொவிட்-19 இன் தாக்கம் அடுத்த ஆண்டுகளில் எங்கள் தந்திரோபாய நடவடிக்கைகளில் தாக்கத்தை ஏற்படுத்துவதால், குறுகிய மற்றும் நடுத்தர கால தாக்கங்கள் இருந்தாலும் இப்போது நிச்சயமற்று இருக்கும் சூழலைச் சருக்கமாக விவாதித்துள்ளோம்.

உலகளாவிய சூழ்நிலை

2008-09 உலகளாவிய நிதி நெருக்கடியின் நேரத்தை விட உலகெங்கிலும் உள்ள நிதிச் சந்தைகள் கடுமையாக வீழ்ச்சியடைந்ததுடன், சந்தைத் தொழிற்பாடுகள் மிகவும் கொந்தளிப்பாக உள்ளன. முதலீட்டாளர்கள் தங்கள் இடர் தாங்குதிறன் அளவைக் குறைத்து, பெரும் மந்தநிலையை விட கடுமையானதாக இருக்கும் என்று எதிர்பார்க்கப்படும் தொற்றுநோய்களின் பொருளாதார தாக்கங்களை முன்னறிவிப்பதில் ஈடுபட்டனர். உலகளாவிய எண்ணெய் சந்தை மற்றும் பிற பொருட்களும் கடுமையாக குறைந்துவிட்டன.

இத்தகைய நிகழ்வுகள் “கருப்பு அன்னம்” நிகழ்வுகள் என்று குறிப்பிடப்படுகின்றன, ஏனெனில் அவை தீவிர விளைவுகளுடன் அரிதாகவும் முற்கணிக்க மிகவும் கடினமானவையாகவும் உள்ளன. பொருளாதார வளர்ச்சியில் நீண்டகாலத் தாக்கம் காலப்போக்கில் வெளிப்படும் - மேலும் இது 2020 ஆம் ஆண்டில் உலகளாவிய வளர்ச்சியில் கணிசமான சருக்கத்தை

ஏற்படுத்தும், அதன்பிறகு 2021 இல் ஓரளவு மீட்கப்படும்.

இலங்கை அரசாங்கத்தின் துலங்கல்

21 மார்ச் 2020 முதல் நாடு முழுவதுமான முடக்கம் விதிக்கப்பட்டது, இதன் விளைவாக அத்தியாவசியமற்ற சேவைகள் 50 நாட்களுக்கு மேல் மூடப்பட்டன. கொவிட்-19 பரவுவதைத் தடுக்கவும், பொது சுகாதாரத் தயாரிப்பை வலுப்படுத்தவும் இலங்கை அரசு பல நடவடிக்கைகளைத் தொடங்கியது. இந்த நடவடிக்கைகளில் சமூக விலகல், பாதிக்கப்பட்ட நாடுகளுக்கான பயணத் தடைகள், துறைமுகங்கள் மற்றும் விமான நிலையங்களை மூடுவது, தீவு முழுவதும் ஊரடங்கு உத்தரவுகளை விதித்தல், இலங்கை குடும்பங்கள் அவசரகால பொருட்களைப் பெற உதவுவதற்காக பொது-தனியார் கூட்டுக்களை உருவாக்குதல் மற்றும் அவசர சுகாதார மற்றும் பொருளாதார நடவடிக்கைகளை நிறுவுதல் ஆகியவை அடங்கும். சமூகத்தின் ஏழ்மையான பிரிவுகளுக்கும், வணிகத்தின் மிகவும் பாதிக்கப்படக்கூடிய துறைகளுக்கும் பல பொருளாதார நிவாரண நடவடிக்கைகள் வழங்கப்பட்டன. கொரோனா வைரஸ் பணிக்குழுவை அமைத்தல், உடல்நலம் மற்றும் கட்டுப்பாட்டை திறம்பட ஒருங்கிணைத்தல், தனிமைப்படுத்தல் மற்றும் தொடர்பு தடமறிதல் முயற்சிகள் உள்ளிட்ட சுகாதார மற்றும் பொது பாதுகாப்பு நடவடிக்கைகளுக்கான அரசாங்க செலவினங்கள் வெற்றிகரமாக இடம்பெற்று உள்ளன.

பொருளாதார நடவடிக்கைகளைத் தூண்டுவதற்காக இலங்கை மத்திய வங்கி 2020 ஏப்ரல் வரை எடுத்த நடவடிக்கைகள்:

- நாணய சபை பின்வருவனவற்றைக் குறைத்தது:
 - நிலையான வைப்பு வசதி வீதம் - (SDFR) 50 அடிப்படைப் புள்ளிகள் முதல் 6.00% வரை
 - நிலையான கடன்வழங்கல் வசதி விகிதம் (SLFR) 50 அடிப்படைப் புள்ளி முதல் 7.00% வரை
 - உரிமம் பெற்ற வணிக வங்கிகளின் (LCB) அனைத்து ரூபா வைப்புக் கடன்களின் சட்டரீதியான ஒதுக்கு விகிதம் (SRR) 1% முதல் 4% வரை
- 2020 மார்ச் முதல் அடுத்த மூன்று மாதங்களுக்கு அனைத்து வகையான மோட்டார் வாகனங்கள் மற்றும் அத்தியாவசியமற்ற பொருட்களின் இறக்குமதி நிறுத்தி வைக்கப்பட்டது.
- 2020 மார்ச் முதல் அடுத்த மூன்று மாதங்களில் இலங்கையில் உரிமம் பெற்ற வங்கிகளால் இலங்கை சர்வதேச இறையாண்மை பத்திரங்களின் கொள்வனவை நிறுத்தி வைத்தது.
- அந்நிய செலாவணி அங்கீகரிக்கப்பட்ட விநியோகஸ்தர்களுக்கு அந்நிய செலாவணித் தாள்களை பயண கொடுப்பனவாக அதிகபட்சமாக 5,000 அமெரிக்க டொலர் வரை மட்டுமே வழங்க அனுமதித்தது.
- ரூ. 50 பில்லியன் சுயதொழில் உட்பட பாதிக்கப்பட்ட வணிகங்களை காப்பாற்றுவதற்கான பொருளாதாரத்திற்கு மறு நிதியளித்தல் மற்றும் தனிநபர் கடன்கள், குத்தகை வாடகை, பாதிக்கப்பட்ட தொழில்களுக்கான கடன்களுக்கு கால அவகாசம் வழங்குதல், தேர்ந்தெடுக்கப்பட்ட துறைகளுக்கு தள்ளுபடி வட்டி, உள்ளூர் கடன் அட்டை பரிவர்த்தனைகளுக்கு அதிகபட்ச வட்டி விகிதங்களை விதித்தல், நீட்டிக்கப்பட்ட செல்லுபடியாகும் காசோலைகளின் காலம் போன்ற சலுகைகளுக்கான ஒதுக்கீடு செய்யப்பட்டது.

வங்கிகள் மீதான அழுத்தத்தை எளிதாக்க மத்திய வங்கி எடுத்த நடவடிக்கைகள்:

- தளர்வான மூலதன பாதுகாப்பு இடையகங்கள்
- வங்கிகளுக்கான குறைந்தபட்ச மூலதனத் தேவையை 2022 ஆம் ஆண்டின் இறுதிக்கு இரண்டு ஆண்டுகளாக அதிகரிக்க காலக்கெடுவை நீட்டித்தது

- வேறு எந்த சலுகைகளுக்கும் உரிமை இல்லாத கடன் வாங்குபவர்களுக்கு 60 நாட்கள் நீட்டிப்பு வழங்க வங்கிகளுக்கு அனுமதி உண்டு
- வெளிநாட்டு நாணயத்தில் கடன்களை மீட்டெடுப்பது தொலைதூர சூழ்நிலைகளில், கடைசி முயற்சியாக, ரூபாயில் கடன்களை வசூலிக்க வங்கிகளுக்கு அனுமதி
- சட்டரீதியான வருமானத்தை வங்கி மேற்பார்வை துறைக்கு சமர்ப்பிப்பதற்கான காலக்கெடுவை நீட்டித்தது

வங்கி மற்றும் நிதி சேவைகள் துறையில் பாதிப்பு

குறிப்பிடத்தக்க பொருளாதார வீழ்ச்சி வங்கிகளை நேரடியாக பாதிக்கும். கடினமான தொழிற்பாட்டு நிலைமைகள் காரணமாக, வங்கித் துறையின் செயல்திறன் மிகவும் சவாலானதாக இருக்கும், இது சொத்து தரம், இலாபம் மற்றும் மீட்டெடுப்புகளை பாதிக்கும். தொற்றுநோயால் பெரும்பாலும் பாதிக்கப்பட்டுள்ள தொழில்களுக்கு வழங்கப்படும் நிதிகளுக்கு மிகப்பெரிய ஆரம்ப தாக்கம் இருக்கக்கூடும். குறிப்பாக, SME துறைக்கு அதிக வெளிப்பாடு உள்ள வங்கிகள் மற்றும் இந்த துறைகளில் பணியாற்றும் தனிநபர்கள் கடன் குறைபாடுகளில் மிகப்பெரிய அதிகரிப்பு பதிவு செய்ய வாய்ப்புள்ளது. இலங்கை அரசு விதித்த ஆறு மாத கடன் தயவுக் காலம் மற்றும் பிற நடவடிக்கைகள் தனிநபர்களுக்கும் வணிகங்களுக்கும் ஏற்படும் தாக்கத்தை மென்மையாக்கும் என்று எதிர்பார்க்கப்படுகிறது, ஆனால் 2020 ஆம் ஆண்டில் செயற்பாடாத கடன்களை அதிகரிக்கும்.

பி.பி.சி மதிப்பீடுகளின்படி, இலங்கையின் வங்கித் துறையின் கண்ணோட்டம் 2020 ஆம் ஆண்டிற்கு எதிர்க் கணியமானது. நிதி நிறுவனங்களுக்கான திரவத்தன்மைத் தேவைகளைக் குறைப்பதன் மூலம் ஓரளவிற்கு ஈடுசெய்யப்பட்டாலும், நிதித் துறையின் திரவத் தன்மை கடன்களுக்கு வழங்கப்படும் கால அவகாசத்தால் பாதிக்கப்படும்.

தே.சே. வங்கி மீதான தாக்கம்

முடக்க காலத்தில் வங்கிகள் ஒரு அத்தியாவசிய சேவையாக அறிவிக்கப்பட்டுள்ளன, இதன் விளைவாக எங்கள் வாடிக்கையாளர்களுக்கு தடையின்றி சேவையை வழங்க தே.சே. வங்கி தேவையான பாதுகாப்பு நெறிமுறைகளை பின்பற்றுவதன் மூலம் எமது வாடிக்கையாளர்கள்



மற்றும் ஊழியர்களின் பாதுகாப்பு உறுதி செய்யப்பட்டது. கொவிட்-19 இன் சவால்களை சமாளிக்கும் அதே வேளையில் எமது அக்கறையுள்ள தரப்பினருக்கான எமது உறுதிப்பாட்டை மதிக்க நாம் எல்லா முயற்சிகளையும் செய்தோம்.

கொவிட்-19 தொற்றுநோய் கடன் அபாயம், திரவத்தன்மை முகாமை மற்றும் மூலதனப் பாதுகாப்பு ஆகியவற்றில் அதிக கவனம் செலுத்துவதன் மூலம் மிகவும் சவாலான பொருளாதார சூழலை ஏற்படுத்தக்கூடும். தொற்றுநோயின் விளைவாக ஏற்பட்ட நிதி தாக்கம் இன்னும் உருவாகி வருகிறது, அது முழுமையாக அளவிடப்படவில்லை. முக்கிய இடர்கள் மெதுவான வளர்ச்சி, குறிப்பாக முடக்கிய சில்லறை கடன் மற்றும் முதலீடுகளை குறைக்கும் கூட்டு வணிகங்கள், குறைந்த வட்டி விகிதங்கள், வருவாய் வளர்ச்சியை பாதிக்கும் மெதுவான பரிவர்த்தனை அளவுகள் மற்றும் வேலை இழப்பு மற்றும் கூட்டுவணிக இயல்பு நிலைகளால் உந்தப்படும் அதிக மோசமான கடன்கள் ஆகியவை அடங்கும். மாற்று வேலை நடைமுறைகள் மற்றும் வணிக தொடர்ச்சியான திட்டங்களை செயல்படுத்துவதன் மூலம் நிறுவனங்கள் கொவிட்-19 க்கு துலங்கல் அளிப்பதால், நெகிழ்வான பணி நடைமுறைகள், சுகாதாரம் மற்றும் பாதுகாப்பு மற்றும் ஊழியர் நல்வாழ்வு ஆகியவை முக்கியத்துவம் வாய்ந்தவை.

GRI 102-11

இடர்கள் மற்றும் வாய்ப்புகள்

ஒரு நிதி சேவை வழங்குநராக, நாங்கள் பொருளாதார சூழலுடன் மிகவும் இணைந்திருக்கிறோம்.

நாங்கள் தொடர்ந்து மாறிவரும் சூழலில் செயல்படுகிறோம், அங்கு இருக்கும் வளர்ந்து வரும் இடர்கள் மற்றும் வாய்ப்புகளின் சிக்கலான மற்றும் ஒன்றோடொன்று தொடர்புடைய காரணிகளின் தொகுதிகள் எங்கள் வணிக நடவடிக்கைகளில் பாதிப்பை

ஏற்படுத்துவதுடன், எங்கள் நிலைபேறான தன்மையையும் வடிவமைக்கிறது.

பின்வருவன வங்கியின் இடர்கள் மற்றும் வாய்ப்புகளை இயக்கும் முக்கிய இயக்கிகள், எங்கள் மதிப்பு உருவாக்கத்தில் அவற்றின் தாக்கம், அவற்றுக்கான எங்கள் பதில் மற்றும் முன்னோக்கி செல்லும் வழியில் மதிப்பை சீர்குலைக்கும் அல்லது பெறுமதி சேர்க்கும் திறன் ஆகியவற்றின் விரிவான வெளிப்பாடு.

அரசியல் மற்றும் பொருளாதார காரணிகளிலான மாற்றங்கள்

பிரதான இயக்கிகள் மற்றும் அம்சங்கள்

புகோள நிலவரம்

- உலகளாவிய பொருளாதாரம் மற்றும் வளர்ந்து வரும் சந்தைகளில் அதன் தாக்கம் குறித்த கரிசனைகள்
- பலவீனமான உலகமயமாக்கல் மற்றும் புவிசார் அரசியல் பதட்டங்கள்
- ஆசியாவை நோக்கி நகரும் பிராந்திய சக்திகளை வலுப்படுத்துவதன் மூலம் பொருளாதார உடைவுகள்
- உலகளாவிய சந்தைகளில் அதிகரிக்கும் செலவு, மூலதன பற்றாக்குறை மற்றும் நிதி மற்றும் திரவத்தன்மைக் கரிசனைகள்

உள்நாட்டு நிலவரம்

- வீழ்ச்சியடைந்த பொருளாதார வளர்ச்சி, அதிகரித்த சமத்துவமின்மை மற்றும் குறைந்த முதலீட்டாளர் மற்றும் நுகர்வோர் நம்பிக்கை
- உள்நாட்டு நுகர்வுகளிலான தளம்பல்
- நுகர்வோர் மைய கலாச்சார அதிகரிப்பு
- நிதிச் சேர்க்கை, எண்ணியல் மயமாக்கல் மற்றும் அரசாங்கத்தின் கவனம் செலுத்தும் பகுதிகளில் ஏற்படும் மாற்றங்கள் குறித்த அரசாங்க முயற்சிகள்
- அதிகரிக்கும் கடன் சுமைகளுடன் அரசாங்க நிதிகளில் சரிவு
- மூலதனத்தின் நிதி செலவு மற்றும் பற்றாக்குறை, நிதி மற்றும் திரவத் தன்மை அதிகரிப்பு
- பேரினப் பொருளாதார உறுதியற்ற தன்மை காரணமாக இறையாண்மைத் தரக் குறைப்பு
- பொருளாதார தூண்டுதலுடன் (நாணய மற்றும் நிதி) குறைந்த வட்டி வீத ஆட்சி
- தேர்தல்கள் மற்றும் கொள்கை நிச்சயமற்ற தன்மையால் எழும் அரசியல் இடர்
- ஈஸ்டர் ஞாயிறு பயங்கரவாத தாக்குதலுக்குப் பின்னரான நிலைமைகள்

எமது பெறுமதி மீதான தாக்கம்

அரசியல் சூழலின் தொழிற்பாட்டு சூழல் மீதான பாதிப்பின் மத்தியிலும், எங்கள் வணிகத்தைத் தக்கவைத்துக்கொள்வதற்கும், எங்கள் சந்தை கடமைகளை அடைவதற்குமான நமது திறனைப் பேரினப் பொருளாதார சூழல் பாதிக்கிறது. அதிகரிக்கும் செல்வம், நகரமயமாக்கல், நுகர்வு மற்றும் உட்கட்டமைப்பு முதலீடுகள் மற்றும் சாதகமான குடியியல் புள்ளிவிவரங்கள் வங்கிகளுக்கு வாய்ப்புகளை வழங்குகின்றன.

இடர்கள் மற்றும் வாய்ப்புக்கள்

| வாய்ப்புக்கள் | தாக்கம் | | களைமள | தாக்கம் | |
|--|------------------------------------|-------------|---|------------------------------------|-------------|
| | குறுங்காலம் முதல் நடுத்தரகாலம் வரை | நீண்ட காலம் | | குறுங்காலம் முதல் நடுத்தரகாலம் வரை | நீண்ட காலம் |
| குறைந்த வட்டி நிலைமை செலவு அழுத்தங்களை குறைக்கும் | ▲ | ● | சில்லறை வங்கி இலாப எல்லைகளில் சரிவு | ▲ | ▼ |
| புதுமையான நிதி தீர்வுகள் மூலம் சமூக மற்றும் பொருளாதார முன்னேற்றங்களை நிவர்த்தி செய்வதில் கவனம் செலுத்துதல் | ▲ | ▲ | கடன் வாங்குபவர்களின் திருப்பிச் செலுத்தும் திறன் குறைவாக இருப்பதால், செயற்படாத கடன்களில் கூர்மையான அதிகரிப்பு ஏற்படும் இடரை வங்கி ஐந்தொகை வெளிப்படுத்தும் | ▲ | ▲ |
| வங்கியின் நாடளாவிய ரீதியில் பரந்த வெவ்வேறு வலையமைப்புக்கள் மூலமான பாதுகாப்பு | ▲ | ▲ | அதிகரித்த நிதிச் சுமையின் மற்றும் சேமிப்பு மற்றும் கடன் வழங்கல் மீதான தாக்கம் | ▲ | ▲ |
| | | | கணிசமான சந்தைத் தளம்பல்கள் | ▲ | ● |
| | | | பாதகமான வணிகச் சூழல் காரணமாக குறைந்த கடன் வளர்ச்சி | ▲ | ● |
| | | | சேமிப்பு பொருட்களின் கவர்ச்சியில் சரிவு | ▲ | ▲ |
| | | | வைப்புத்தொகை மற்றும் கடன் விகிதங்களின் உச்ச வரம்பினால் சில்லறை வங்கி இலாப எல்லைகளில் சரிவு | ▲ | ● |
| | | | இறையாண்மைப் பத்திர மதிப்பீட்டைக் குறைப்பது வங்கியின் மதிப்பீட்டையும் வெளிநாட்டு நாணயக் கடன்களின் வெளிப்பாட்டையும் பாதிக்கும். | ▲ | ● |

- ▲ 2018 முதல் அதிகரித்த வாய்ப்பு ▲ 2018 முதல் அதிகரித்த இடர் ● 2018 முதல் இடர்/வாய்ப்பு சமமாகவே உள்ளது
 ▼ 2018 முதல் குறைந்த வாய்ப்பு ▼ 2018 முதல் குறைந்த இடர்

எமது அணுகுமுறை மற்றும் செயற்றிறன்

- கொள்கை விகிதங்களைக் குறைப்பது செலவு அழுத்தத்தைக் குறைக்கும் அதே வேளையில், வைப்பு விகிதங்கள் மற்றும் கடன் விகிதங்கள் மீது உச்ச வரம்பை விதிப்பது வங்கிகளிடையே வட்டி எல்லைகளில் விலகலைக் குறைத்தது. தே. சே. வங்கியை 100% அரசு உத்தரவாதம் அளித்த அரசு வங்கியாக வேறுபடுத்துவதன் மூலம் வைப்புகளை திரட்டுவதன் மூலம் எங்கள் வட்டி அளவை மேம்படுத்த முடிந்தது.
- வலுவான ஐந்தொகை மற்றும் பல வணிக வரிசைகள் தொடர்ந்து இடர்களைத் தணிக்கவும் வாய்ப்புகளைப் பிடிக்கவும் உதவுகின்றன.
- எங்கள் நிலையான நிதி அடிப்படை மற்றும் இருப்புநிலை தரத்தை மேம்படுத்துதல்.
- எங்கள் சேமிப்புகள், அதன் நன்மைகள் குறித்து நாங்கள் தொடர்ந்து விழிப்புணர்வை ஏற்படுத்தினோம், மேலும் வாடிக்கையாளர்களை எங்கள் நீண்டகால சேமிப்புக் கணக்குகளில் சேமிக்க ஊக்குவித்தோம்.
- பொருளாதார இடர்கள் திறம்பட நிர்வகிக்கப்படுவதை உறுதிசெய்ய முன்னணி குறிகாட்டிகளை நாங்கள் கண்காணிக்கிறோம்.
- கடன் தொகுப்பு இடர்கள் மற்றும் தளம்பற் காப்பு வட்டி வீத இடர் மற்றும் அந்நிய செலாவணி இடரை முன்கூட்டியே நிர்வகித்தல்
- உலகளாவிய, பிராந்திய மற்றும் உள்நாட்டு விருத்திகளின் தற்போதைய மதிப்பீட்டின் அடிப்படையில் இடர் தந்திரோபாயம் மற்றும் இடர்த் தாங்குதிறனை நாங்கள் கண்காணித்து நிர்வகிக்கிறோம். வாய்ப்புகளைத் தொடரும்போது, இடர்கள் எழும்போது அவற்றைக் கண்டறிந்து அவற்றைத் தணிக்க இது உதவுகிறது.
- சொத்து வகை மற்றும் கால அளவின்படி சொத்துக்கள் மற்றும் பொறுப்புகளை பொருத்துவதன் மூலம் திரவத்தன்மை இடரை நிர்வகித்தல்
- சாத்தியமான இறையாண்மைப் பத்திர தரமதிப்பீட்டின் தாக்கத்தை மதிப்பிடுவதற்கான வேறுபட்ட சூழ்நிலைகளை பகுப்பாய்வு செய்தல்.

பொருண்மை விடயங்கள்



கண்ணோட்டம்

2007/08 இல் உலகளாவிய நிதி நெருக்கடியிலும் மோசமாக அமையும் வகையில் 2020 ஆம் ஆண்டில் உலகளாவிய பொருளாதாரம் பெரும் மந்தநிலையிலிருந்து அதன் மோசமான மந்தநிலையை அனுபவிக்கும் என்று கணிக்கப்பட்டுள்ளது. கொவிட்-19 தொற்றுநோயால் விளைந்த "மிகப் பெரும் முடக்க காலம்" 2020 ஆம் ஆண்டில் உலகளாவிய பொருளாதார வளர்ச்சியைக் குறைத்து, அதன் பிறகு 2021 இல் ஓரளவு மீட்பு அடையும் என எதிர்பார்க்கப்படுகிறது.

இலங்கையின் பொருளாதாரம் மேம்பட்ட வணிக நம்பிக்கையுடன் 2020 ஆம் ஆண்டைத் தொடங்கியது, கொவிட்-19 தொற்றுநோய் பரவலாக வணிகங்கள் மற்றும் தனிநபர்கள் ஒரே மாதிரியாகப் பாதிக்கப்படும் வரை, முதல் இரண்டு மாத செயற்பாட்டில் ஒரு முன்னேற்றம் பதிவாகும் என்று எதிர்பார்க்கப்படுகிறது. 2019 ஆம் ஆண்டின் பிற்பகுதியிலும் 2020 ஆம் ஆண்டின் முற்பகுதியிலும் அரசாங்கத்தால் அறிமுகப்படுத்தப்பட்ட நேரடி மற்றும் மறைமுக வரி நிவாரண நடவடிக்கைகள் தனிநபர்களது கொள்வனவு சக்தியை அதிகரிக்கும் என்றும் உள்நாட்டு முதலீட்டை ஊக்குவிக்கும் என்றும் எதிர்பார்க்கப்படுகிறது. நடுத்தர காலத்திற்கு பணவீக்கம் 4-6% அல்லது அதற்கு மேற்பட்ட காலத்திற்குள் பேணப்படும் என்றும் எதிர்பார்க்கப்படுகிறது.

தொற்றுநோயைத் தொடர்ந்து பொருளாதார நடவடிக்கைகளுக்கு கணிசமான இடையூறுகள் ஏற்படுவதால், தனியார் துறைக்கு கடன் வளர்ச்சி மிகக்குறைந்த நிலையில் இருக்கும் என்று எதிர்பார்க்கப்படுகிறது. இருப்பினும், கொவிட்-19 பரவலிலிருந்து நாடு மீண்டு வருவதால் தனியார் துறைக்கு கடன் வளர்ச்சி துரிதப்படுத்தப்படும் என்று எதிர்பார்க்கப்படுகிறது. குறைந்த சந்தை கடன் விகிதங்கள், நிதி மற்றும் நாணய தூண்டுதல்களால் வலியுறுத்தப்படும் பொருளாதார நடவடிக்கைகளில் எதிர்பார்க்கப்படும் விரிவாக்கம், கடன் தயவு காலம் மற்றும் வணிகங்களுக்கு வழங்கப்படும் சிறப்பு கடன் ஆதரவு திட்டங்கள், குறிப்பாக சிறு மற்றும் நடுத்தர நிறுவனங்கள் (SME கள்) இதற்கு துணைபுரியும். கொவிட்-19 தொற்றுநோய் பரவலுக்கு மத்தியில் சாதகமற்ற அபிவிருத்திகள் காரணமாக நிதித்துறை நடுத்தர காலத்திற்கு நெகிழ்ச்சியுடன் இருக்கும் என்று எதிர்பார்க்கப்படுகிறது.

அறிக்கும் வல்லமையுடைய தொழில்நுட்பத்துடன் கூடிய எண்ணியல் யுகத்தில் தொழில்நுட்பம்

முக்கிய இயக்கிகள் மற்றும் அம்சங்கள்

- எண்ணியல் மயமாக்கல் வாடிக்கையாளர்கள் மத்தியில் எந்தவொரு சாதனத்திலிருந்தும், எங்கிருந்தும், எந்த நேரத்திலும் வசதியான, திறமையான மற்றும் விரைவான வங்கியியலை எதிர்பார்க்கும் விதத்தில் நுகர்வோர் நடத்தையை மாற்றியுள்ளது.
- தனிப்பயனாக்கப்பட்ட சேவைகள், பயனர் நட்பு முறைமை மற்றும் சிக்கலான நிதிச் சிக்கல்களில் சிறந்த ஆலோசனை மற்றும் உதவி ஆகியவற்றிற்கான நுகர்வோர் தேவைக்கான உயர் தேவைப்பாடு
- கையடக்கத் தொழில்நுட்பம், நிதித் தொழில்நுட்பக் கூட்டு, தொகுதிச் சங்கிலி தொழில்நுட்பம், செயற்கை நுண்ணறிவு, பாரம்பரிய வங்கி மாதிரிகளை சவால் செய்யும் ரோபாட்டிக்ஸ் போன்ற புதிய தொழில்நுட்பங்களின் நிலையான மாற்றம்.
- இணையத்தின் அதிகரித்த ஊடுருவல் மற்றும் இலத்திரனியல் வணிகத் துறையிலான வளர்ச்சி.

- புதுமையான தொழில்நுட்பம் மற்றும் வணிக மாதிரிகள் கொண்ட பாரம்பரியமற்ற சந்தை வணிகங்களின் நுழைவு பரந்த அளவிலான நிதி தயாரிப்புகள் மற்றும் சேவைகளை வழங்குகிறது. இவற்றில் நிதித் தொழில்நுட்ப நிறுவனங்கள், கொடுப்பனவு வசதியளிப்பாளர்கள், கூகிள், அமேசான், பேஸ்புக் மற்றும் ஆப்பிள் போன்றவை உள்ளடங்கும்.
- இணையவழித் தாக்குதல்கள், மீறல்கள் மற்றும் இடையூறுகளைத் தடுப்பதற்கான மற்றும் மோசடி கண்டறிதலுக்கான தேவை.
- தனிப்பட்ட தரவுகளின் பாதுகாப்பு, இணைய பாதுகாப்பு, மோசடி இடர் மற்றும் நிதிக் குற்றங்கள் குறித்த கரிசனைகள்

எமது பெறுமதி மீதான தாக்கம்

வரையறுக்கப்பட்ட வாடிக்கையாளர் தொடு புள்ளிகள், சேவைகளுக்கான வரையறுக்கப்பட்ட அணுகல் மற்றும் கொடுப்பனவு முறைத் தெரிவுகள் போன்ற பாரம்பரிய வங்கியியலின் தடைகளை சமாளிக்கும் திறனை எண்ணியல் தொழில்நுட்பம் கொண்டுள்ளது. தொழில்நுட்பத்தின் அதிவேக முன்னேற்றம் மற்றும் கடுமையான போட்டியுடன் தொழிற்பாட்டு இடர் நிலைகளையும் அதிகரிக்கும் அதே வேளை எங்கள் வாடிக்கையாளர்களுக்கு பொருந்தக்கூடிய எங்கள் திறனையும், தொழில்துறையில் எங்கள் போட்டித்தன்மையையும் பாதிக்கிறது.

இடர்கள் மற்றும் வாய்ப்புக்கள்

| வாய்ப்புக்கள் | தாக்கம் | | இடர்கள் | தாக்கம் | |
|--|------------------------------------|-------------|---|------------------------------------|-------------|
| | குறுங்காலம் முதல் நடுத்தரகாலம் வரை | நீண்ட காலம் | | குறுங்காலம் முதல் நடுத்தரகாலம் வரை | நீண்ட காலம் |
| வாடிக்கையாளர் உறவுகளை ஆதரிக்க சிறந்த, தனிப்பயனாக்கப்பட்ட மற்றும் திறமையான சேவைகளை உருவாக்கிப் புதிய தொழில்நுட்பங்களை பின்பற்றல். | ▲ | ▲ | தொழில்நுட்பமானது நிதிச் சேவைத் துறையை மிகவும் போட்டித்தன்மையுள்ளதாக மாற்றுவதற்காக, நுழைவுத் தடைகளை நீக்குகிறது. | ▲ | ▲ |
| வாடிக்கையாளர்களுக்கு பல்வேறு வகையான நிபுணத்துவம் மற்றும் சேவைகள் வழங்கப்படுதல். | ▲ | ▲ | உயர்ந்த போட்டி மற்றும் அதிகரிக்கும் செலவுகள் காரணமாக இலாபம் மற்றும் சந்தைப் பங்கு குறைதல். | ▲ | ▲ |
| விரிவான நாடளாவிய அடைவைக் கொண்ட உண்மையான பல்லூடக வங்கியாக நிலை கொள்ளல். | ▲ | ▲ | உள்ளக செயல்முறைகள், விநியோகம் மற்றும் சேவைகளுக்கு தொழில்நுட்பத்தின் மெதுவான பின்பற்றல். | ▲ | ▲ |
| புதுமைகளை விரைவுபடுத்துவதன் மூலமும் வங்கியின் விரைந்து இயங்கும் தன்மையை அதிகரிப்பதன் மூலமும் வாடிக்கையாளர் அனுபவத்தை மேம்படுத்துவதில் கவனம் செலுத்துதல். | ▲ | ▲ | நிதித் தொழிநுட்ப நிறுவனங்களை தாமதமாக அல்லது மெதுவாக பின்பற்றுகை மற்றும் வணிகக் கூட்டுக்களை உருவாக்குவதில் சிரமம். | — | ▲ |
| இணையவழி தொடர்புகளை மேலும் தனிப்பட்ட, உடனடி, தடையற்ற மற்றும் பொருத்தமானதாக மாற்ற அளவிடக்கூடிய எல்லை தாண்டிய வங்கி தளத்தை செயல்படுத்தல். | ▲ | ▲ | இணையவழித் தாக்குதல் இடம்பெற்றால், வங்கியின் தொழிற்பாடுகளுக்கு தற்காலிகமாக குறிப்பிடத்தக்க இடையூறுகள் ஏற்படக்கூடும். | ▲ | ▲ |
| வாடிக்கையாளர் தீர்மானம் மேற்கொள்ளலை மேம்படுத்த நிதி ஆலோசனை மற்றும் ஆதரவு மிக்க எண்ணியல் முறை விநியோகம். | ▲ | ▲ | இணையவழித் தாக்குதல் இடர்கள் தொடர்ந்து அதிகரித்து வரும் அதேவேளை, புதுமை, தகவல் தொழில்நுட்பம் மற்றும் ஊழியர்களின் திறன்களை மேம்படுத்துவதற்கான அதிக முதலீடுகளுக்கான தேவை. | ▲ | ▲ |
| இணைய பாதுகாப்பை மேம்படுத்துவதோடு வாடிக்கையாளர் தரவின் தனியுரிமையை உறுதிசெய்யும் வலுவான தகவல் முறைமைகள். | ▲ | ▲ | நிகழ்ச்சித்திட்ட உருவாக்க, தரவு பகுப்பாய்வு மற்றும் இடர் முகாமை போன்ற சிறப்பு மற்றும் அருமையான திறன்களுக்கான தேவை அதிகரிப்பு. | ▲ | ▲ |
| நிதித் தொழிநுட்ப நிறுவனங்கள் மற்றும் தொடக்க நிறுவனங்களுடன் கூட்டு. | ▲ | ▲ | வாடிக்கையாளர் தரவு இழப்பு, தனியுரிமையை மீறுதல், மோசடி மற்றும் நிதி இடர் போன்ற இடர்களுக்கான சாத்தியமான தகவு. | ▲ | ▲ |
| தரவு உந்துதல் கலாச்சாரத்தை ஊக்குவித்தல். | ▲ | ▲ | ஊழியர்கள் நிறுவன மாற்றங்களைப் பின்பற்ற வேண்டியிருத்தல். | ▲ | ▲ |
| கட்டண அடிப்படையிலான வருமானத்தை உருவாக்குதல். | ▲ | ▲ | முக்கிய பிரிவுகளுக்கான தனிப்பயனாக்கப்பட்ட உற்பத்திகளை உருவாக்குவது தொழிற்பாட்டு மற்றும் வங்கிகளுக்கான செலவுகளை அதிகரிப்பதுடன் அக்கறையுள்ள தரப்பினர் பெறுமதியை குறைக்கும். | — | — |
| எளிய பரிவர்த்தனைகளின் தன்னியக்கவாக்கம் மற்றும் சிக்கலான மற்றும் மதிப்பு சேர்க்கும் பரிவர்த்தனைகளில் கவனம் செலுத்துவது நீண்ட காலத்திற்கு செலவுகளைக் குறைக்கும். | ▲ | ▲ | | | |
| உட்கட்டமைப்பு மற்றும் தொழில்நுட்பத்தை மேம்படுத்துவது பொருத்தமாக இருக்கவும் புதிய நுழைவர்களிடமிருந்து போட்டியை எதிர்கொள்ளவும் உதவுகிறது. | ▲ | ▲ | | | |

- ▲ 2018 முதல் அதிகரித்த வாய்ப்பு
- ▲ 2018 முதல் அதிகரித்த இடர்
- 2018 முதல் இடர்/வாய்ப்பு சமமாகவே உள்ளது
- ▼ 2018 முதல் குறைந்த வாய்ப்பு
- ▼ 2018 முதல் குறைந்த இடர்

எங்கள் அணுகுமுறை மற்றும் செயற்திறன்

- எண்ணியல் சிநேகமான அனுபவத்தை வழங்கும் எங்கள் விரிவான பல்லாடக விநியோக வலையமைப்பு மூலம் சரியான நேரத்தில் வாடிக்கையாளர்களை அடைய நாங்கள் தயாராக உள்ளோம்.
- ஊடுருவலை அதிகரிக்கவும் சந்தை பங்கைக் கைப்பற்றவும் எண்ணியலாக்க சந்தைப்படுத்தல் மற்றும் தரவு பகுப்பாய்வுகளைப் பயன்படுத்துகிறோம். இது இணைய வங்கி பயனர்களின் அதிகரிப்புக்கு வழிவகுத்ததுடன், தானியங்கி இயந்திர பரிவர்த்தனைகளின் எண்ணிக்கையும் 2019 இல் அதிகரித்துள்ளது.
- வாடிக்கையாளர் தேவைகளை திறம்பட பூர்த்தி செய்ய ஒவ்வொரு ஆண்டும் எங்கள் உற்பத்தித் தொகுப்பில் பெறுமதி சேர்த்தல் செயற்படுத்தப்படுகிறது.
- சேமிப்பு மூலம் நிதிகளின் ஸ்திரத்தன்மை, பாதுகாப்பு மற்றும் வளர்ச்சி குறித்த விழிப்புணர்வை ஏற்படுத்த பல ஊடகங்கள் மூலம் வாடிக்கையாளர்களுடன் நாங்கள் ஈடுபடுகிறோம்.
- தொழில்நுட்ப தளங்களில் தொடர்ச்சியான முதலீடு, செயன்முறைகள் மற்றும் கட்டுப்பாடுகளை மேம்படுத்துதல், நிதித் தொழில்நுட்பத்துடன் ஒத்துழைத்தல் மற்றும் கடுமையான கண்காணிப்பில் ஈடுபடுதல்.
- இணையவழி இடர்களைத் தடுப்பது மற்றும் நிறுவன மாற்றத்திற்கு ஏற்றவாறு நடந்துகொண்டிருக்கும் ஊழியர் கல்வி.
- இணையவழி இடர்களைத் தடுக்கவும் நிர்வகிக்கவும் நெருக்கமான கண்காணிப்பு உள்ளிட்ட பொருத்தமான சோதனைகள் மற்றும் இணக்கப்படுத்தல்களை நிறுவுதல்.
- இணைய பிற்புலத்தை வலுப்படுத்துவதற்கும் வங்கியின் இணைய பாதுகாப்புக் கொள்கையை பின்பற்றுவதற்கும் முதலீடு செய்தல்.
- வாடிக்கையாளர் நம்பிக்கையை வலுப்படுத்தவும், எங்கள் வங்கியை வேறுபடுத்தவும் இணையவழிப் பாதுகாப்பு தந்திரோபாயத்தை செயற்படுத்தல்.

பொருண்மை விடயங்கள்



கண்ணோட்டம்

இலங்கை மத்திய வங்கி 2020 ஆம் ஆண்டை இலங்கையில் எண்ணியல் பரிவர்த்தனை ஆண்டாக அறிவித்துள்ளது. இந்த முயற்சியின் முக்கிய நோக்கம் எண்ணியல் கொடுப்பனவு முறைகளை பிரபலப்படுத்துவதும் குறைந்த பணமுள்ள சமூகத்தை மேம்படுத்துவதும் ஆகும். எண்ணியல் கொடுப்பனவுப் பிரயோகங்களின் பயன்பாட்டை ஊக்குவிப்பது புதுமைகளில் நேர்க்கணியத் தாக்கத்தை உருவாக்கும், போட்டித்தன்மையை உயர்த்த உதவும், இதன் மூலம் நிதி சேவைகளின் வளர்ச்சி அதிக அளவில் எண்ணியல் கொடுப்பனவு கட்டண நடவடிக்கைகள் மற்றும் பொருளாதார நடவடிக்கைகளுக்கு வழிவகுக்கும் என்று எதிர்பார்க்கப்படுகிறது. மத்திய வங்கி லங்கா கியூ ஆர் குறியீடு (Lanka QR Code) மற்றும் ஃபின்டெக் ஓழுங்குமுறை சாண்ட்பாக்ஸ் (Fintech Regulatory Sandbox) மற்றும் தொகுதிச் சங்கிலி அடிப்படையிலான பகிரப்பட்ட வாடிக்கையாளரை அறிதல் (KYC) தீர்வு மற்றும் திறந்த வங்கி திட்டம் போன்ற பல திட்டங்களை அறிமுகப்படுத்தியுள்ளது.

நிலைமாறும் சமூகம் மற்றும் சுற்றுச்சூழல்

முக்கிய இயக்கிகள் மற்றும் அம்சங்கள்

- கடுமையான சுற்றுச்சூழல் பேரழிவுகளை விளைவாக ஏற்படுத்தும் மோசமான வானிலை.
- காலநிலை மாற்றத்தை எதிர்த்துப் போராடுவதற்கும் உயிர்ப்பல்வகைமையைப் பாதுகாப்பதற்குமான உலகளாவிய அர்ப்பணிப்பு.
- பரந்த அளவிலான சமூக, சுற்றுச்சூழல் மற்றும் ஆளுமை தொடர்பில் வளர்ந்து வரும் ஒழுங்குமுறை மற்றும் அறிக்கையிடல் தேவைகள்
- முதலீட்டு தீர்மானங்களில் நிறுவனங்களின் நிலைத்தன்மை தொடர்பான கரிசனைகளில் அதிகரித்த அக்கறையுள்ள தரப்பினர் கவனம்.
- செயற்பாட்டை அதிகரித்தல் மற்றும் சமூகத்தின் சமத்துவமின்மைகளின் விரிவாக்கம்.
- காலநிலை மாற்றத்தின் தாக்கங்களை துல்லியமாக கணிக்க கிடைக்கக்கூடிய தரவுகளின் சிக்கலான தன்மை.
- ஆளுகை நியமங்களில் குறிப்பிடப்பட்டுள்ள வாடிக்கையாளர்களுடன் நேர்மையாகவும், வெளிப்படையாகவும், நியாயமாகவும் நடந்து கொள்ள வங்கிகளின் தேவைப்பாடு
- பொறுப்பான நிதியாளர்களாக வங்கிகளுக்கான கேள்வி அதிகரிப்பு.
- கூட்டுவணிக வெளிப்படுத்தல்களில் வெளிப்படைத்தன்மையை அதிகரிப்பதற்கான தேவை.

எமது பெறுமதிகள் மீதான தாக்கம்

சமூக, ஆளுமை மற்றும் சுற்றுச்சூழல் விடயங்களுக்கான வளர்ந்து வரும் கரிசனைகள் வங்கிகள், வாடிக்கையாளர்கள் மற்றும் தொழிற்பாட்டு சூழலைப் பாதிக்கின்றன. காலநிலை மாற்றம் சமூகங்களின் நிலைப்போன தன்மைக்கு கடுமையான சவால்களை ஏற்படுத்துகிறது, இதன் விளைவாக குறிப்பிடத்தக்க கடன் இடர்த் தாக்கங்கள் ஏற்படுகின்றன. வங்கிகள் தங்கள் உற்பத்தி வழங்கல், முதலீட்டுத் தீர்மானங்கள் மற்றும் பற்றாக்குறை வளங்களைப் பயன்படுத்துவதில் சமூக மற்றும் சுற்றுச்சூழல் பொறுப்புடன் இருக்க வேண்டும். நிலையான வணிக நடைமுறைகளை பின்பற்றுவதன் மூலமும், அரசாங்கம் வகுத்துள்ள விதிமுறைகளை பின்பற்றுவதன் மூலமும் ஐ.நா. SDG களுடன் வங்கிகள் இணங்குவதற்கு அதிக தேவைப்பாடு உள்ளது. இணக்கத்தின் தோல்வி வங்கியில் பங்குதாரர்களின் நம்பிக்கையைக் குறைத்து, நற்பெயர் இடரை வெளிப்படுத்தும்.

காலநிலை மாற்றம், வளங்களின் பற்றாக்குறை, சுற்றுச்சூழல் முறைமைகளின் பாதுகாப்பு, சமத்துவமின்மை, மனித உரிமைகள் உள்ளிட்ட சமூக மற்றும் சுற்றுச்சூழல் கரிசனைகளுக்கு தீர்வு காண்பது வணிகத் தேவையாகிவிட்டது. எனவே, எங்கள் மதிப்பு உருவாக்கும் மாதிரியுடன் சமூக மற்றும் சுற்றுச்சூழல் கரிசனைகளை நாங்கள் ஒருங்கிணைக்கிறோம், மேலும் நாங்கள் புதுமையான தீர்வுகளைத் தேடுகிறோம், மேலும் எங்கள் பங்குதாரர்களுக்கு நீடித்த மதிப்பை உருவாக்க அர்த்தமுள்ள வியாபாரக் கூட்டுக்களை நாம் உருவாக்குகிறோம். கார்பன் குறைந்த பொருளாதாரமாக மாற்றுவதில் நாங்கள் ஒரு முக்கிய பங்கை வகிக்கிறோம்.

இடர்கள் மற்றும் வாய்ப்புக்கள்

| வாய்ப்புக்கள் | தாக்கம் | | இடர்கள் | தாக்கம் | |
|--|------------------------------------|------------|--|------------------------------------|------------|
| | குறுங்காலம் முதல் நடுத்தரகாலம் வரை | நண்ட காலம் | | குறுங்காலம் முதல் நடுத்தரகாலம் வரை | நண்ட காலம் |
| நிலைப்போன நிதிக்கான கேள்வி அதிகரித்தல், கார்பன் குறைந்த பொருளாதாரத்தை நோக்கி நிதியளிப்பதில் மாற்றம். | ▲ | ▲ | வங்கிகள் தங்கள் வணிகத் தீர்மானங்களில் சுற்றுச்சூழல் மற்றும் சமூக இடர்களைக் கருத்தில் கொள்ள வேண்டும். | ▲ | ▲ |
| அதிகரித்த வெளிப்படைத்தன்மை வங்கியின் வலுவான நம்பிக்கையையும் புகழையும் உயர்த்தியது. | ▲ | ▲ | ஊழல் மற்றும் வெளிப்படைத்தன்மை இன்மை நற்பெயர் இடர்களுக்கு வழிவகுக்கிறது. | ▲ | ▲ |

| வாய்ப்புக்கள் | தாக்கம் | | இடர்கள் | தாக்கம் | |
|---|------------------------------------|-------------|--|------------------------------------|-------------|
| | குறுங்காலம் முதல் நடுத்தரகாலம் வரை | நீண்ட காலம் | | குறுங்காலம் முதல் நடுத்தரகாலம் வரை | நீண்ட காலம் |
| புதிய வணிக மாதிரிகளைப் பின்பற்றுவதற்கான நிதிசார் புத்தாக்கம். | ▲ | ▲ | காலநிலை மாற்றத்தின் விளைவுகளால் நேரடியாக வங்கியின் சொத்துக்கள் மற்றும் வணிகத்தின் மூலமாகவும், மறைமுகமாக வாடிக்கையாளர் நடவடிக்கைகள் மூலமாகவும் அதிக செலவுகள் மற்றும் பொருளாதார இழப்புகள் ஏற்படுதல். | ▲ | ▲ |
| கார்பன் குறைந்த பொருளாதாரத்தை பின்பற்ற, நிறுவன வாடிக்கையாளர்கள், வணிகங்கள் மற்றும் தொழில் வல்லுநர்களை ஆதரிக்கும் முதலீடு மற்றும் நிதித் தீர்வுகளின் வளர்ச்சி. | ▲ | ▲ | உற்பத்திகள் மற்றும் சேவைகள் சுற்றுச்சூழலுக்கு உகந்ததாக இல்லாவிட்டால் சந்தை பங்கு இழக்கப்படல். | ● | ▲ |
| பசுமைத் தீர்வுகளை மாற்றியமைக்க நுகர்வோருக்கு உதவும் உற்பத்திகள் மற்றும் சேவைகளின் விருத்தி. | ▲ | ▲ | இயற்கையின் நிச்சயமற்ற தன்மை மற்றும் கார்பன் குறைந்த பொருளாதாரமாக நிலைமாறுதல். | ● | ▲ |
| மூலப்பொருள் மூலங்களில் பசுமை நடைமுறைகளை பின்பற்றுவதன் மூலம் வழங்கல் சங்கிலியுடன் பிற்புலத்தை உருவாக்குவதில் கவனம் செலுத்துதல். | ▲ | ▲ | பொருளாதாரத்தில் பயனுள்ள முதலீடுகளுக்கான தேவை. | ▲ | ▲ |
| நல்லாட்சி மற்றும் தீர்மானம் மேற்கொள்ளலை ஊக்குவிக்க வெளிப்படைத்தன்மைக்கான அழைப்பு விடுத்தல். | ▲ | ▲ | காலநிலை மாற்றத்தின் தாக்கங்கள் கடன் வாங்குபவர்களின் திரவத்தன்மைகளை குறிப்பாக சிறிய மற்றும் நடுத்தர நிறுவனங்கள் மற்றும் தொடர்புடைய வணிகங்களை பாதிக்கின்றன. சூழல் நிலைமைகளில் உள்ள பாதிப்புகள் பொருளாதார மற்றும் அரசியல் உறுதியற்ற தன்மையின் பின்னணியில் சில தொழிற் துறைகளில் வேலை இழப்புக்களை ஏற்படுத்துகின்றன. இயற்கை பேரழிவுகள் வங்கியின் கடன் வெளிப்பாட்டை அதிகரிக்கும். | ▲ | ▲ |
| அதிகரித்த வெளிப்படைத்தன்மை வங்கியின் வலுவான நம்பிக்கையையும் புகழையும் உயர்த்துதல் | ▲ | ▲ | கார்பன் குறைந்த பொருளாதாரத்திற்கு மாறுவது விரிவான கொள்கை, சட்ட, தொழில்நுட்பம் மற்றும் சந்தை சவால்களை ஏற்படுத்தக்கூடும், இது கடன், தொழிற்பாட்டு மற்றும் நற்பெயர் இடருக்கு வழிவகுக்கும். பொறுப்பான நிதியுதவிக்கான சமூகக் கோரிக்கையுடன் இணங்கத் தவறினால் கடன் மற்றும் நற்பெயர் இடர்கள் ஏற்படக்கூடும். | ▲ | ▲ |

▲ 2018 முதல் அதிகரித்த வாய்ப்பு

▲ 2018 முதல் அதிகரித்த இடர்

● 2018 முதல் இடர்/வாய்ப்பு சமமாகவே உள்ளது

● 2018 முதல் குறைந்த வாய்ப்பு

● 2018 முதல் குறைந்த இடர்

எங்கள் அணுகுமுறை மற்றும் செயற்திறன்

- சமூகத்தில் உத்வேகம் மிக்க பங்கு வகிப்பதற்கான எங்கள் உறுதிப்பாட்டின் ஒரு பகுதியாக சமூகங்களுடன் ஈடுபடுவது மற்றும் சமூக முயற்சிகளை ஆதரித்தல்.
- சமூக சவால்களுக்கு புதிய மற்றும் புதுமையான தீர்வுகளுக்கு பங்களிக்க தொழில் வாதாட்டக் குழுக்களில் பங்கேற்றல்
- மாறும் சுற்றுச்சூழல் காரணிகளால் எங்கள் இடர் சுயவிவரத்தில் ஏற்படும் தாக்கத்திற்கு எதிரான எங்கள் உற்பத்திகள் மற்றும் வாடிக்கையாளர் மதிப்பு முன்மொழிவுகளின் பொருந்தக்கூடிய தன்மை மற்றும் தந்திரோபாய சீரமைப்பு ஆகியவற்றை தொடர்ந்து மதிப்பீடு செய்தல்.
- இலஞ்சம் மற்றும் ஊழலுக்கு புஜ்ஜிய சகிப்புத்தன்மை கொள்கையைப் பின்பற்றல்.
- பணமோசடி, பயங்கரவாத நிதியுதவி, அனுமதி, இணக்கம், அக்கறை முரண்பாடுகள் மற்றும் ஊழல் உள்ளிட்ட நிதி அல்லாத இடர்கள் குறித்து எங்கள் ஊழியர்களுக்கு கல்வி கற்பித்தல்.
- வங்கியின் நிலைத்தன்மைக் கொள்கை எங்கள் நீண்டகால தந்திரோபாய நோக்கங்களுடன் இணைந்திருக்கும் எங்கள் நிலைபேறான தன்மை தந்திரோபாயத்தை ஆதரிக்கிறது.
- நிலைபேறான தன்மை திட்டங்கள் மூலம் அக்கறையுடைய தரப்பினருடன் ஈடுபடுவது, மற்றும் பாதிப்புகள் மற்றும் வாய்ப்புகளை மதிப்பீடு செய்தல்.
- எங்கள் கடன் பெறுனர்களையும் அவர்களின் முதலீட்டு தீர்மானங்களையும் கடுமையான வடிகட்டல் செயன்முறை மூலம் எங்கள் கடன் நடைமுறைகளில் சுற்றுச்சூழல், சமூக மற்றும் ஆளுமை இடர்களை வலுப்படுத்துதல்.

பொருண்மை விடயங்கள்



கண்ணோட்டம்

நிதி முறைமை நிலைபேறான தன்மையை திறமையாகவும் வெற்றிகரமாகவும் பாதுகாக்க முக்கிய கொள்கை அமுலாக்க கட்டமைப்பில் காலநிலை மாற்றம் மற்றும் காலநிலை பின்னடைவை இணைப்பதன் முக்கியத்துவத்தைப் புரிந்துகொண்டு, மத்திய வங்கி "நிலைபேறான நிதிக்கான பாதை வரைபடத்தை" அறிமுகப்படுத்தியது. இது இலங்கையில் காலநிலை மாற்றத்தை எதிர்கொண்டு போராடுவதற்கான காலநிலை மீள்நிலை திட்டங்களுக்கான நிதியுதவியை ஊக்குவிக்க நிதி முறைமையை ஊக்குவிக்கிறது. இந்த வரைபடம் நிதி கட்டுப்பாட்டாளர்கள் மற்றும் நிதி நிறுவனங்களுக்கு அவர்களின் நிதி, திட்டங்களுடன் தொடர்புடைய சுற்றுச்சூழல், சமூக மற்றும் ஆளுமை (ESG) இடர்களை திறம்பட நிர்வகிக்க ஒரு பரந்த திசையை வழங்குகிறது. இது பசுமையான, மற்றும் சமூக உள்ளடக்கம் கொண்ட வணிகங்களுக்கு உதவியை ஊக்குவிக்கிறது. இது நிதித் துறையின் பங்களிப்பை மேலும் நெகிழ வைக்கும், நிலையான பசுமை பொருளாதாரத்தை உருவாக்க உதவுகிறது.

குடியியல்சார் மாற்றங்கள்

முக்கிய இயக்கிகள் மற்றும் அம்சங்கள்

- தொழிலாளர் பங்களிப்பு அதிகரித்தல் மற்றும் உயர் கல்விக்கான சேர்க்கை.
- தொழிலாளர் சக்தியை உள்ளடக்கிய மில்லினியல்கள் மற்றும் Z தலைமுறை எண்ணிக்கை அதிகரித்தல்.
- வளர்ந்து வரும் நகரமயமாக்கல் மற்றும் அதிக வேலை வாய்ப்புகள் நகர்ப்புறங்களில் குவிந்துள்ளமை.
- வயதான மக்கள் தொகை மற்றும் அதிகரித்த சுதந்திரம் (தனித்துவத்தை நோக்கிய முனைப்பு).
- வேலைவாய்ப்பு பிரிவுகளின் பல்வகைப்படுத்தல் மற்றும் வெவ்வேறு வாழ்க்கைப் பாதைகள்.

- அதிகரித்த நகர்வு
- திறமையான நபர்களைக் கண்டுபிடிப்பதில் முக்கியமான திறன்கள் மற்றும் சவால்களின் பற்றாக்குறை.
- வாடிக்கையாளர் தொழில்நுட்ப முன்னேற்றங்களைப் பின்பற்றல்.
- நேரத்தைக் குறைத்து உற்பத்தித்திறனை அதிகரிக்கும் ஸ்மார்ட் வேலை முறைகளுக்கான தேவை.
- குறைந்த முயற்சி தேவைப்படும் மேம்பட்ட முறைமைகளுக்கான தேவை.

எமது பெறுமதி மீதான தாக்கம்

சமூகத்தின் மக்கள்தொகை சேமிப்பு, முதலீடுகள் மற்றும் கடன் ஆகியவற்றில் தாக்கத்தை ஏற்படுத்துவதுடன், சேவை வழங்கலில் நீண்டகால தாக்கங்களை உருவாக்குகிறது. மக்கள்தொகை கட்டமைப்பு மற்றும் நடத்தை மாற்றங்கள் உற்பத்திகள் மற்றும் சேவைகள், விநியோக முறைகள் மற்றும் வாடிக்கையாளர்களுக்கு வழங்கப்படும் பெறுமதி முன்மொழிவுகளின் தன்மையை பாதிக்கின்றன. நாங்கள் உள்நாட்டு சமூகங்களிலிருந்து திறன்களை நியமிக்கிறோம், எனவே மக்கள்தொகை எங்கள் பெறுமதி உருவாக்கம் மற்றும் வணிக வளர்ச்சியை பாதிக்கிறது. சமுதாயத்தின் போக்குகள் எங்கள் வங்கியின் சமூக பொருத்தத்தை தீர்மானிப்பதுடன், திறமைகளை ஈர்க்கவும் தக்கவைக்கவும் தவறினால் நமது அடுத்தடுத்த திட்டமிடல் மற்றும் விரிவாக்க திட்டங்களுக்கு இடையூறு ஏற்படுத்தும்.

இடர்கள் மற்றும் வாய்ப்புக்கள்

| வாய்ப்புக்கள் | தாக்கம் | | இடர்கள் | தாக்கம் | |
|---|------------------------------------|-------------|---|------------------------------------|-------------|
| | குறுங்காலம் முதல் நடுத்தரகாலம் வரை | நீண்ட காலம் | | குறுங்காலம் முதல் நடுத்தரகாலம் வரை | நீண்ட காலம் |
| தொழிற்பாட்டு சூழலில் ஏற்படும் மாற்றங்களுக்கு பதிலளிப்பதில் விரைவாக இருக்கும் திறன். | ▲ | ▲ | புதிய மற்றும் வளர்ந்து வரும் திறன்களைக் கொண்ட அதிக திறமையான ஊழியர்கள் ஆட்சேர்ப்புக்கு அதிக கிரயம் மிக்கவர்களாகவும் திறன்களின் முடுக்கம் மற்றும் கல்வி இடம்பெயர்வுக்கு இடையில் தக்கவைத்துக்கொள்வது கடினமாக இருத்தல். | ▲ | ▲ |
| திறன்களைத் தக்க வைத்துக் கொள்வதற்கும் வளர்ப்பதற்கும் முதலீடு செய்வது தே.சே. வங்கியின் வர்த்தக நாம வளர்ச்சி மற்றும் தேசத்தை அபிவிருத்திக்கு உதவுகிறது. | ▲ | ▲ | முக்கிய திறன்களுக்கான பற்றாக்குறை மற்றும் போட்டி. | ▲ | ▲ |
| உற்பத்திகள் மற்றும் சேவைகள் மற்றும் செயன்முறைகளில் புதுமைகளை வளர்ப்பதற்கான வாய்ப்பு. | ▲ | ▲ | வளர்ந்து வரும் வாடிக்கையாளர் விருப்பங்களுக்கு ஏற்ப மாற்றமடைதல். | ▲ | ▲ |

| வாய்ப்புகள் | தாக்கம் | | இடர்கள் | | தாக்கம் | |
|---|------------------------------------|-------------|---|-------------|------------------------------------|-------------|
| | குறுங்காலம் முதல் நடுத்தரகாலம் வரை | நீண்ட காலம் | குறுங்காலம் முதல் நடுத்தரகாலம் வரை | நீண்ட காலம் | குறுங்காலம் முதல் நடுத்தரகாலம் வரை | நீண்ட காலம் |
| எங்கள் ஊழியர்களை புதுமையான, எண்ணியல் ஆர்வமுள்ள மற்றும் தரவு சார்ந்த திறனுள்ளவர்களாக மாற்றுவதற்கான வாய்ப்பு. | ➔ | ➤ | அதிகரிக்கும் சமத்துவமின்மை, அரசியல் ஸ்திரமின்மை மற்றும் உயரும் வாழ்க்கைச் செலவு போன்ற பேரின சூழல் சவால்கள் ஊழியர்களின் மீதான அழுத்தத்தை அதிகரிப்பதுடன், எங்கள் வணிக தந்திரோபாயத்தின் செயற்பாட்டையும் பாதிப்பதுடன் ஊழியர்களின் வேலை-வாழ்க்கை சமநிலையையும் பாதிக்கிறது. | ➤ | ➔ | |
| ஊழியர் தொகுப்பில் இளைஞர்களின் விகிதத்தை அதிகரிப்பது மற்றும் தனிநபர் வருமானத்தை அதிகரிப்பது செல்வ வளர்ச்சி மற்றும் செல்வத்தை உருவாக்குவதற்கான வாய்ப்பை உருவாக்குகிறது. | ➔ | ➤ | எண்ணியல் யுகத்தில் செயற்திறனைத் தக்கவைக்கத் தேவையான திறன்களைக் கொண்டு தங்களை புதுப்பித்துக் கொள்ளாவிட்டால், ஊழியர்கள் வழக்கற்றுப் போகும் இடரை எதிர்கொள்கின்றனர். | ➤ | ➤ | |
| | | | திறமைகளை ஈர்க்கவும் தக்கவைக்கவும் தவறுதல் அடுத்தடுத்த திட்டமிடல் மற்றும் வணிக விரிவாக்கத்திற்கு தடையாக இருக்கிறது. | ➤ | ➤ | |

- 2018 முதல் அதிகரித்த வாய்ப்பு
- 2018 முதல் அதிகரித்த இடர்
- ➔ 2018 முதல் இடர்/வாய்ப்பு சமமாகவே உள்ளது
- 2018 முதல் குறைந்த வாய்ப்பு
- 2018 முதல் குறைந்த இடர்

எங்கள் அணுகுமுறை மற்றும் செயற்திறன்

- தொடர்ச்சியான பெறுமதி சேர்த்தல்களுடனான எங்கள் விரிவான விநியோக வழிமுறைகள் மற்றும் உற்பத்திகள் மூலம் வெவ்வேறு வாடிக்கையாளர் பிரிவுகளுக்கு சேவை வழங்குதல் மற்றும் அவர்களின் வாழ்க்கையின் ஒவ்வொரு கட்டத்திலும் அவர்களின் தேவைகளை பூர்த்தி செய்தல்.
- வாடிக்கையாளர் விழிப்புணர்வைத் தொடரவும், இளைய மக்களில் கணிசமான சந்தைப் பங்கைக் கைப்பற்ற புதுமையான தயாரிப்புகளை உருவாக்குதல். இதில் பிரார்த்தனா +, ஐ.எம் மற்றும் புத்தி கடன்கள் போன்ற திட்டங்கள் உள்ளடங்கும்.
- வளர்ந்து வரும் இளம் உழைக்கும் மக்களுக்கான செல்வத் திட்டமிடல் தயாரிப்புகள் மற்றும் ஓய்வூதியத் திட்டங்களை உருவாக்க போதுமான வாய்ப்பை வழங்குதல்.
- ஊழியர்களின் நல்வாழ்வை ஊக்குவிக்கும் திட்டங்களை செயற்படுத்துதல்.
- எங்கள் ஊழியர்களை மீட்டெடுப்பதற்கும் மேம்படுத்துவதற்கும் மற்றும் எதிர்காலத்தில் பொருந்தக்கூடிய பணியாளர்களை வளர்ப்பதற்கும் திறன் மேம்பாடு மற்றும் தலைமைத் திட்டங்களில் தொடர்ச்சியாக முதலீடு செய்தல்.

பொருண்மை விடயங்கள்

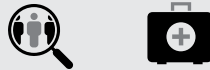

கண்ணோட்டம்

அதிகரித்து வரும் வயதான மக்கள் தொகையுடன் இலங்கை மக்கள்தொகை மாற்றத்தின் மேம்பட்ட கட்டத்தை எட்டியுள்ளது. இது சேவை வழங்கல், ஓய்வூதியம், வேலைவாய்ப்பு மற்றும் பொது நிதி ஆகியவற்றிற்கு நீண்டகால தாக்கங்களை ஏற்படுத்தும் என்று எதிர்பார்க்கப்படுகிறது. உழைக்கும் வயது மக்கள் தொகையில் இலங்கையின் பங்கு 2005 இல் உயர்ந்த நிலையில், காலப்போக்கில் படிப்படியாகக் குறையும் என்று எதிர்பார்க்கப்படுகிறது. இது நடுத்தர கால வளர்ச்சியைக் குறைக்கும் என்று எதிர்பார்க்கப்படுகிறது. 2015 இல் இளைஞர்கள் மற்றும் முதியவர்கள் உழைக்கும் வயது மக்கள் தொகையின் விகிதமான 51% ஆகும். மக்கள்தொகையில் நான்கில் ஒரு பகுதியினர் 15 வயதிற்குட்பட்டவர்கள் மற்றும் பத்தில் ஒரு பங்கிற்கு 65 வயது அல்லது அதற்கு மேற்பட்டவர்கள். 2050 ஆம் ஆண்டளவில் முதியவர்கள் இளைஞர்களை விட 23% அதிகமாக இருப்பார்கள், இது 17% என மதிப்பிடப்பட்டுள்ளது.

இலங்கையின் ஊழியர் பங்களிப்பு வீதம் 2019 டிசம்பரில் 53.4% ஆக இருந்தது. இது ஆண்களுக்கும் பெண்களுக்கும் இடையிலான தொழிலாளர் பங்களிப்பு விகிதங்களில் உள்ள இடைவெளியைக் குறைப்பது முக்கியம், ஏனெனில் இது தொழிலாளர்களின் எண்ணிக்கையைக் குறைப்பதில் இருந்து தாக்கத்தை ஏற்படுத்தும் மற்றும் தணிக்கும் வளர்ச்சியில் புள்ளிவிவரங்களின் தாக்கம். தொழிலாளர் சந்தைகளில் பெண்கள் நுழைவதை வளர்க்கும் கொள்கைகளை வைத்திருப்பது முக்கியம். கல்வி அடைவதில் அதிகரிப்பு இளையவர்களின் உற்பத்தித்திறன் மற்றும் பங்கேற்பு விகிதங்களை உயர்த்தலாம் என்பதுடன் அதிக உற்பத்தித் துறைகளை நோக்கி உழைப்பை மறு ஒதுக்கீடு செய்வது உற்பத்தித்திறன் ஆதாயங்களுக்கு வழிவகுக்கும்.

ஒழுங்குவிதமுறை சவால்கள்

முக்கிய இயக்கிகள் மற்றும் அம்சங்கள்

- ஒழுங்குமுறை மற்றும் சட்டரீதியான தேவைகள் மற்றும் இறுக்கமான விதிகளின் வேகம் மற்றும் வளர்ந்து வரும் சிக்கலான தன்மை.
- விதிமுறைகள் மூலம் வாடிக்கையாளர்களுக்கும் முதலீட்டாளர்களுக்கும் வலுவான பாதுகாப்பு.
- பணமோசடி மற்றும் பயங்கரவாதத்திற்கு நிதியளிப்பதை எதிர்த்துப் போராடுதல்
- காலநிலை இடர்கள் மற்றும் குழலியல், சமூக மற்றும் ஆளுகை அளவுகோல்களை ஒருங்கிணைத்தல் மற்றும் சமூக பொறுப்புணர்வு முயற்சிகளில் வெளிப்படைத்தன்மைக்கான கோரிக்கை
- நிதிச் சேர்க்கைக்கு அழைப்பு விடுத்தல்
- தொழிற்துறையில் போட்டியை ஊக்குவித்தல்.
- செயலில் உள்ள கட்டுப்பாட்டாளர்கள், கடுமையான கண்காணிப்பு மற்றும் வலுவான ஆளுகை நடைமுறைகள்.
- நிதி ஸ்திரத்தன்மையை வலுப்படுத்துதல்

எமது பெறுமதி மீதான தாக்கம்

பாசல் சீர்திருத்தங்கள், கணக்கியல் நியமங்களை மாற்றியமைத்தல், நாணய மற்றும் நிதிக் கொள்கைகளில் மாற்றங்கள், நிதிக் குற்றங்கள் குறித்த விதிமுறைகள், வளர்ந்து வரும் தனியுரிமை, இணைய பாதுகாப்பு மற்றும் நடத்தை தொடர்பான சட்டங்கள் உள்ளிட்ட வளர்ந்து வரும் ஒழுங்குமுறை மற்றும் அறிக்கையிடல் பரப்பு எங்கள் வணிக மாதிரியை பாதிப்பதுடன், இணக்கமின்மை இடருக்கு வழிவகுக்கும். ஒழுங்குமுறை மாற்றங்கள் வட்டி விகிதங்கள் மற்றும் வரிகளில் தாக்கத்தை ஏற்படுத்தக்கூடும், மேலும் இறுதியில் வங்கியின் அடிமட்டத்தை பாதிக்கும். அரசாங்க கொள்கைகளில் மாற்றங்களால் பாதிக்கப்பட்டுள்ள ஒழுங்குமுறை மற்றும் சமூக-பொருளாதார காரணிகளின் ஒருங்கிணைப்பு வணிக மாதிரியில் தாக்கத்தை ஏற்படுத்தும்.

இடர்கள் மற்றும் வாய்ப்புக்கள்

| வாய்ப்புக்கள் | தாக்கம் | | இடர்கள் | தாக்கம் | |
|--|------------------------------------|-------------|--|------------------------------------|-------------|
| | குறுங்காலம் முதல் நடுத்தரகாலம் வரை | நீண்ட காலம் | | குறுங்காலம் முதல் நடுத்தரகாலம் வரை | நீண்ட காலம் |
| வங்கியின் செயன்முறைகள் மற்றும் நெறிமுறை கட்டமைப்பை தொடர்ந்து மேம்படுத்தல். | – | ▲ | அதிக மூலதன தேவைகள் மற்றும் கடுமையான திரவத்தன்மை முகாமை. | ▲ | ▲ |
| பொருளாதாரத்திற்கு நிதியாளராக மேம்பட்ட பங்கு. | ▲ | ▲ | இணக்கம் தொடர்பான செலவுகள் மற்றும் தொழிற்பாட்டு செலவுகளிலான அதிகரிப்பு. | ▲ | ▲ |

| வாய்ப்புகள் | தாக்கம் | | இடர்கள் | தாக்கம் | |
|---|------------------------------------|-------------|--|------------------------------------|-------------|
| | குறுங்காலம் முதல் நடுத்தரகாலம் வரை | நீண்ட காலம் | | குறுங்காலம் முதல் நடுத்தரகாலம் வரை | நீண்ட காலம் |
| புதிய இடர்களை (காலநிலை மாற்றம்) கண்டறிந்து முகாமை செய்வதிலான முன்னேற்றம். | ▲ | ▲ | குறைந்த ஒழுங்குபடுத்தப்பட்ட சந்தைத் நிறுவனங்களின் நுழைவுடன் சிதைவடைந்த போட்டி. | ▲ | ▲ |
| கவர்ச்சிகரமான உற்பத்தி சலுகைகளுடனான அதிகரித்த புதுமை. | ▲ | ▲ | வட்டி விகிதங்களில் கொள்கை மாற்றங்கள் முக்கிய விகிதங்களை பாதிக்கும். | ▲ | — |
| ஒழுங்குமுறை தேவைகளுக்கு மேலான மூலதனத்துடன், தற்போதுள்ள மற்றும் புதிய வாடிக்கையாளர்களுக்கு சேவை செய்வதற்கான வலுவான நிலையில் நாங்கள் இருக்கிறோம், மேலும் மூலதன மற்றும் திரவத்தன்மைத் திட்டத்தில் அதிக நெகிழ்வுத்தன்மையைக் கொண்டுள்ளோம். | ▲ | ▲ | முக்கிய விகிதங்களை குறைப்பதற்கு முன் வைப்பு விகிதங்கள் குறைக்கப்படும்போது வைப்பு காரணமாக உரிமையாண்மை மற்றும் பரஸ்பர நிதிகளை நோக்கி நகரும் இடர். | ▼ | — |
| இலங்கையில் ஒரு முன்னணி வங்கியாக, ஒழுங்குமுறை தேவைகள் குறித்து ஒழுங்குமுறைகள் மற்றும் கொள்கை வகுப்பாளர்களுக்கு பொருத்தமான பதில்களை வழங்க நாங்கள் நன்கு நிலைப்படுத்தப் பட்டுள்ளோம். | ▲ | ▲ | நியமங்களுக்கு இணங்கத் தவறுதல், இணக்கமின்மை மற்றும் நற்பெயர் இடர்களுக்கு வழிவகுப்பதுடன் மற்றும் வங்கியின் அக்கறை தாரர்களின் நம்பிக்கையை அழிக்கிறது. | ▲ | ▲ |
| ஒரு நற்பெயர் வாடிக்கையாளர்களையும் முதலீட்டாளர்களையும் ஈர்க்கவும் தக்கவைக்கவும் உதவுகிறது. | ▲ | ▲ | | | |

- ▲ 2018 முதல் அதிகரித்த வாய்ப்பு
- ▲ 2018 முதல் அதிகரித்த இடர்
- 2018 முதல் இடர்/வாய்ப்பு சமமாகவே உள்ளது
- ▼ 2018 முதல் குறைந்த வாய்ப்பு
- ▼ 2018 முதல் குறைந்த இடர்

எங்கள் அணுகுமுறை மற்றும் செயற்திறன்

- ஒழுங்குமுறை மாற்றங்களை மதிப்பீடு செய்ய, பதிலளிக்க மற்றும் கண்காணிக்க ஒருங்கிணைந்த, விரிவான மற்றும் முன்னோக்கு அணுகுமுறையைப் பராமரித்தல். வங்கி முழுவதும் மக்கள், செயன்முறைகள் மற்றும் அமைப்புகளில் தொடர்ந்து முதலீடு செய்வதன் மூலம் இது செய்யப்படுகிறது.
- உள்நாட்டு மற்றும் சர்வதேச ஒழுங்குமுறை மற்றும் சட்டரீதியான விவாதக் குழுக்களில் பங்கேற்றல்.
- அத்தகைய இடர்களை மதிப்பீட்டு, அந்த இடர்களைத் தணிக்க தகுந்த நடவடிக்கைகளை எடுத்தல்.
- அந்தந்த குழுக்களால் பல மதிப்பீடுகள், போக்கு அவதானிப்புகள் மற்றும் கலந்துரையாடல்களை நடத்திய பின்னர் மட்டக்குறி மாற்றங்கள் செய்யப்படுகின்றன.

பொருண்மை விடயங்கள்



கண்ணோட்டம்

2021 ஆம் ஆண்டில் ஒரு புதிய வங்கிச் சட்டம் இயற்றப்படும், அதில் வங்கிகளுக்கான விதிமுறைகளை விரிவுபடுத்துவதற்கான ஏற்பாடுகள் காணப்படும். மத்திய வங்கி நெருக்கடி தயார்நிலை மற்றும் வங்கிகளின் பின்புலத்தை வலுப்படுத்த பல விதிமுறைகளையும் அறிமுகப்படுத்தும். சர்வதேச நியமங்கள் மற்றும் சிறந்த நடைமுறைகளுக்கு ஏற்ப தகவல் தொழில்நுட்பம் மற்றும் வங்கிகளின் பாதுகாப்பு தொடர்பாக ஒழுங்குமுறை மற்றும் மேற்பார்வை கட்டமைப்பில் மாற்றங்கள் அறிமுகப்படுத்தப்படும். முன்மொழியப்பட்ட விதிமுறைகள் வங்கிகளை தங்கள் தகவல் முறைமைகள் மற்றும் தொடர்புடைய தொழிநுட்ப தளங்களை மேம்படுத்தவும் வலுப்படுத்தவும் ஊக்குவிக்கும், மேலும் மேம்பட்ட இடர் முகாமையை செயற்படுத்தும்.

தொழிந்துறைக் கவர்ச்சி மற்றும் போட்டித் திறன்

இலங்கையின் வங்கித் துறையில் ஒரு முக்கிய போட்டியாளராக எங்கள் சந்தை நிலையைத் தக்க வைத்துக் கொள்ள மைக்கேல் போர்ட்டர் உருவாக்கிய ஐந்து படைகள் பகுப்பாய்வை நடத்தினோம். இது எங்கள் தொழில் சூழலுக்கு குறிப்பிடத்தக்க வெளிப்புற காரணிகளைப் புரிந்துகொள்ளவும், வங்கியின் பொருண்மை மிக்க சிக்கல்களை அடையாளம் காணவும், எங்கள் தந்திரோபாய முன்னுரிமைகளை வகுக்கவும் உதவுகிறது. இந்த கரிசனைகளை தந்திரோபாய ரீதியாக நிவர்த்தி செய்வதற்கான எங்கள் திறன் வங்கியின் பிற்பலத்தைப் பாதிக்கிறது. வங்கித் தொழில் சூழலில் ஐந்து சக்திகளின் தாக்கம் பின்வருமாறு:

- | 01 | 02 | 03 |
|---|--|---|
| புதிய நுழைவர்களின் அச்சுறுத்தல் | வாடிக்கையாளர்களின் பேரம் பேசும் பலம் | வழங்குனர்களது பேரம் பேசும் பலம் |
| <ul style="list-style-type: none"> அதிக மூலதனத் தேவை ஒரு வங்கியை கூட்டிணைப்பதற்கான வங்கித் தொழிலுக்கான உரிமம் பெறுவதில் ஒரு சவாலாக உள்ளது. பாசல் III தேவைப்பாடுகளுக்கு இணங்க அதிக முதலீடுகள் தேவைப்படும் மக்கள், தகவல் தொழில்நுட்பம் மற்றும் விநியோக வழிமுறைகளிலான அதிக மூலதன முதலீடுகளுக்கான தேவை ஒழுங்குமுறை மற்றும் இணக்க அம்சங்களில் தேவைப்பாடுகளின் அதிகரிப்பு | <ul style="list-style-type: none"> தனிப்பயனாக்கப்பட்ட மற்றும் உயர் தரமான சேவைகளுக்கான வாடிக்கையாளர்களிடமிருந்து அதிகரிக்கும் கேள்வி சந்தையில் ஒத்த உற்பத்திகள் மற்றும் சேவைகளின் கிடைப்பனவுத் தன்மை வாடிக்கையாளர்கள் அதிக செலவுகளைச் செய்யாமல் போட்டியாளர்கள் மற்றும் மாற்று நபர்களுக்கு மாற முடியும் புதிய தலைமுறை வாடிக்கையாளர்களுக்கு வாடிக்கையாளர் விசுவாசம் காணப்படாமை அதிக நிகர மதிப்புள்ள வாடிக்கையாளர்களுக்கு குறைந்த கட்டணங்களுக்கு பேரம்பேசும் திறன் உள்ளது | <ul style="list-style-type: none"> அதிக வருமானம் மற்றும் குறைந்த இடர்களுக்கான வைப்பாளர்களிடமிருந்தான கேள்வி எண்ணியல் சேவைகளின் வழங்குனர்கள் மீது அதிகளவில் தங்கியிருத்தல் தொழிற்சங்கங்கள் மூலம் ஊழியர்களின் அதிக பேரம் பேசும் சக்தி எழுதுபொருள் வழங்குனர்கள், புற வழங்கல் மற்றும் ஒப்பந்த ஊழியர்கள். போன்ற பிற வழங்குனர்கள் மீதான குறைந்தளவில் தங்கியிருத்தல் |

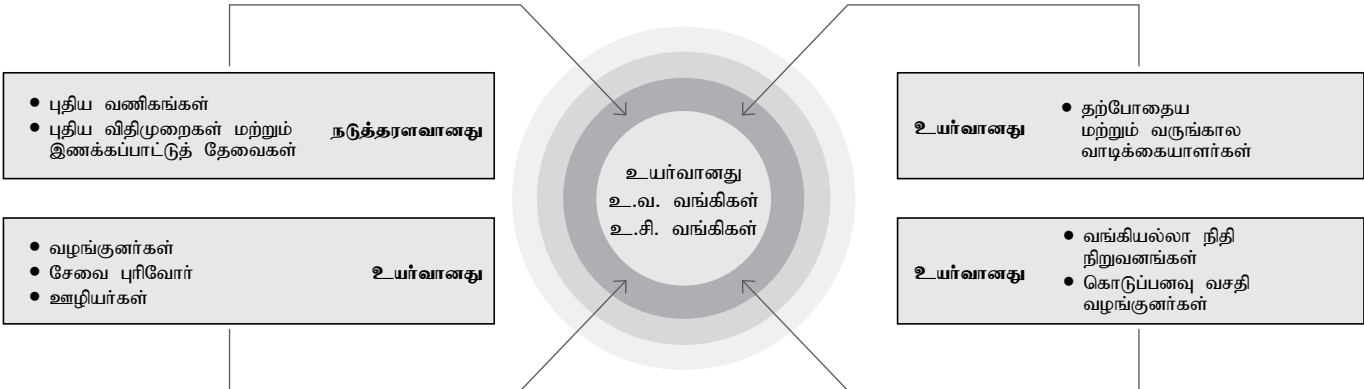

- | 04 | 05 |
|--|---|
| சந்தையிலுள்ள போட்டியாளர்களின் அச்சுறுத்தல் | பதிலீட்டுப் பொருட்களின் அச்சுறுத்தல் |
| <ul style="list-style-type: none"> தொழிந்துறையில் அதிக எண்ணிக்கையிலான நிறுவனங்கள் (26 உரிமம் பெற்ற வணிக வங்கிகள் [உ.வ.வ. கள்] மற்றும் 6 உரிமம் பெற்ற சிறப்பு வங்கிகள் [உ.வ.வ. கள்]) வாடிக்கையாளர்களின் குறைந்த மாறுதல் செலவு மற்றும் ஒத்த தயாரிப்புகள் மற்றும் சேவைகளை வழங்குதல் காரணமாக நிறுவனங்களிடையே கடுமையான போட்டி | <ul style="list-style-type: none"> தொலைதொடர்பு நிறுவனங்கள் மற்றும் திறமையான கொடுப்பனவுத் தீர்வுகளை வழங்கும் பிற கொடுப்பனவு சேவை வழங்குநர்களிடமிருந்து அதிகரிக்கும் அச்சுறுத்தல் (நிதித் தொழிநுட்ப நிறுவனங்கள்) விலை, தரம் மற்றும் ஏனைய அம்சங்களில் எந்தவொரு வேறுபாடும் இல்லாமல் குறைவான கிரயத்தில் ஒத்த தயாரிப்புகளின் கிடைக்கும் தன்மை வைப்பாளர்கள் மற்றும் கடன் வழங்குநர்கள் விலைகளை மாற்றங்களுக்கு அதிக உணர்திறன் கொண்டவர்கள் |

தந்திரோபாயம் மற்றும் வள ஒதுக்கீடு

வலுவான பெறுமதிகளில் கட்டமைக்கப்பட்ட எங்கள் தந்திரோபாயம், நம்முடைய தீவிரமான புரிதலை பிரதிபலிப்பதுடன், தொழிற்பாட்டு சூழல், ஆளுகை மற்றும் இடர் முகாமைத் திறன்களை மேம்படுத்த உதவும் அதே நேரத்தில் எங்கள் அனைத்து பங்குதாரர்களுக்கும் நிலையான விளைவுகளை வழங்கும்.

ஒருங்கிணைந்த சிந்தனையுடனான தந்திரோபாய திட்டமிடல்



நாம் யார், எங்கள் திறன்கள், தற்போதைய மற்றும் எதிர்கால தேவைகள், எங்கள் பங்குதாரர்களின் தேவைகள் மற்றும் எதிர்பார்ப்புகள் மற்றும் எங்கள் தொழிற்பாட்டு சூழல் ஆகியவற்றைக் கருத்தில் கொண்டு ஒருங்கிணைந்த சிந்தனை மூலம் எங்கள் தந்திரோபாயம் பெறப்படுகிறது. எங்கள் ஒருங்கிணைந்த தந்திரோபாயத் திட்டமிடல் செயல்முறையின் முக்கிய அம்சம், பாதிக்கும் ஆறு மூலதனங்களுக்கு இடையேயான இணைப்பு, ஒன்றுக்கொன்று சார்ந்திருத்தல் மற்றும் வர்த்தக பரிமாற்றங்கள் குறுகிய, நடுத்தர மற்றும் நீண்ட காலத்திற்கு பெறுமதியை உருவாக்கும் எங்கள் வங்கியின் திறன் மற்றும் தீர்மானம் மேற்கொள்ளும் செயல்முறையை பாதிக்கும். எங்கள் ஒருங்கிணைந்த தந்திரோபாயத் திட்டமிடல் செயல்முறை குறுகிய, நடுத்தர மற்றும் நீண்ட காலத்திற்கு தந்திரோபாய விருத்தி மற்றும் அமுலாக்கத்தை உந்துகிறது.

எமது ஒருங்கிணைந்த தந்திரோபாயத் திட்டமிடல் செயல்முறையின் மூன்று மூலக் கூறுகளாவன:

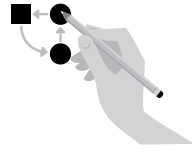

தந்திரோபாய விருத்தி

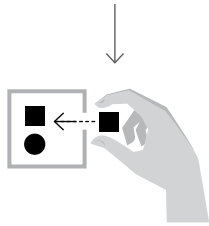

தந்திரோபாய அமுலாக்கம் மற்றும் வள ஒதுக்கீடு

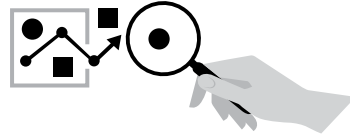

கண்காணித்தல் கட்டம்

தந்திரோபாய அமுலாக்கம்

எங்கள் தந்திரோபாயங்கள் எங்கள் தூரநோக்கு, இலட்சிய நோக்கு மற்றும் பெறுமதிகளுடன் தெளிவாக இணைக்கப்பட்டுள்ளன. விருத்தி செயல்முறை வெளிவாரி மற்றும் உள்ளக சூழலை அறிந்து கொள்ளும் வணிக சூழல், வாய்ப்புகள், சவால்கள் மற்றும் கடந்தகால கற்றல்கள் ஆகியவற்றின் அடிப்படையிலானதாகும்.

எங்கள் தந்திரோபாய திட்டமிடல் செயற்பாட்டின் ஒரு பகுதியாக, வெளிவாரிச் சூழலை அவற்றின் போக்குகளை பகுப்பாய்வு செய்து, இந்தப் போக்குகள் வங்கித் துறையை எவ்வாறு பாதிக்கின்றன என்பதைப் புரிந்து கொள்ளுகிறோம். செயற்திறன்மிக்க பங்குதாரர் ஈடுபாட்டுடன் எங்கள் வணிக மாதிரி மற்றும் தொழிற்பாட்டு சூழலை மதிப்பீடு செய்வது எங்கள் பொருண்மை மிக்க சிக்கல்கள் மற்றும் பெறுமதி சேர்க்கும்

அல்லது திசைதிருப்பும் அம்சங்களை வடிவமைக்கிறது. இதன் விளைவாக ஏற்படும் இடர்கள் மற்றும் பொருண்மை மிக்க விடயங்களிலிருந்து வரும் வாய்ப்புகள் குறுகிய, நடுத்தர மற்றும் நீண்ட காலத்திற்கு எங்கள் தந்திரோபாய முன்னுரிமைகளைப் பிரிக்க உள்ளீடுகளை வழங்குகிறது.

தந்திரோபாய அமுலாக்கம் மற்றும் வள ஒதுக்கீடு

எங்கள் ஒருங்கிணைந்த திட்டமிடல் செயல்முறை எங்கள் தந்திரோபாயத்தையும் முக்கிய மூலாதாரக் கருத்தாய்வுகளையும் எங்கள் நிதி மற்றும் செயற்படுத்தல் திட்டங்களில் ஒருங்கிணைப்பதை உறுதி செய்கிறது. இடையில் ஒரு சீரான அணுகுமுறையை உறுதிப்படுத்த எங்கள் இடர் இயற்றின் கட்டமைப்பிற்குள் சாத்தியமான வாய்ப்புகள் மதிப்பிடப்படுகின்றன.

எதிர்கால வளர்ச்சி மற்றும் பொறுப்பான இடர் முகாமை தொடர்புடைய நிறைவேற்றுக் குழுக்களால் மதிப்பீடு செய்யப்பட்டு அங்கீகரிக்கப்பட்ட எங்கள் நீண்டகால தந்திரோபாய முன்னுரிமைகள் நிறைவேற்றுவதற்கான நீண்டகால திட்டமிடல் செயற்பாட்டில் சேர்க்கப்படுகின்றன. நீண்ட கால தந்திரோபாய நோக்கங்களுடன் இணைந்த குறுகிய மற்றும் நடுத்தர கால உத்திகள் மற்றும் இலக்குகள் வங்கி முழுவதும் செயற்படுத்தப்படுகின்றன. இந்த தந்திரோபாயங்கள் மற்றும் திட்டங்கள் தெளிவாக வரையறுக்கப்பட்ட பொறுப்புகளுடன் தனிப்பட்ட பிரிவுகளுக்கு இணைக்கப்படுவதுடன், ஒவ்வொரு பிரிவிற்கும் முக்கிய செயற்திறன் குறிகாட்டிகளாக அமையும். எங்கள் தந்திரோபாய வணிக திட்டமிடல் கட்டமைப்பானது, கூறப்பட்ட தந்திரோபாய நோக்கங்களை அடைய தேவையான ஆதாரங்களை (தகவல் தொழிற்பாடும், மனித வளம், நிதி) அடையாளம் காண உதவுகிறது. எங்கள் செயற்பாட்டுக் குழுக்கள் எங்கள் குறுகிய முதல் நடுத்தர கால செயல் திட்டத்தின் மூலம் ஒதுக்கப்பட்ட வளங்களின் கிடைப்பனவை உறுதி செய்கின்றன.

தேவையான திறன்களையும், எங்கள் இலட்சியங்களை அடைய மேற்கொள்ளப்பட்ட கவனம் செலுத்தும் முயற்சிகளையும் கோடிட்டுக் காட்டுகிறது. வளக் கிடைப்பனவுத் தன்மை மற்றும் தற்போதைய

மற்றும் எதிர்பார்க்கப்பட்ட கேள்விகளின் அடிப்படையில், மாற்ற முயற்சிகள் மற்றும் புதிய திட்டங்களுக்கு மீண்டும் முன்னுரிமை அளிக்கும் சில வர்த்தக பரிமாற்றங்கள் செய்யப்படுகின்றன.

கண்காணிப்பு கட்டம்

கற்றுச்சூழலில் ஏற்படும் மாற்றங்களுக்கு பதிலளிக்க வங்கியை செயற்படுத்த, தந்திரோபாயங்கள் மற்றும் திட்டங்களின் முன்னேற்றம் முகாமைக் குழுக்கள் மற்றும் சபையினால் பல்வேறு அறிக்கைகள் மூலம் அவ்வப்போது கண்காணிக்கப்பட்டு வரையறுக்கப்பட்ட இடைவெளியில் மதிப்பாய்வு செய்யப்படுகிறது. அடையப்பட்ட முன்னேற்றத்திற்கு எதிரான எங்கள்

தந்திரோபாய முன்முயற்சிகளின் வலிமையைக் கண்டறிந்து எதிர்கால சாத்திய நிலைமைகளுக்கு எதிராக சோதிக்க இந்த செயன்முறை நமக்கு உதவுகிறது.

எங்கள் செயல்திறன் பாதிட்டு மற்றும் வரலாற்று செயற்றிறனுக்கு எதிராக முகாமைத்துவ தகவல் முறைமை/தளப் பலகைகள் மூலம் மாதாந்த செயல்திறன் மதிப்பிடப்படுகிறது. ஒரு காலாண்டு பகுப்பாய்வு, இலக்குகளுக்கு எதிராக எங்கள் தந்திரோபாய செயல்திறனை நாங்கள் கண்காணிக்கிறோம், முக்கிய திட்டங்களின் நிலை மற்றும் செய்திட்ட மதிப்பாய்வு மூலம் தந்திரோபாய கண்ணோட்டத்தின் அடிப்படையில் தேவைப்பட்டால் திருத்தங்களை செய்கிறோம்.

எங்கள் செயல்திறனை மதிப்பாய்வு செய்ய சீரான பெறுபேற்று அட்டை மூலம் எங்கள் முக்கிய செயல்திறன் குறிகாட்டிகளை (KPI) அடிப்படையாகக் கொண்டுள்ளோம். அவை நிதி மற்றும் நிதி சாராத குறிகாட்டிகளையும் அளவு மற்றும் பண்புசார் காரணிகளையும் உள்ளடக்கியது. தொடர்ச்சியான கண்காணிப்பு, செயற்பாட்டு சிக்கல்களின் பகுதிகளை அடையாளம் காணவும், சந்தை போக்குகளை மதிப்பாய்வு செய்யவும், வாடிக்கையாளர் தேவைகளையும் எதிர்பார்ப்புகளையும் மதிப்பிடுவதற்கும், வணிகத்தை பகுப்பாய்வு செய்வதற்கும் தீர்மானங்கள் மற்றும் சிறந்த முன்னுரிமைகள் மற்றும் தொடர்புடைய மற்றும் போட்டித்தன்மையுடன் இருக்க எங்கள் தந்திரோபாய மற்றும் வணிக மாதிரியை செம்மைப்படுத்தவும் உதவுகிறது.

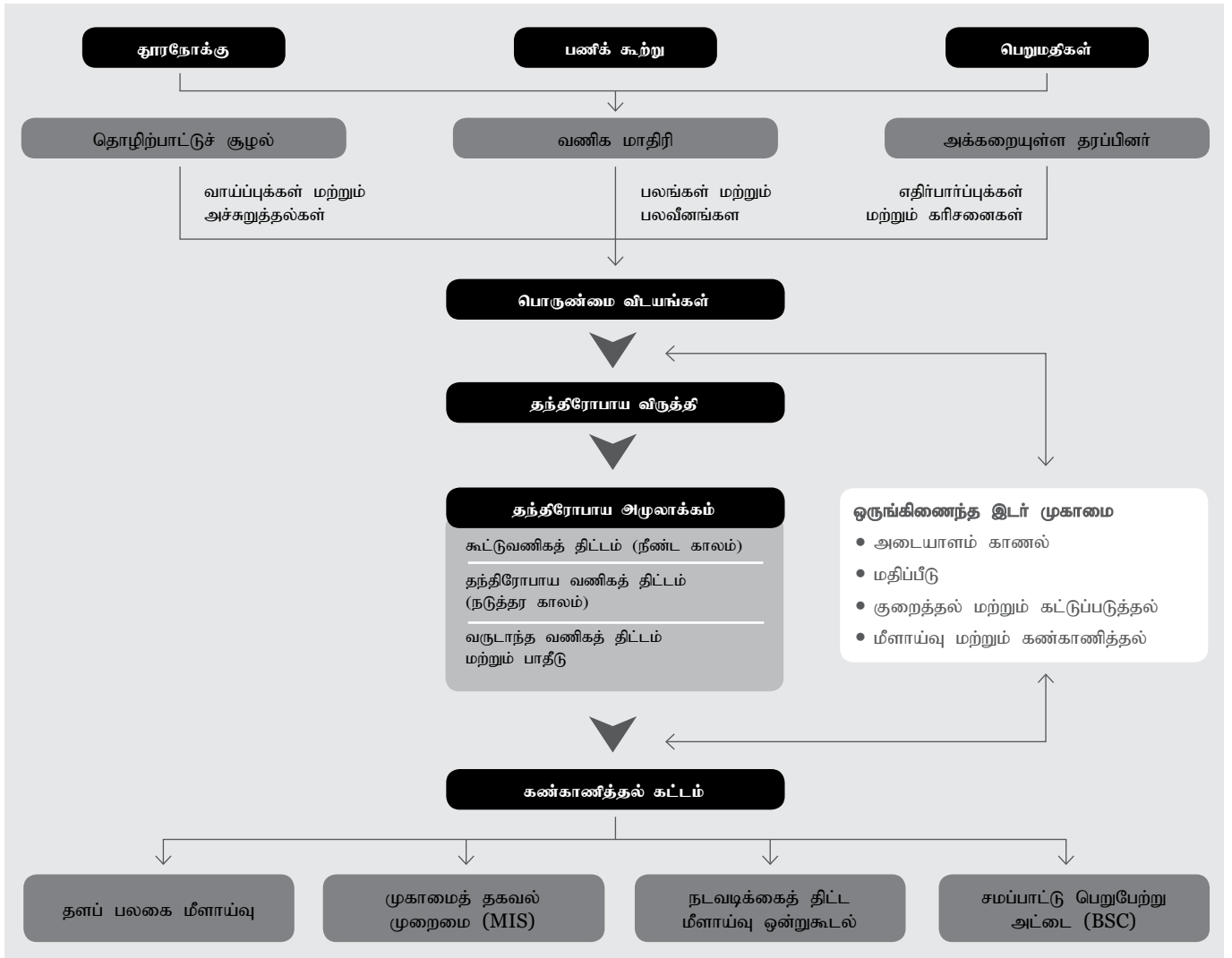

மிகவும் நிலைபேறான வங்கியை உருவாக்குதல்

எங்கள் வாடிக்கையாளர்களுக்கும் நாங்கள் வாழும் சமூகங்களுக்கும் மிகவும் வளமான எதிர்காலம் ஒன்றை உருவாக்கும் ஒரு சிறந்த வங்கியை நாங்கள் தொழிற்படுத்த விரும்புகிறோம். எங்கள் வாடிக்கையாளர்கள், ஊழியர்கள், சமூகங்களுக்கான சுற்றுச்சூழல் பெறுமதி மிக்க எங்கள் கிரகம் ஆகியவற்றுக்கு பொருளாதார, சமூக மற்றும் சுற்றுச் சூழல் பெறுமதியை உருவாக்குவதுடன் அதே நேரத்தில் எங்கள் பங்குதாரருக்கு வருமானத்தை வழங்கும் வகையில் நாம் இதனை அடைகின்றோம். அரசுக்கு சொந்தமான முன்னணி நிதி நிறுவனம் என்ற வகையில், இலங்கை பொருளாதாரத்தில் ஒரு நேர்க் கணிய சமூக மற்றும் சுற்றுச்சூழல் தாக்கத்தை உருவாக்க நாங்கள் முக்கிய பங்கு வகிக்கிறோம். எங்கள் அணுகல் மற்றும் செல்வாக்கு ஒரு நிலையான வணிகத்தை உருவாக்குவதில் ஒரு தலைவராக இருப்பதற்கான வாய்ப்பை எங்களுக்கு வழங்குவதுடன், மேலும் இந்த

இலட்சியத்தை வழங்க சரியான பெறுமதிகள், கொள்கைகள் மற்றும் நடைமுறைகள் உள்ளன. வங்கியை மிகவும் நிலையானதாக மாற்றுவதற்கும் சிறந்த உலகத்திற்கு பங்களிப்பதற்கும் நாங்கள் ஆழ்ந்த கடமைப்பட்டுள்ளோம்.

எங்கள் நிலைபேறான வணிக மாதிரி

எங்கள் வணிக மாதிரி எங்கள் தூரநோக்கு, பணிக் கூற்று, பெறுமதிகள் ஆகியவற்றால் வழிநடத்தப்பட்டு வலுவான ஆளுகை மற்றும் நெறிமுறைகளால் ஆதரிக்கப்படும் வங்கியின் பெறுமதி உருவாக்கும் செயல்முறையின் கண்ணோட்டத்தை வழங்குகிறது. அனைத்து சமூக-பொருளாதார மற்றும் சுற்றுச்சூழல் கரிசனைகள் எங்கள் வணிக மாதிரி மற்றும் முக்கிய வணிக செயல்முறைகளில் ஒருங்கிணைக்கப்பட்டுள்ளன. எங்கள் இறுதி இலக்கு நிலையான சமூக பெறுமதி மற்றும் கூட்டு வணிக பெறுமதி இரண்டையும் உருவாக்குவதாகும். ஒவ்வொரு செயற்பாட்டிற்கும் பெறுமதி சேர்க்கவும், வங்கி, பங்குதாரர்கள்

மற்றும் ஒட்டுமொத்த சமூகத்திற்கும் பெறுமதியை உருவாக்குவதற்கும் எங்கள் முக்கிய பலங்கள், நிபுணத்துவம் மற்றும் வளங்களை மேம்படுத்துவதன் மூலம் இதைச் செய்கிறோம். சவால்களை எதிர்பார்த்து, மாறும் சூழலில் கிடைக்கும் வாய்ப்புகளை மூலதனமாக்குவதன் மூலம் இலங்கையில் சேமிப்பு நிறுவனமாக எங்கள் நிலையை தக்க வைத்துக் கொண்டுள்ளோம். எங்கள் அக்கறை தாரர்களுடன் உரையாடலில் ஈடுபடுவதன் மூலம், அவர்களின் தேவைகள் மற்றும் கரிசனைகள் இந்த தேவைகளை ஒரு பயனுள்ள மற்றும் அர்த்தமுள்ள முறையில் பூர்த்தி செய்ய உறுதி பூண்டுள்ளன என்பதை நாங்கள் புரிந்துகொள்கிறோம். உள் ஈடுபாடு மற்றும் நிலைத்தன்மை தந்திரோபாய வளர்ச்சியில் இன்றியமையாத சிக்கல்களுக்கு முன்னுரிமை அளிக்க ஒரு பொருண்மை மிக்க மதிப்பீடு நடாத்தப்படுகிறது.

தே.சே.வ. இன் பெறுமதி உருவாக்கும் மாதிரிக்கு 20-21 பக்கங்களைப் பார்க்கவும்.

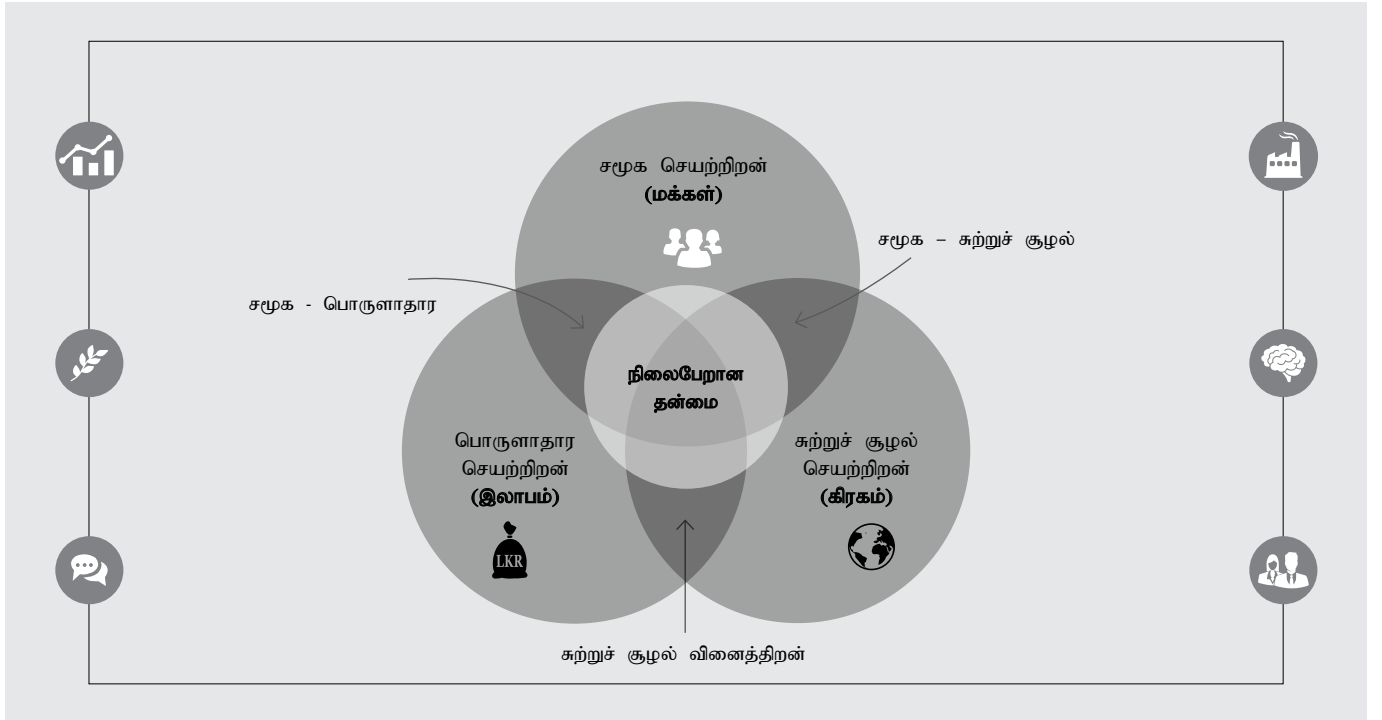

வணிகத் தந்திரோபாயத்தின் ஒரு பகுதியாக நிலைபேறான தந்திரோபாயம்

கூட்டு வணிகத் தந்திரோபாயம், நிதியியல் தீர்மானங்கள் மற்றும் உற்பத்தி/சேவை வரைவிலக்கண செயன்முறைகளில் நாம் நிலைபேறான தன்மை கோட்பாடுகளை உள்ளடக்கியுள்ளோம். பின்வரும் அம்சங்கள் ஊடாக நிலைபேறான தன்மை, தந்திரோபாயத்தினுள் உள்ளடக்கப்பட்டுள்ளது:

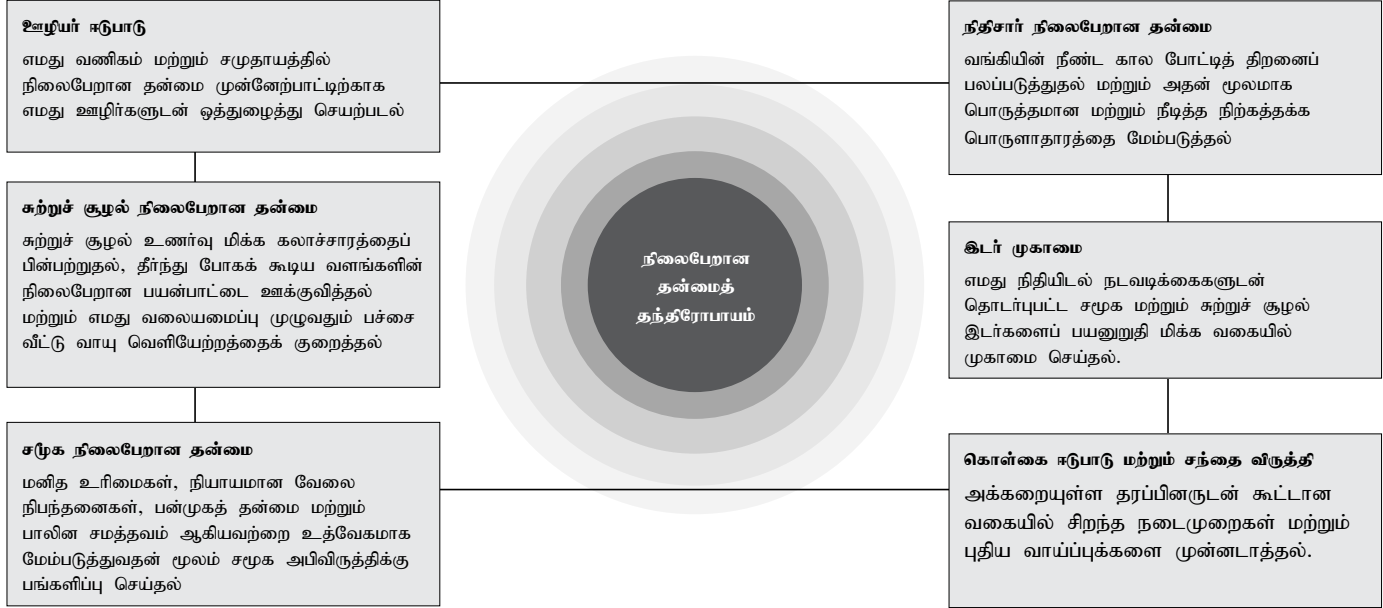

நிலைபேறான தன்மை தந்திரோபாயம்

மிதமான இடர் சுயவிவரத்துடன் தே.சே.வ. தொடர்ந்தும் இலாபகரமான, நன்கு மூலதனப்படுத்தப்பட்ட வங்கியாக இருக்கும். நிதி ஸ்திரத்தன்மையை பராமரிக்க வலுவான மூலதனம் மற்றும் திரவத் தன்மை இடையகங்கள் அவசியமாகும். எனவே, திடமான மூலதனத்தை நாம் பராமரிப்பதுடன், எங்கள் பங்குதாரர்களுக்கு நீண்டகால பெறுமதியை உருவாக்க எங்களுக்கு உதவும் திரவத் தன்மை நிலை மற்றும் ஒரு சுத்தமான மற்றும் வலுவான நிதிநிலைமையைப் பேணுவோம். நிலைபேறான தன்மை கொள்கைகள் மூலம் நிலைபேறான தன்மை எங்கள் வணிக மாநிலியில் தடையின்றி ஒருங்கிணைக்கப்பட்டுள்ளது. சுற்றுச்சூழல் கொள்கை, மனித உரிமைகள் கொள்கை, கூட்டு வணிக சமூக பொறுப்புணர்வு (CSR) கொள்கை மற்றும் சுற்றுச்சூழல், சமூக மற்றும் இடர் முகாமை (ESRM) கொள்கை ஆகியவற்றால் எங்கள் நிலைபேறான தன்மை கட்டமைப்பை பெரிதாக்கியுள்ளது.

கூட்டு வணிக முகாமை உட்பட அனைத்து ஊழியர்களுக்கும் விழிப்புணர்வு திட்டங்கள் மற்றும் திறன் மேம்பாட்டு திட்டங்கள் நடாத்தப்பட்டன. எங்கள் நடவடிக்கைகளை எஸ்டிஜி களுடன் இணைக்க எங்கள் வணிக வரிசைகளில் பல முயற்சிகள் செயற்படுத்தப்பட்டுள்ளன, இதனால் சமூக மற்றும் சுற்றுச்சூழல் அம்சங்களில் எங்கள் கவனத்தை மேலும் மேம்படுத்துகிறது. எஸ்டிஜி கள் குறித்து நாங்கள் எடுத்துள்ள ஆரம்ப விபரங்களுக்கு, பக்கங்கள் 90 முதல் 169 ஐப் பார்க்கவும்.

நிலைபேறான தன்மை

ஆளுகை வங்கியை வெற்றிக்காக நிலைநிறுத்துவது, வங்கியின் நீண்டகால பெறுமதியை ஈட்டுவதற்காக எங்கள் மாறுபட்ட பங்குதாரர்களின் நலன்களை கவனமாக சமநிலைப்படுத்த வேண்டும். வங்கியின் பொருளாதார, சமூக மற்றும் சுற்றுச்சூழல் (ESE) தாக்கங்கள் மற்றும் இடர்களின் ஆளுகை மற்றும் மேற்பார்வை ஆகியன சபையின் பொறுப்பு ஆகும்.

ESE விடயங்கள் வங்கியில் தீர்மானம் மேற்கொள்ளும் செயன்முறை, பெறுமதியை உருவாக்குவதற்கான விடயங்கள் சமப்படுத்தப்பட்ட பெறுபேற்று அட்டையில் ஒருங்கிணைக்கப்படுகின்றன, இது எங்கள் ஊழியர்களின் செயற்திறன் அளவீட்டுக்கு உட்பட்டது. கூட்டு வணிக முகாமைக் குழுவின் தலைவரான பொது முகாமையாளர் /பிரதம நிறைவேற்று அதிகாரிக்கு வங்கியின் தந்திரோபாயத்தை நிறைவேற்ற சபை அனுமதி வழங்கியுள்ளதுடன் எங்கள் வங்கியின் நாளாந்த செயற்பாடுகளை நிர்வகிக்கும் பொறுப்பும் இவர்களுக்கானதே. கூட்டு வணிக சமூக பொறுப்பு மற்றும் நிலைபேறான தன்மைக் குழு (CSRSC) தந்திரோபாயங்களை நிறைவேற்றுவதை கண்காணிப்பதுடன், சபை மற்றும் பிற அக்கறையுள்ள தரப்பினருடன் உரையாடலைப் பேணுகிறது.

நிலைபேறான தன்மைக்கான எமது அர்ப்பணிப்பு

உட்கட்டமைப்பு அபிவிருத்தி

எங்கள் நிலைபேறான வணிக அணுகுமுறை எங்கள் தேசத்தின் உட்கட்டமைப்பு மேம்பாட்டு திட்டங்களை ஆதரிப்பதை உள்ளடக்கியது ஆகும். இந்த திட்டங்கள் பொருளாதார வளர்ச்சிக்கு உதவுவதுடன், உள்நாட்டு சமூகங்களை மேம்படுத்தி, இலங்கை மக்களின் வாழ்க்கைத் தரத்தை உயர்த்துகின்றன. அரசு நிறுவனங்களுடன் ஒத்துழைத்து, போக்குவரத்து, நீர், தொலைத்தொடர்பு மற்றும் கல்வி உள்ளிட்ட பல்வேறு துறைகளில் முதலீடு செய்கிறோம்.

பக்கம் 159 இல் மேலும் காண்க.



கல்வி, கற்றல் மற்றும் அபிவிருத்திகளை மேலுயர்த்துதல்
நாங்கள் தொடர்ந்து அதிக அளவு பொருளாதார ஈடுபாட்டிற்காக பாடுபடுவதுடன், எண்ணியலாக்க பொருளாதாரத்துக்கான மாற்றத்திற்கான அறிவு மற்றும் திறன்களில் முதலீடு செய்கிறோம். இந்த முயற்சிகள் மூலம், அனைத்து ஊழியர்களும் தங்கள் எதிர்காலத்தை உருவாக்க உதவுகிறோம். பாடசலைக் கல்வியை நிறைவு செய்தோர் மற்றும் பட்டதாரிகளுக்கு எங்களுடன் தங்கள் தொழில் வாழ்க்கையை உருவாக்க வாய்ப்புக்களை வழங்குகிறோம். கல்வியை ஆதரிக்கும் மற்றும் போட்டிப் பரீட்சைகளில் சாதனை புரிபவர்களுக்கு அங்கீகாரத்தை வழங்கும் கூட்டு வணிக சமூகம் பொறுப்பு நிகழ்ச்சித் திட்டங்களுக்கு நாம் ஆதரவு வழங்குகிறோம். எங்கள் ஆதரவு விசேட தேவையுடைய சிறுவர்கள் அவர்களின் அழகியல் திறன்களை வளர்ப்பதற்கு நீட்டிக்கப்பட்டுள்ளது.

136 முதல் 137 மற்றும் 160 முதல் 161 பக்கங்களில் மேலும் காண்க

உள்ளடக்க, நிலைபேறான வளர்ச்சிக்கு ஆதரவளித்தல்

தேசத்தில் சமூக மற்றும் பொருளாதார முன்னேற்றத்தை எளிதாக்குவதற்காக நாங்கள் நிதி சேர்க்கையை ஊக்குவிக்கிறோம். அரசாங்கத்தால் தொடங்கப்பட்ட கடன் திட்டங்களை ஆதரிப்பதன் மூலம், சிறிய மற்றும் நடுத்தர நிறுவனங்களுக்கு நிதியளித்து, நிலையான மற்றும் உள்ளடக்கிய பொருளாதாரத்தை நாங்கள் நேரடியாக ஊக்குவிக்கிறோம். நாங்கள் சிறிய மற்றும் நடுத்தர தொழில் முயற்சியாளர்களுக்கு கடன் வழங்கும் தனியார் நிறுவனங்களுக்கும் நிதியளிக்கிறோம்.

109 மற்றும் 159 பக்கங்களில் மேலும் காண்க.



நிதியியல் குற்றங்களை ஒழுக்கல்
நிதிகளைச் சேகரிப்பதிலும் நகர்த்துவதிலும், பாதுகாக்கும் அமைப்புகளை திறம்பட கட்டுப்படுத்துவதிலும் நிதி முறைமையின் ஒருமைப்பாட்டைப் பாதுகாக்கும் வங்கி முறைமை முக்கிய பங்கு வகிக்கிறது. பணமோசடி தடுப்பு முறையை நாங்கள் செயல்படுத்தியுள்ளதன், சந்தேகத்திற்கிடமான நிதிப் பரிவர்த்தனைகளை நாங்கள் தொடர்ந்து கண்டறிந்து அறிக்கையிடுகிறோம். மோசடி, ஊழல் மற்றும் சட்டவிரோத நடவடிக்கைகள் மற்றும் அமைப்புகளுக்கான நிதியைக் குறைப்பதற்கு இது ஓர் முக்கிய செயற்பாடாகும். எங்கள் வலுவான கட்டுப்பாடுகள் கணினி ஒருமைப்பாட்டையும் எங்கள் வாடிக்கையாளர்களின் நிதிகளின் பாதுகாப்பையும் பேணுகின்றன.

119, 127, 152 மற்றும் 158 பக்கங்களில் மேலும் காண்க

கார்பன் குறைவான பொருளாதாரத்துக்குப் பங்களிப்புச் செய்தல்

இலங்கையின் பன்முகப்படுத்தலுக்கு உதவும் புதுப்பிக்கத்தக்க சக்தியின் பங்கை மேம்படுத்துவதற்கான அரசாங்கத்தின் தந்திரோபாயத்துடன் நாங்கள் இணைந்திருக்கிறோம். மின்சாரம், புதுப்பிக்கத்தக்க எரிசக்தி மற்றும் பசுமை பொருட்கள் மற்றும் சேவைகளை தயாரிப்பதில் ஈடுபட்டுள்ள சிறு மற்றும் நடுத்தர நிறுவனங்களை உருவாக்கும் திட்டங்களுக்கு கடன் வழங்குவதற்கும் நிதியளிப்பதற்கும் நாங்கள் கடமைப்பட்டுள்ளோம். எங்கள் முக்கிய கவனம் இலங்கை மின்சார சபையுடன் (CEB) நெருக்கமாக ஒத்துழைப்பதன் மூலம் சூரிய சக்தி திட்டங்களை ஆதரிப்பதாகும். எங்களுக்கு சொந்தமான கட்டிடத்தில் சூரிய சக்தியை நிறுவியுள்ளோம்.

166 முதல் 169 பக்கங்களில் மேலும் காண்க.



ஆரோக்கியமான சமுதாயங்களைக் கட்டிவெழுப்ப்தல்
பொருளாதார மற்றும் சமூகத்தின் முக்கிய பகுதிகளாக சமுதாயங்கள் காணப்படுகின்றன. சமூகங்களில் முதலீடு செய்வதன் மூலம், மிகவும் துடிப்பான, வளமான எதிர்காலத்தை உருவாக்க நாங்கள் உதவுகிறோம். எங்கள் ஊழியர்களுக்கு ஆரோக்கியமான மற்றும் பாதுகாப்பான பணிச்சூழலை உருவாக்கும் அதே வேளையில், இலங்கையில் மருத்துவ ரீதியாக பாதிக்கப்படக்கூடிய முதியோருக்கான நடமாடும் மருத்துவ முகாம்களுக்கு நாங்கள் நிதியுதவி செய்கிறோம். ஆரோக்கியமான மற்றும் வளமான தேசத்தை உருவாக்க, விதைகள் மற்றும் பயிர்களைவிரியோகிப்பதன் மூலம் வீட்டு தோட்டக்கலை மற்றும் சேதனப் பயிற்சி செய்கை உற்பத்தியை நாம் ஊக்குவிக்கிறோம்.

பக்கம் 161 இல் மேலும் காண்க

வெளிப்படைத் தன்மையை மேம்படுத்தல்

வெறும் இணக்கப்பாட்டிற்கு அப்பால், எங்கள் செயற்பாடுகளின் வெளிப்படைத்தன்மையைப் பேண எங்கள் அனைத்து அக்கறையுள்ள தரப்பினருடனும் ஒரு திறந்த உரையாடலை நாங்கள் பேணுகிறோம். இது எங்கள் அக்கறையுள்ள தரப்பினரின் வளர்ந்து வரும் எதிர்பார்ப்புகளுக்கு மிகவும் பதிலளிக்க எங்களுக்கு உதவுகிறது.

70 முதல் 77 பக்கங்களில் மேலும் காண்க.



ஒரு மாறும் தொழிற்பாட்டு சூழலில், குறுகிய, நடுத்தர மற்றும் நீண்ட காலங்களில் எங்கள் அக்கறையுள்ள தரப்பினருக்கு நிலைபேறான பெறுமதியை உருவாக்க ஒரு சிறந்த தந்திரோபாயம் இருப்பது அவசியம் ஆகும். தொழிற்பாட்டு சூழலை பிரதிபலிக்கும் வலுவான அடித்தளங்களில் தொகுக்கப்பட்டுள்ளது எங்கள் தந்திரோபாயம். எங்கள் அமைப்பின் ஒவ்வொரு மட்டத்திலும் பணியாளர்களிடமிருந்து உள்ளீட்டை கணக்கில் எடுத்துக்கொள்வதன் மூலம் வங்கிக்கு பொருண்மை சார்ந்த காரணிகளை பகுப்பாய்வு செய்ய வங்கி அளவிலான உள்ளடக்கிய அணுகுமுறையை நாங்கள் பின்பற்றுகிறோம்.

SWOT பகுப்பாய்வு

எங்கள் தந்திரோபாய உருவாக்கம் மற்றும் தந்திரோபாய முன்னுரிமைகளை செயற்படுத்துவதற்கான ஆரம்ப கட்டமாக ஒரு SWOT பகுப்பாய்வு நடத்தப்பட்டது. இது நமது உள்ளக பலங்கள் மற்றும் பலவீனங்கள் பற்றிய நுண்ணறிவுகளையும் வெளிவாரி சூழலின் வாய்ப்புகள் மற்றும் அச்சுறுத்தல்களையும் வழங்குகிறது.

பலங்கள்

- வைப்பு மற்றும் அதன் மீதான வட்டி ஆகியவற்றுக்காக அரசின் முழுமையான உத்தரவாதம்
- 187 ஆண்டுகளின் வங்கிப் பாரம்பரியம்
- 100% அரசுக்கு சொந்தமான வங்கி
- இலங்கையில் தொடர்ந்து நான்காவது ஆண்டாக உச்ச பாதுகாப்பான வங்கி
- இலங்கையின் 5 வது மிக மதிப்புமிக்க வர்த்தக நாமமாக அங்கீகரிக்கப்பட்ட நற்பெயர்
- தீவு முழுவதும் 4,000 சேவை புள்ளிகளைத் தாண்டிய விரிவான வாடிக்கையாளர் அணுகல்
- அதிக தக்கவைப்பு விகிதத்துடனான வலுவான ஊழியர் விசுவாசம்
- ICRA Lanka Ltd. இன் AAA கடன் மதிப்பீடு
- உட்கட்டமைப்பு திட்டங்களுக்கு நிதியளிப்பதில் நிபுணத்துவம் மற்றும் தூய்மையான எரிசக்தி நிதியிடல்
- தொழிற்துறை சராசரியுடன் ஒப்பிடும் போது குறைந்த தொழிற்படாக் கடன் விகிதம்

பலங்களை ஒன்றிணைப்பதன் மூலம் வாய்ப்புகளை உச்சப்படுத்தல்

- இலங்கையின் உட்கட்டமைப்பை உருவாக்க தே.சே. வங்கியின் நிபுணத்துவத்தைப் பயன்படுத்தல்
- ஊழியர்களை வளர்த்து ஊக்குவிப்பதன் மூலம் வாடிக்கையாளர் சேவை அனுபவத்தை மேம்படுத்தல்
- மாறுபட்ட கடன் வாய்ப்புகளிலிருந்து வருவாய் மற்றும் இலாபத்தை அதிகரித்தல்
- பசுமை பொருளாதாரம் தொடர்பாக உற்பத்திகளை விரிவுபடுத்துதல் மற்றும் தூய்மையான எரிசக்தி நிதியுதவியை ஊக்குவிக்க எங்கள் நிபுணத்துவத்தைப் பயன்படுத்துதல்

பலவீனங்கள்

- தே.சே.வ. சட்டம் மூலம் வணிக விரிவாக்கத்திற்கு விதிக்கப்பட்ட வரம்புகள் (நுண் நிதி, SME துறைக்கு கடன் வழங்குதல்)
- 60% வைப்புத்தொகையை அரசுப் பத்திரங்களில் முதலீடு செய்ய வேண்டிய கட்டாயத் தேவை
- அதிகாரவியல் செயன்முறைகள் மற்றும் நடைமுறைகள்
- ஒரு முழுமையான ஒருங்கிணைந்த அமைப்பு இன்மை, நெகிழ்வுத்தன்மையைக் குறைத்தல்
- கடுமையான நடைமுறைகள், புதிய தொழில்நுட்பங்களை ஏற்றுக்கொள்வதை குறைத்தல்
- நிதியத்தின் முதன்மை ஆதாரமாகக் கால வைப்புக்கள் காணப்படுதல்
- கட்டணம் மற்றும் தரகு அடிப்படையிலான வருமானத்தை உருவாக்குவதற்கான வரையறைகள்
- முன்னெச்சரிக்கை மிக்க இடர்க் கலாச்சாரம் மற்றும் வணிகக் கொள்கை



வாய்ப்புக்களை உச்சப்படுத்துவதற்காக பலங்களை ஒன்றிணைத்தல்

- விசேட அறிவைப் பயன்படுத்தி நாட்டின் உட்கட்டமைப்புத் தேவைகளைப் பயன்படுத்துதல்
- ஊக்குவித்தல் மற்றும் திறமைகளை வளர்ப்பதன் மூலம் சேவை சிறப்பை மேன்மைப்படுத்தல்
- பரந்த அளவிலான அணுகல் புள்ளிகளின் பங்களிப்பை அதிகரிப்பதன் மூலம் கடன் வாய்ப்புகளிலிருந்து பெறப்பட்ட வருவாய் மற்றும் இலாபத்தை அதிகரித்தல்
- பசுமை பொருளாதாரம் தொடர்பாக கடன் வழங்கும் திட்டங்களை வழங்குதல் மற்றும் தூய்மையான எரிசக்தி நிதிபுத்தவியில் விசேட திறன்களைப் பயன்படுத்துதல்

அச்சுறுத்தல்கள்

- பொருளாதார வளர்ச்சி மற்றும் அரசியல் ஸ்திரமின்மை ஆகியவற்றின் வீழ்ச்சி
- வணிக வங்கிகள் மற்றும் வங்கி சாராத போட்டியாளர்களிடமிருந்து கடுமையான போட்டி
- வங்கி மற்றும் நிதிச் சேவைத் துறையில் ஒழுங்குமுறை மற்றும் மேற்பார்வை கட்டமைப்பு இறுக்கமாதல்
- பாரம்பரிய வணிக மாதிரிகளை சவால் செய்யும் சீர்குலைக்கும் தொழில்நுட்பங்கள்
- வாடிக்கையாளர் விருப்பத்தேர்வுகள் மற்றும் எதிர்பார்ப்புகளில் மாறும் மாற்றங்கள்
- கடன் மதிப்பீட்டின் வீழ்ச்சி
- பலங்களை அதிகரிப்பதன் மூலம் அச்சுறுத்தல்களைக் குறைத்தல்
- எங்கள் உற்பத்திகளை வேறுபடுத்துவதற்கு எங்கள் 100% அரசாங்கத்தின் உத்தரவாதம், வர்த்தக நாமம் மற்றும் தனித்துவமான நிலையில் முதலீடு செய்தல்
- எங்கள் வாடிக்கையாளர் தொடு புள்ளிகளை விரிவுபடுத்தி, எங்கள் எண்ணியல் உட்கட்டமைப்பைப் பயன்படுத்தி எங்கள் வாடிக்கையாளர் தளத்தை வளர்த்தல்
- எங்கள் பரந்த அணுகல் வழிமுறைகள் மூலம் விதிவிலக்கான வாடிக்கையாளர் அனுபவத்தை வழங்குதல்

SWOT பகுப்பாய்வு

பலவீனங்கள் மற்றும் அச்சுறுத்தல்களைக் குறைத்தல்

- எங்கள் தொழில்நுட்ப முன்னேற்றங்களைப் பயன்படுத்தி வாடிக்கையாளர் அனுபவத்தை மேம்படுத்த எங்கள் முறைமைகள் மற்றும் செயல்முறைகளை மேலும் சுறுசுறுப்பாக்குதல்
- தகவல் தொழிநுட்பம் மற்றும் தரவு பகுப்பாய்வு போன்ற எதிர்கால வங்கிக்கு தேவையான திறன்களுடன் புதிய திறமைகளைப் பெற்றுக் கொள்ளுதல்
- குறைந்த கிரய வைப்பு, நீண்ட கால வைப்பு மற்றும் நீண்ட கால கடன் வாங்குவதில் கவனம் செலுத்துதல்

வாய்ப்புக்களில் முலதனமிடுவதன் மூலம் பலவீனங்களைக் குறைத்தல்

- சிறிய மற்றும் நடுத்தர தொழில்முனைவோருக்கு கடன் வழங்குதல் மற்றும் எங்கள் வாடிக்கையாளர் தளத்தை வளர்ப்பதன் மூலம் வருவாயை அதிகரித்தல்
- செயற்திறன், உற்பத்தித்திறனை அதிகரிக்க மற்றும் பிழைகளை குறைக்க தொழில்நுட்பத்தை ஏற்றுக்கொள்ளுதல்
- கடன் வழங்கும் தொகுப்பினை வளர்க்கும் போது குறைந்த தொழிற்பாடற்ற கடன் விகிதத்தை பராமரிக்க இடர் உணர்வுள்ள கலாச்சாரத்தை பின்பற்றுதல்
- சேமிப்பு வைப்புகளை அதிகரிக்க செயல்முறைகளை தன்னியக்கமாக்கல்
- பணம் அனுப்பும் சந்தையில் ஊடுருவி, கட்டண அடிப்படையிலான வருமானத்தை வளர்த்தல்

வாய்ப்புக்கள்

- இலங்கையின் உட்கட்டமைப்பை மேம்படுத்துவதில் அரசாங்கத்தின் உறுதிப்பாட்டை நிறைவேற்றுவதில் தே.சே. வங்கியின் பங்கு
- ஐ.நா. எஸ்டிஐ களுக்கான அரசாங்கத்தின் அர்ப்பணிப்பு
- காலநிலை மாற்றத்தில் கவனம் செலுத்தி பசுமை பொருளாதாரத்தை நோக்கி நகர்வடைதல்
- நுகர்வோர் மற்றும் கடன் கலாச்சாரத்தை அதிகரித்தல்
- சிறிய மற்றும் நடுத்தர நிறுவனத் துறையை அதிகரித்தல் மற்றும் பொருளாதார வளர்ச்சியில் அதன் முக்கியத்துவம்
- வங்கியில் மாறும் தொழில்நுட்ப முன்னேற்றங்கள்
- வெளிநாட்டு நாணய அனுப்புதலுக்கான வளர்ந்து வரும் சந்தை

தந்திரோபாய வரைபடம்

நீண்ட காலத் தந்திரோபாயங்கள்

வாடிக்கையாளர் மைய செயல்முறை

தேசேவ இல் வாடிக்கையாளர்களே எங்கள் “வட துருவ நட்சத்திரங்களாக” இருப்பதுடன், அவர்களின் வெளிப்பாடுகளே நாம் செய்யும் அனைத்தையும் வழிநடத்துகின்றன. அனைவரது விருப்பத்துக்குரிய வங்கியாக மாறுவதற்கான எங்கள் முயற்சிகளில், எங்கள் வாடிக்கையாளர் தொடர்புகள் அனைத்து விடயங்களிலும் சிறந்த வாடிக்கையாளர் அனுபவத்தை வழங்க நாங்கள் கடமைப்பட்டுள்ளோம். எங்கள் வள ஒதுக்கீட்டு தந்திரோபாயத்தை வாடிக்கையாளர் தேவைகளுடன் சீரமைக்கும் வேளையில், நாங்கள் எப்போதும் எங்கள் வாடிக்கையாளரை மதிப்பிடும், அவர்களுடனான எங்கள் உறவுகள் மற்றும் எங்களது அவர்களுக்கான அர்ப்பணிப்பு ஆகியவற்றை மதிப்பளிக்கும் வாடிக்கையாளரால் இயக்கப்படும் வங்கியாக இருப்போம்.

ஆளுகையில் மேன்மை

கூட்டாண்மை ஆளுகையில் மிக உயர் நியமங்களைப் பேணுவதுடன், இணக்கப்பாடு மற்றும் இடர் முகாமை மிக்க கலாச்சாரத்தை வளர்ப்போம். வங்கி முழுவதும் வணிக செயல்முறைகள் மற்றும் ஆளுகைச் சோதனைகள் திறமையானவையாக, சுறுசுறுப்பானவையாக, வலுவானவையாக மற்றும் சர்வதேச சிறந்த நடைமுறைக்கு ஏற்ப இருப்பதை உறுதிசெய்வதன் மூலம் ஒரு தந்திரோபாய மற்றும் போட்டி வேறுபாட்டாளராக ஆளுகையினை இணைக்கிறோம்.

பலம் மற்றும் நிலைபேறான தன்மை

நிலையான, போட்டி மிக்க, இலாபகரமான மற்றும் பொறுப்பான பெறுமதிகளில் கவனம் செலுத்துவதன் மூலம் வலுவான, நிலையான மற்றும் சீரான வளர்ச்சியை அடைவோம். இது சம்பந்தமாக, நீண்ட கால பொறுமதியை அதிகரிப்பதன் மூலம் நிதிசார் தீர்க்கும் ஆற்றலை வலுப்படுத்துதல், மூலதன நிலையை ஸ்திரப்படுத்தல், வருவாய் வழிமுறைகளை அதிகரித்தல், புதுமை மற்றும் நிலைத்தன்மையை ஏற்படுத்தல் ஆகியவற்றுக்கு நாம் முக்கியத்துவம் அளிக்கிறோம்.

நிலைமாற்றத் தலைமை

தேசத்தில் முதன்மையான அரசுக்குச் சொந்தமான சிறப்பு வங்கி என்ற வகையில், தொழிற்பாட்டு மேன்மை, நிதிச் சேர்க்கை, வாடிக்கையாளர் சேவை மற்றும் வணிக நெறிமுறைகள் மற்றும் ஒருமைப்பாடு ஆகியவற்றின் அடிப்படையில் ஓர் புதிய வரையறையை அமைப்பதன் மூலம், நாங்கள் எப்போதும் உதாரணம் மூலம் வழிநடத்துகிறோம். எங்கள் சேவைகளின் மூலம் அனைத்து இலங்கையர்களின் வாழ்க்கையையும் மேம்படுத்துவதோடு, அனைத்து வணிக செயல்முறைகள், விநியோக வழிமுறைகளிலும், வளர்ந்து வரும் வாய்ப்புகளைப் பயன்படுத்துவதன் மூலமும் புதுமைகளை மேம்படுத்துகிறோம்.

தந்திரோபாயங்கள்

நீண்ட காலத் தந்திரோபாயங்கள்



வாடிக்கையாளர் மைய செயல்முறை



ஆளுகையில் மேன்மை



பலம் மற்றும் நிலைபேறான தன்மை

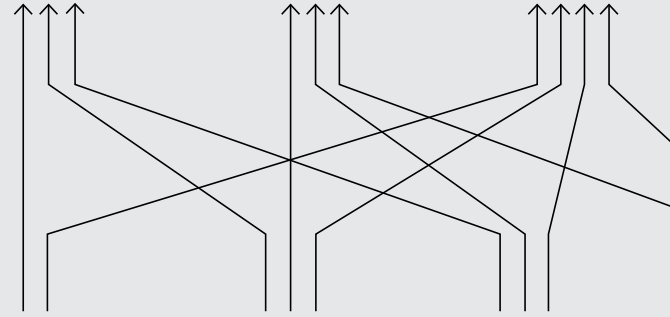

உயர்வான வாடிக்கையாளர் அனுபவம்



ஊழியர் #டுபாட்டை மேம்படுத்தல்



இடர் கலாச்சாரத்தை மீள் வலுவாக்கல்

குறுங்காலம் முதல் நடுத்தர காலத்துக்கான தந்திரோபாய முன்னுரிமைகள்

குறுங்காலம் முதல் நடுத்தர காலத்துக்கான தந்திரோபாய முன்னுரிமைகள் பக்கம் 58 முதல் 69 வரை முன்னோட்டமாக கலந்துரையாடப்பட்டுள்ளன.

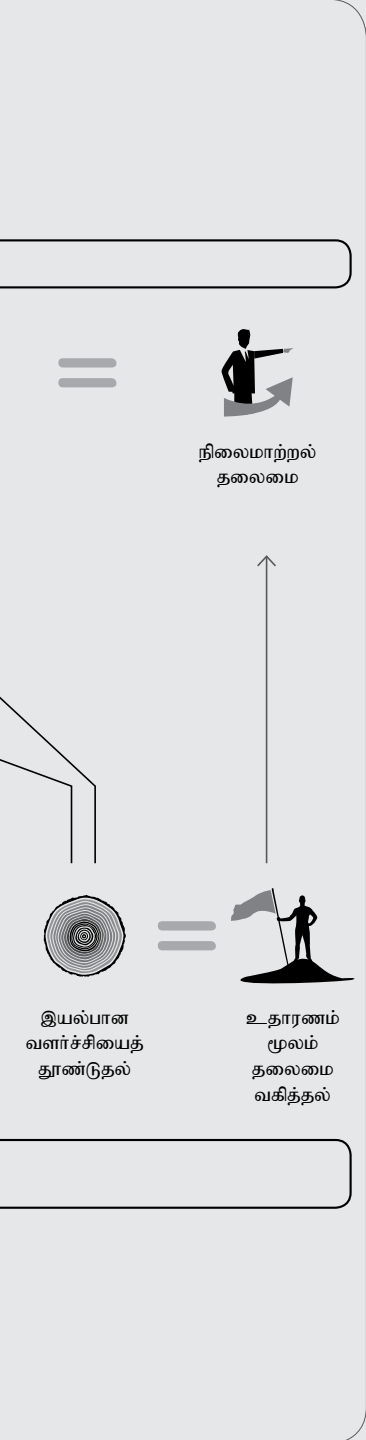

குறும்புகளால் முத்தல் நடுத்தர காலத்துக்கான தந்திரோபாயங்கள்



- தொலைதூர மற்றும் எண்ணியல் வாடிக்கையாளர் சேவை மாதிரியை மேம்படுத்துதல்
- முழு வங்கிக்கும் பெருந் தரவுகளின் திறனைப் பயன்படுத்துதல்
- கிளைகளை நிதி ஆலோசனை மையங்களாக மாற்றுதல்
- வாடிக்கையாளர் பயணத்தின் துண்டமாக்கல் மற்றும் பகுப்பாய்வு
- செயன்முறைகள் மற்றும் கட்டமைப்புகளை எளிதாக்குதல்
- வாடிக்கையாளர் தரவுப் பாதுகாப்பு



- சுறுசுறுப்பான பணி முறையைப் பயன்படுத்தி அணிகளை அதிகரித்தல்
- புத்தாக்கங்களுக்கு வெகுமதி அளித்து ஊக்குவித்தல்
- தொழில்சார் திறன்களை விருத்தி செய்தல்
- தகுதி மற்றும் பன்முகத்தன்மை மிக்க கலாச்சாரத்தை வலுப்படுத்துதல்
- அதிகாரமளிப்பதன் அடிப்படையில் முகாமை மாதிரியை ஊக்குவித்தல்
- பன்முகத்தன்மை, சம வாய்ப்புகள் மற்றும் வேலை-வாழ்க்கை சமநிலை



- ஊழியர்களின் நடத்தை மற்றும் பெறுமதிகளில் வலுவான கவனம்
- நிதிக் குற்றங்கள் மற்றும் இணையவழி இடர்களைக் குறைப்பதற்கான திறன்களை மேம்படுத்துதல்
- இணக்கப்பாடினமைக்கான பூஜ்ஜிய சகிப்புத்தன்மை
- வெளிப்படைத்தன்மை மிக்க கலாச்சாரத்தை ஊக்குவித்தல்



- சந்தை பங்கை அதிகரித்தல்
- வாடிக்கையாளர் கைப்பற்றல் மற்றும் தக்கவைத்தல்
- மையப் பகுதிகளில் நிலைபேறான வளர்ச்சி
- மூலதனத்துக்கான கிரயத்தை விட மேலான இலாபத்தை அதிகரித்தல்
- சொத்து-பரிப்பு பொருத்தமின்மையைக் குறைத்து ஐந்தொகையின் தரத்தை மேம்படுத்துதல்



- நிதிச் சேர்க்கைக்கான ஈடுபாடு
- பொறுப்பான மற்றும் நிலைபேறான நிதியுதவியை ஊக்குவித்தல்
- “பசுமையான” வணிகத்தை ஊக்குவித்தல்
- சுற்றுச்சூழல் விளைவைக் குறைத்தல் (சுற்றுச்சூழல் சிநேக முயற்சிகள் மூலம் கார்பன் தடத்தைக் குறைத்தல்)
- அர்த்தமுள்ள சமூக ஈடுபாடு



தொழிநுட்பம்



இடர் முகாமை



தலைமைத்துவம் மற்றும் ஆளுகை



மக்கள் மற்றும் கலாச்சாரம்



புத்தாக்கம்



செயன்முறை

2019 தந்திரோபாயங்களின் விளைவு வெளிப்பாடுகள்

- 20.9 மில்லியன் கணக்குகள்
- ஒருங்கிணைந்த தகவல் தொழில்நுட்ப முறைமைகள்
- ஆரோக்கியமான ஐந்தொகை வருமான/இலாப வளர்ச்சி
- மேம்படுத்தப்பட்ட இலாப எல்லை மற்றும் மூலதன வளர்ச்சி
- NPA களின் குறைந்த நிலை
- அதிக ஊழியர் தக்கவைப்பு
- அரசு பத்திரங்களில் இரண்டாவது பாரிய முதலீட்டாளர்

வாடிக்கையாளர் சேவை மற்றும் அனுபவத்தை உச்சப்படுத்தல்

வாடிக்கையாளர் அனுபவத்தை மேம்படுத்துவது எங்கள் உச்ச முன்னுரிமைகளில் ஒன்றாகும். பல வாடிக்கையாளர் தேவைகளுடன் ஒட்டுமொத்த வாடிக்கையாளர் அனுபவத்தை மேம்படுத்த பல வழிமுறை அணுகுமுறையை நாங்கள் எடுக்கிறோம். ஒரு வாடிக்கையாளர் எங்கள் வர்த்தக நாமத்துடன் ஈடுபடும் ஒவ்வொரு கட்டத்திலும் ஒப்பீட்டுமுடியாத வாடிக்கையாளர் அனுபவத்தை வழங்குவதில் நாங்கள் உறுதியாக இருக்கிறோம்.

தொழில்நுட்பம், மக்கள், செயல்முறைகள், உற்பத்திகள் மற்றும் சேவை முன்மொழிவுகள் மீதான எமது முதலீடுகள் ஒரு ஒருங்கிணைந்த மற்றும் வேறுபட்ட வாடிக்கையாளர் அனுபவத்தை வழங்குவதற்கான எங்கள் முயற்சிகளுக்கு உறுதுணையாகின்றன. எங்கள் எண்ணியலாக்க உட்கட்டமைப்பை வளர்க்கும் அதே வேளையில், நாங்கள் எங்கள் பௌதீகத் தொடர்பு புள்ளிகளைத் தக்கவைத்து மேம்படுத்துவதன் மூலம் எங்கள் வாடிக்கையாளர்களுக்கு பல வழிமுறைகளுக்கு இடையில் தடையின்றி மாறுவதற்கு நாங்கள் உதவுகிறோம்.

இது ஏன் மிகவும் முக்கியமானது

வாடிக்கையாளர் சேவை என்பது ஒரு வலுவான மற்றும் நிலைபேறான நிதி செயற்திறனை வழங்க எங்களுக்கு உதவும் ஒரு போட்டி எல்லையை வழங்கும் ஒரு தந்திரோபாய வேறுபாட்டுக் கருவியாகும். எங்கள் வணிகத்தின் எதிர்காலம் ஒரு கட்டாயம் மற்றும் நிலைபேறான வாடிக்கையாளர் சேவை மற்றும் அனுபவத்தை வழங்குவதையும், மக்கள் தன்னம்பிக்கை கொள்ள அதிகாரம் அளிப்பதையும் சார்ந்துள்ளது என்று நாங்கள் நம்புகிறோம்.

வள ஒதுக்கீடு

தகவல் தொழில்நுட்ப திறன்கள், தகவல் தொழில்நுட்ப பாதுகாப்பு மற்றும் திறன் மேம்பாடு ஆகியவற்றில் முதலீட்டை அதிகரித்து அறிவுசார் மூலதனத்தை உருவாக்குவதுடன், பௌதீக மற்றும் எண்ணியல் சொத்துக்கள் உள்ளிட்ட உற்பத்தி மூலதனத்தையும் உருவாக்க எங்கள் நிதி மற்றும் மனித மூலதனத்தை ஒதுக்குகிறோம்.



தொடர்புடைய பொருண்மை

விடயங்கள்

எங்கள் பொருண்மைசார் விடயங்களை நாங்கள் எவ்வாறு நிர்வகிக்கிறோம் என்பது பற்றிய மேலதிக தகவலுக்காக பக்கங்கள் 78 முதல் 88 வரை பார்வையிடவும்.

நீண்ட காலக் குறிக்கோள்கள் மற்றும் எஸ்டிஜி (SDG) களுக்கான பங்களிப்பு

வாடிக்கையாளர் அனுபவத்தை மேம்படுத்துவதற்கு நாம் புத்தாக்கத்துடன் இருந்து, எண்ணியல் உட்கட்டமைப்பில் முதலீடு செய்வதுடன் எமது மக்களை வளர்த்துக் கொள்ள வேண்டும், அத்துடன் வணிக கூட்டாளர்களுடன் ஒத்துழைப்பது எங்கள் நீண்டகால நிலைபேறான தன்மையை பலப்படுத்தும்.



வர்த்தக விட்டுக்கொடுப்புகள்

- வாடிக்கையாளர் அனுபவம் மற்றும் செயற்பாட்டு செயற்திறனை மேம்படுத்த எண்ணியல் மயமாக்கலை அதிகரிப்பது மேலதிக தகவல் தொழில்நுட்ப மேம்பாடு மற்றும் நிலையான மற்றும் பாதுகாப்பை உறுதிப்படுத்த பராமரிப்பு செலவில் அதிகரிப்பு தேவைப்படுகிறது.
- இணையவழிப் பாதுகாப்பு இடரைத் தணிக்கும் அதே வேளையில், வாடிக்கையாளர்களின் தனிப்பட்ட தகவல்களையும் தனியுரிமையையும் பாதுகாக்கும் வகையில் புத்தாக்கம் மிக்க, அணுகக்கூடிய எண்ணியல் முறையில் இயக்கப்பட்ட தீர்வுகளை விருத்தி செய்வது அவசியமாகும்.

தந்திரோபாய முன்னுரிமைகளை அடைவதற்கான நடவடிக்கைகள்

| | | | | | |
|-------------------------------|---|--|---|--|---|
| <p>2019 இன் முன்னுரிமைகள்</p> | <p>எங்கள் எண்ணியல் உட்கட்டமைப்பை மேம்படுத்துவதன் மூலம் எங்கள் வாடிக்கையாளர்களின் எண்ணியல் அனுபவத்தை தொடர்ந்து மேம்படுத்துதல்</p> | <p>தாமதங்கள் மற்றும் பிழைகளைக் குறைக்க செயல்முறை செயற்திறன் மற்றும் கொடுப்பனவுகளின் தன்னியக்கம் ஆகியவற்றை எளிதாக்குதல் மற்றும் அதிகரித்தல்</p> | <p>நியமமாக்கப்பட்ட தொழில்நுட்ப தளங்களுக்கு இடம்பெயர்தல்</p> | <p>மேலும் இணைக்கப்பட்ட, கவனம் செலுத்திய வாடிக்கையாளர் அனுபவத்தை வழங்க தரவு பகுப்பாய்வுகளை நடத்துதல்</p> | <p>எங்கள் வாடிக்கையாளர்களுக்கு தேசேவ எண்ணியல் இயங்குதளங்களுக்கும் பௌதீக தேசேவ தொடுபுள்ளிகளுக்கும் இடையில் மாற்றுவதற்கான திறனை வழங்குதல்</p> |
| <p>முன்னேற்றக் கட்டம்</p> | <p>வாடிக்கையாளர்களுக்கு தடையற்ற வங்கி அனுபவத்தை மேம்படுத்துவதற்கும் வழங்குவதற்கும் மைய வங்கித் தீர்வு முறைகளை நாங்கள் கொள்வனவு செய்துள்ளோம்</p> | <p>காக முகாமை முறைமையை கொள்வனவு செய்தல், JustPay/LPOPP/அமெரிக்க டொலர், இணையவழிப் பரிவர்த்தனைகள் போன்ற லங்கா பே முன்முயற்சிகள் அமுலாக்கம்</p> | <p>உற்பத்தி தரவு மையத்தை “மட்டம் 3” தரத்திற்கு மேம்படுத்துதல்</p> | <p>சிறந்த வாடிக்கையாளர் அனுபவத்தை அளிக்க வங்கி மேலும் மேம்படுத்தக் கூடிய பகுதிகள் எங்குள்ளது என்பதை மதிப்பிடுவதற்கு முகாமைத் தகவல் முறைமை மூலம் தரவுப் பகுப்பாய்வுகளை நடத்தினோம்</p> | <p>மாகொலவில் ஒரு புதிய கிளையைத் திறந்து இன்ஸ்டாகிராம் மற்றும் வலைத்தளம், பேஸ்புக், ட்விட்டர், சென்டர், யூடியூப் மூலம் தொடர்ந்தும் வசதிகளை வழங்குகிறோம்.</p> |

அடையப்பட்டது

தந்திரோபாயங்களுக்கு எதிரான எமது செயற்றிறன்

| முக்கிய செயற்றிறன் குறிகாட்டிகள் (KPI) | பெறுமதி உருவாக்கத்துக்கு தொடர்புடும் முறை | வருடாந்த மாற்றம் | 2019 | 2018 | கண்ணோட்டம் /இலக்கு |
|---|---|------------------|---------|---------|---|
| கிளை திறந்து வைத்தல் | அணுகல் மற்றும் வசதித் தன்மையை அதிகரித்தல் | 1 ▲ | 256 | 255 | தந்திரோபாய அமைவிடங்களைத் திறந்து அங்கு நகர்தல் |
| கிளை மீளமைவிடப்படுத்தல் | | (5) ▼ | 7 | 12 | |
| புதிய ATM/CRM பொருத்துதல் | சுய சேவை வழிமுறைகளை ஆரம்பித்தல் மற்றும் வாடிக்கையாளர் காத்திருத்தல் நேரத்தைக் குறைத்தல் | 24 ▲ | 334 | 310 | வாடிக்கையாளர்கள் தமது வசதித் தன்மைக்கேற்ப தமது நிதிகளைக் கட்டுப்படுத்த வசதியளித்தல் |
| இணைய வங்கிப் பயனாளர் எண்ணிக்கை | | 6,261 ▲ | 18,928 | 12,667 | |
| இணைய வங்கிப் பரிவர்த்தனை எண்ணிக்கை | | 194,738 ▲ | 495,426 | 300,688 | |
| வாடிக்கையாளர் முறைப்பாடுகளின் எண்ணிக்கை | வாடிக்கையாளர் சேவைத் தரம் மற்றும் திருப்தி | 1,034 ▲ | 3,678 | 2,644 | வாடிக்கையாளர் முறைப்பாடுகளைக் குறைத்தல் |
| இலங்கையிலான வர்த்தக நாம பெறுமதி தரவரிசை (Brand Finance இனால்) | வாடிக்கையாளர் முன்னுரிமை வர்த்தக நாமம் | - | 5 | 5 | வர்த்தக நாம தரப்படுத்தலை மேம்படுத்தல் |
| தகவல் தொழிநுட்ப செயற்றிட்டங்களில் முதலீடு செய்தல் | எண்ணியல்மயமாக்கப்பட்ட தீர்வுகள் மற்றும் தொழிற்பாட்டு வினைத்திறன் | (82) ▼ | 691 | 773 | எண்ணியல் உயர்வாக்கம் மற்றும் அனுபவத்தை மேம்படுத்தல் |
| மாதிரிக் கிளைகளாக மாற்றப்பட்ட நவீன வடிவமைப்புடனான வெளிப்புற சேவை நிலையங்கள் | அணுகல் மற்றும் வசதித் தன்மை | 34 ▲ | 39 | 5 | கிளைகளில் வாடிக்கையாளர் அனுபவத்தை மேம்படுத்தல் |

முன்னோக்கிய நோக்கு

- வாடிக்கையாளர் எதிர்பார்ப்புகள் மற்றும் மாறும் தேவைகளுக்கு ஏற்ப எங்கள் உற்பத்திகள், சேவைகள் மற்றும் வழிமுறைகளைத் தொடர்ந்தும் மேம்படுத்தல்
- தொலைதூர மற்றும் எண்ணியல் வாடிக்கையாளர் சேவை மாதிரியை மேம்படுத்துதல்
- வாடிக்கையாளர்களின் தனிப்பட்ட தகவல்கள், தனியுரிமை மற்றும் இணைய பாதுகாப்பு இடரை மீறாது புத்தாக்கம் மிக்க, அணுகக்கூடிய மற்றும் மலிவான எண்ணியல் முறையில் இயக்கப்பட்ட தீர்வுகளை உருவாக்குதல்
- எங்கள் தடத்தை வலுப்படுத்த அஞ்சல் வலையமைப்பை விரிவுபடுத்துதல்



ஊழியர் அர்ப்பணிப்பை மேம்படுத்துதல்

சிறந்த வாடிக்கையாளர் விளைவுகளையும் அனுபவங்களையும் வழங்க நாங்கள் எங்கள் மக்களைச் சார்ந்து இருக்கிறோம். எங்கள் வணிகத்தை திறம்பட செயல்படுத்துவதற்கும் எங்கள் அக்கறையுள்ள தரப்பினருக்கு பங்குதாரர்களுக்கு பெறுமதியை உருவாக்குவதற்கும் சரியான திறன்களைக் கொண்ட ஈடுபாடு மற்றும் ஊக்கமுள்ள ஊழியர்களின் குழுவை உருவாக்குவது அவசியம் ஆகும். எனவே, பாதுகாப்பான மற்றும் பலனளிக்கும் சூழலை உருவாக்குவதன் மூலம் சரியான நபர்களை ஈர்ப்பது மற்றும் தக்கவைத்துக்கொள்வது, மற்றும் அதிக திறமை வாய்ந்த, ஊக்கமுள்ள, உதாரணம் மூலம் வழிநடத்தும், நல்ல தொடர்பாடல் திறன்களைக் கொண்ட, ஏற்றுக்கொள்ளக்கூடிய மற்றும் பொறுப்புள்ள பணியாளர்களைக் கொண்ட ஒரு குழுவை வளர்ப்பதில் நாங்கள் உறுதியாக இருக்கிறோம்.

இது ஏன் மிகவும் முக்கியமானது

எங்கள் வாடிக்கையாளர் மைய வணிகத்தை ஆதரிக்கத் தேவையான தகுதிகள், அறிதல் மற்றும் மக்கள் திறன்களைக் கொண்ட நபர்களை ஆட்சேர்ப்பு மற்றும் வளர்ப்பது எங்களுக்கு தொடர்ந்தும் எமக்கு சவாலாக உள்ளது. கடமைக்கான அழைப்புக்கு மேலேயும் அதற்கு அப்பாலும் செல்ல எங்கள் மக்களை ஊக்குவிப்பது நம் தேசத்தில் சேமிப்பிற்கான மிகவும் நம்பகமான மற்றும் விரும்பப்பட்ட தேர்வாக இருக்கும் என்ற எங்கள் பார்வையை ஆதரிக்கும் வகையில் எமது மக்களை நாம் புத்தாக்கப் படுத்துகிறோம்.

வள ஒதுக்கீடு

ஊழியர் உற்பத்தித்திறன், பங்களிப்பு மற்றும் ஈடுபாடு மற்றும் எங்கள் வர்த்தக நாம் நற்பெயரை உயர்த்துவதற்கான எங்கள் ஊழியர்களை வளர்ப்பதிலும், அவர்களின் நல்வாழ்வை மேம்படுத்துவதிலும் நேரம் மற்றும் பணத்தின் குறிப்பிடத்தக்க முதலீட்டை நாங்கள் செய்கிறோம்.



தொடர்புடைய பொருண்மை

விடயங்கள்

எங்கள் பொருண்மை விடயங்களை நாங்கள் எவ்வாறு நிர்வகிக்கிறோம் என்பது பற்றிய மேலதிக தகவலுக்காக, தயவுசெய்து 78 முதல் 88 பக்கங்களைப் பார்க்கவும்.



நீண்ட கால நோக்கங்களுக்கும்

எஸ்டிஜி (SDG) களுக்கும்

பங்களிப்பு

எங்கள் திறன் விருத்தித் திட்டங்கள் மூலம் பெறுமதிமிக்க திறன்கள், பயிற்சி மற்றும் அனுபவத்தைப் பெறுவது நீண்ட காலத்திற்கு வங்கியின் நிலைபேறான தன்மையைப் பலப்படுத்துகிறது.



வர்த்தக விட்டுக்கொடுப்புகள்

- பயிற்சி மற்றும் மேம்பாடு மற்றும் ஊழியர்களின் நல்வாழ்வை மேம்படுத்துதல், சரியான திறமைகளை ஈர்ப்பது மற்றும் நமது தந்திரோபாய நோக்கங்களை அடைய தேவையான பற்றாக்குறை அல்லது வளர்ந்து வரும் முக்கிய திறன்களை வளர்ப்பது மற்றும் தக்கவைத்துக்கொள்வது ஆகியவற்றில் குறிப்பிடத்தக்க முதலீடுகள் செய்யப்பட்ட வேண்டும்.
- எங்கள் எதிர்கால போட்டித்திறனுக்கு முக்கியமான எண்ணியல் மயமாக்கல் நாங்கள் வணிகம் செய்யும் முறையை மாற்றிவிடும். எங்கள் எதிர்கால திறன் தேவைகளில் மாற்றங்கள் வணிக மற்றும் சமூகக் கருத்தாய்வுகளை சமநிலைப்படுத்துவதன் மூலம் பொறுப்பான முறையில் முகாமை செய்தல் வேண்டும்.

தந்திரோபாய முன்னுரிமைகளை அடைவதற்கான நடவடிக்கைகள்

| முன்னுரிமைகள் | 2019 இன் முன்னேற்றக் கட்டம் |
|---|---|
| <p>திறமைகளை அடையாளம் கண்டு ஈர்ப்பது மற்றும் தொடர்ந்து ஊழியர்களை தக்கவைத்திருத்தல் முயற்சிகள்</p> | <p>தக்கவைப்பு விகிதத்தை 98.1% ஆக மேம்படுத்தியது, இது 0.2% ஆல் அதிகரித்துள்ளது.</p> <p>தேசேவ குடும்பத்திற்கு 296 ஊழியர்களை வரவேற்றோம்.</p> |
| <p>பள்ளி மாணவர்களுக்கும் பட்டதாரிகளுக்கும் முதல் வேலைப் பணி அனுபவத்தை வழங்குதல்</p> | <p>317 வேலைவாய்ப்பு மற்றும் தொழிற்பயிற்சி வாய்ப்புகளை வழங்கியது</p> |
| <p>ஊழியர்களின் பயிற்சித் தேவைகள் மற்றும் எதிர்பார்ப்புகளை பூர்த்தி செய்ய பயிற்சி மற்றும் மேம்பாட்டு திட்டங்களை ஏற்படுத்துதல்</p> | <p>ஒரு ஊழியருக்கு 7 மணிநேர பயிற்சி வழங்கப்பட்டது</p> |
| <p>வாடிக்கையாளர் எதிர்பார்ப்புகளை சிறப்பாக பூர்த்தி செய்ய ஊழியர்களை ஆதரிக்க அனைத்து எண்ணியல் தளங்கள் மற்றும் உள்ளக எண்ணியல் முறைமைகள் மற்றும் செயன்முறைகளை மேம்படுத்துதல்</p> | <p>இணையவழி அமெரிக்க டொலர் கொடுப்பனவு வசதிகள், நேரடி பற்று வசதிகள் மற்றும் Just Pay வசதிகள்</p> |

அடையப்பட்டது

தந்திரோபாயத்துக்கு எதிரான எமது செயற்றிறன்

| முக்கிய செயற்றிறன் குறிகாட்டிகள் (KPI) | பெறுமதி உருவாக்கத்துக்கு தொடர்புபடும் முறை | வருடாந்த மாற்றம் | 2019 | 2018 | கண்ணோட்டம்/இலக்கு |
|---|---|------------------|--------|--------|--|
| ஊழியக் கிரயங்கள் | சம்பளங்கள், ஊக்குவிப்புகள் மற்றும் பிற நன்மைகள் | 895 ▲ | 10,158 | 9,263 | போட்டி மிக்க சம்பளக் கட்டமைப்பு ஒன்றிணைப் பேணுதல் |
| ஒன்றியமாக்கப்பட்ட சம்பள அதிகரிப்புகள் | பேரம்பேசலிலான சம்பள அதிகரிப்புகள் | - | 22 | 22 | போட்டி மிக்க சம்பளம் செலுத்தும் தொழில் வழங்குனராக இருத்தல் |
| ஊழியப் புரள்வு | திறன்களைத் தக்க வைத்திருப்பதற்கான இயலுமை | 0.2 ▼ | 1.9 | 2.1 | தக்க வைத்தல் விகிதத்தைப் பேணுதலும் மேம்படுத்துதலும் |
| அனைத்து மட்டங்களிலுமான பாலின விகிதம் (ஆண்: பெண்) | பன்முக மற்றும் சம வாய்ப்பு வேலைத்தளம் | 1:0 ▲ | 5:5 | 6:5 | தொடர்ந்தும் நிலைமாற்றலை தொழிற்படுத்தல் |
| நிறைவேற்று மட்டம் மற்றும் அதற்கு மேலான நிலைகளில் பெண்களின் விகிதாசாரம் | | 1 ▲ | 25 | 24 | |
| 35 வயதுக்கும் குறைவான பெண்களின் விகிதாசாரம் | எதிர்காலத் தலைமுறைத் திறன்களை ஆட்சேர்த்தலும் தக்க வைத்தலும் | 1 ▼ | 67 | 68 | உள்நாட்டு வேலைவாய்ப்பு வழங்குனராகத் தொடர்ந்தும் இருத்தல் |
| மொத்த ஊழியர்களின் விகிதாசாரமாக, ஊழியர் இடர்பாடுகள் | ஊழியர் திருப்தி மற்றும் ஊழியர்களை தமது முறைப்பாடுகளக் மற்றும் இடர்பாடுகள் பற்றி பேச அனுமதித்தல் | 0.16 ▼ | 0.69% | 0.85% | நேர்க்கணிய வேலைச் சூழலை உருவாக்குவதன் கூலம் இடர்பாடுகளைக் குறைத்தல் |
| பயிற்சியளித்தல் மற்றும் அபிவிருத்திக்கான முதலீடு | இயலளவு உருவாக்கம் மற்றும் உயர் திறன் வாய்ந்த மற்றும் | 0.8 ▲ | 39.4 | 38.6 | பயிற்சியளித்தல் மற்றும் அபிவிருத்தியிலான தொடர்ச்சியான முதலீடு |
| பயிற்சி மணி நேரம் | | 26,452 ▼ | 32,138 | 58,590 | |
| கற்றல் நிகழ்ச்சித் திட்டங்களின் எண்ணிக்கை | ஈடுபாடு மிக்க ஊழியப் படைபிணை சேகரித்தல் | 181 ▼ | 131 | 312 | எதிர்காலத் திறன் தேவைப்பாடுகளுக்காக பயிற்சியளித்தல் நிகழ்ச்சித் திட்டங்களின் எண்ணிக்கையை அதிகரித்தல் |
| தொலைதூரக் கற்றல் நடவடிக்கைகள் மற்றும் பங்குபற்றினர்கள் (இணையவழிக் கலந்துரையாடல்கள்) | தாங்குதிறனுள்ள, வசதியான மற்றும் உற்பத்தித் திறன் மிக்க பயிற்சியளித்தல்கள் | 6 ▲ | 9 | 3 | இ-பயிற்சியளித்தல் முறைகளை அதிகரித்தல் |

முன்னோக்கிய நோக்கு

- வேலை-வாழ்க்கை சமநிலையுடன் பணியில் ஊழியர்களின் மகிழ்ச்சியையும் விசுவாசத்தையும் மேம்படுத்துதல்
- ஊழியர் மேம்பாடு மற்றும் ஈடுபாட்டில் சிறப்பு கவனம் செலுத்தி ஒரு நேர்க்கணிய கலாச்சாரத்தை உருவாக்குதல்
- இ-கற்றல் கலாச்சாரத்தை உருவாக்குதல்
- எண்ணியல் மாற்றத்தை நோக்கிய மாற்ற முகாமைத்துவம்
- உயர்தர வாடிக்கையாளர் சேவை மற்றும் ஊழியர்களின் மேம்பாட்டுக்கான பயிற்சி
- குழு இலக்குகளை வழங்குவதோடு நேரடியாக தொடர்புடைய, செயற்றிறன் அடிப்படையிலான ஊதியம்
- தேர்வு மற்றும் உள்முக மேம்பாடுகளில் தொழில்சார் மேம்பாடு மற்றும் தகுதி அடிப்படையிலான அளவுகோல்களை ஊக்குவித்தல்



ஓர் இடர்க் கலாச்சாரத்தை மீளுருவாக்கல்

தொடர்ந்து வளர்ந்து வரும் நிலப்பரப்பில் எழும் ஏராளமான இடர்களை திறம்பட முந்துணியவும் முகாமை செய்யவும் ஆரோக்கியமான இடர் கலாச்சாரத்தை உருவாக்குவோம். இடர்களை விவேகத்துடன் முகாமை செய்ய எமது வலுவான வணிக மாதிரியுடன் எங்கள் தந்திரோபாயங்கள் மற்றும் செயற்பாடுகளை மேம்படுத்துவதற்கும் சீரமைப்பதற்கும் கிடைக்கக்கூடிய அனைத்து வாய்ப்புகளையும் நாங்கள் தொடர்ந்து ஆராய்ந்து வருகிறோம். பொருந்தக்கூடிய அனைத்து விதிமுறைகள், நியமங்கள் மற்றும் சிறந்த நடைமுறைகளுடன் முழுமையாக இணங்குவதன் மூலமும், எங்கள் இடர் திறன்களை வலுப்படுத்த புதிய தொழில்நுட்பங்களைத் தழுவுவதன் மூலமும் நெறிமுறையாக செயல்படுவதற்கும் ஆரோக்கியமான இடர் கலாச்சாரத்தை வலுப்படுத்துவதற்கும் நாங்கள் உறுதியாக இருக்கிறோம்.

காணவும் வலுவான நெறிமுறைகள் மற்றும் செயன்முறைகளை நிறுவ முறைமைகளிலும் மக்களிடமும் நிதி மூலதனத்தை முதலீடு செய்கிறோம்.



தொடர்புடைய பொருண்மை விடயங்கள்

எங்கள் பொருண்மை விடயங்களை நாங்கள் எவ்வாறு நிர்வகிக்கிறோம் என்பது பற்றிய மேலதிக தகவலுக்கு, 78 முதல் 88 பக்கங்களைப் பார்க்கவும்.

மற்றும் சரிசெய்தல், நிதி சுற்றுச்சூழல் அமைப்பில் ஒரு நிலையான, பாதுகாப்பான மற்றும் வலுவான நிறுவனமாக இருக்க நம்மைத் தூண்டுகிறது.



வர்த்தக விட்டுக் கொடுப்புகள்

- வாடிக்கையாளர் வளர்ச்சியையும் எங்கள் வருவாய் உருவாக்கும் திறனையும் தடுக்கும் சமூக மற்றும் பொருளாதார அம்சங்களை கருத்தில் கொண்டு கடன் வழங்கும் வெளிப்பாடுகளை முகாமை செய்யும்போது எங்கள் இடர் தாங்குதிறனை இறுக்கிக் கொள்ள வேண்டும். தொடர்ச்சியாக உருவாகி வரும் ஒழுங்குமுறை மற்றும் மேற்பார்வை தேவைகள் வாடிக்கையாளர்களின் தேவைகளையும் எதிர்பார்ப்புகளையும் விரைவாகவும் வசதியாகவும் பூர்த்தி செய்யும் திறனைக் குறைக்கின்றன. புதிய ஒழுங்குமுறை தேவைகளுக்கு இணங்க, இணக்கத்திற்கான செலவுகளைச் செய்ய வேண்டும், தொழில்நுட்ப அடிப்படையிலான இடர் தீர்வுகளை நிறுவ வேண்டும், எங்கள் ஊழியர்களுக்கு விரிவாகப் பயிற்சியளிப்பதுடன் நம்பகமான அமைப்பாக எங்கள் நற்பெயரைப் பாதுகாக்க வணிக முறைமைகளைப் பின்பற்ற வேண்டும்.

இது ஏன் மிகவும் முக்கியமானது

நிதி முறைமையின் ஸ்திரத்தன்மையையும் பாதுகாப்பையும் உறுதி செய்வதில் வங்கிகள் ஒரு ஒருங்கிணைந்த பங்கைக் கொண்டுள்ளன. பொது செல்வத்தின் பாதுகாவலர் என்ற வகையில், நாம் ஒரு பொறுப்புணர்வுடன் இருக்க வேண்டும், இடர்க் கலாச்சாரத்தை வலுப்படுத்துவதன் மூலம் நெறிமுறைகள் மற்றும் ஒருமைப்பாட்டின் மிக உயர்ந்த நியமங்களை நிலைநிறுத்துகிறோம். விதிமுறைகள் மற்றும் விதிமுறைகளை பின்பற்றாமையே கணிசமான அபராதம், தண்டம், தடைகள் அல்லது உரிம இரத்த ஆகியவற்றை விளைவாக ஏற்படுத்தும்.

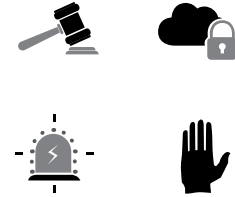

நீண்ட கால நோக்கங்களுக்கும் என்டிஜி (SDG) கருக்குமான பங்களிப்பு

இணக்கப்பாடு மற்றும் சிறந்த நடைமுறைகளை உறுதி செய்வதற்கான எங்கள் கொள்கைகள் மற்றும் செயன்முறையின் தொடர்ச்சியான மதிப்பீடு

வள ஒதுக்கீடு

அனைத்து வகையான முறைகேடுகள் மற்றும் நிதிக் குற்றங்களைத் தடுக்கவும் அடையாளம்

தந்திரோபாய முன்னுரிமைகளை அடைவதற்கான நடவடிக்கைகள்

| | | | | |
|--|--|--|---|---|
| <p>2019 இன் முன்னுரிமைகள்</p> <p>வளர்ந்து வரும் சூழலுக்கு பதிலளிக்கும் விதமாக இடர் தாங்குதிறனை தவறாமல் மதிப்பாய்வு செய்து திருத்துதல்</p> | <p>தொழிற்பாட்டு சூழலில் ஏற்படும் மாற்றங்களுக்கு சிறப்பாக பதிலளிக்க எங்கள் தந்திரோபாயம், இடர், இணக்கப்பாடு மற்றும் செயன்முறைகளை சீரமைத்தல்</p> | <p>இடரை விவேகத்துடன் முகாமை செய்தல்</p> | <p>நெறிமுறை நடத்தை கலாச்சாரத்தைத் தொடர்தல்</p> | <p>நிதிக் குற்றங்கள் மற்றும் இணையாழி இடர்களை எதிர்த்துப் போராட, தகவல் தொழிநுட்ப திறன்களில் முதலீடு செய்தல்</p> |
| <p>முன்னேற்றக் கட்டம்</p> <p>வங்கியின் தந்திரோபாயம் மற்றும் தொழிற்பாட்டு சூழலைக் கருத்தில் கொண்டு ஆண்டின் இடர் தாங்குதிறன் கட்டமைப்பை மதிப்பாய்வு செய்தோம்</p> | <p>வங்கியின் மூன்று ஆண்டு தந்திரோபாய வணிகத் திட்டம் வங்கியின் தந்திரோபாயம், இடர், இணக்கப்பாடு மற்றும் தொழிற்பாட்டு சூழலில் ஏற்படும் மாற்றங்களுக்கு வங்கி எவ்வாறு சிறப்பாக பதிலளிக்கிறது என்பதை உள்ளடக்கியது ஆகும்.</p> | <p>சபையினால் அங்கீகரிக்கப்பட்ட இடர் தாங்குதிறன் மட்டத்தில் வங்கி செயற்படுவதுடன், எப்போதும் ஒரு செயற்திறன் மிக்க இடர் முகாமை அணுகுமுறையைப் பின்பற்றுகிறது</p> | <p>வங்கியின் நடத்தை விதிமுறை அனைத்து ஊழியர்களிடையேயும் பரப்பப்படுவதுடன், நெறிமுறை நடத்தை குறித்து தொடர்ந்து விழிப்புணர்வு ஏற்படுத்தப்படுகிறது</p> | <p>கொடுப்பனவு அட்டை தொழிற்துறைத் தரவு பாதுகாப்பு நியமம் (PCIDSS) செயற்படுத்தப்பட்டது, இது செயற்படுத்தப்பட்ட முதல் அரசு வங்கியாக எமது வங்கியை உருவாக்கியது</p> |

அடையப்பட்டது

தந்திரோபாயத்துக்கு எதிரான எமது செயற்றிறன்

| முக்கிய செயற்றிறன் குறிகாட்டிகள் (KPI) | பெறுமதி உருவாக்கத்துக்கு தொடர்புபடும் முறை | வருடாந்த மாற்றம் | 2019 | 2018 | கண்ணோட்டம்/இலக்கு |
|--|---|------------------|--------|--------|---|
| CAR – மட்டம் 1 விகிதம் – பாசல் III இணக்கம் | மூலதன நிலையின் பலம் | 1.06 ▼ | 12.02 | 13.08 | மட்டம் 1 இன் 8.5% மற்றும் குறைந்தபட்சத் தேவைப்பாட்டை அடைதல் |
| ஊயுசு – மொத்த மூலதனம் விகிதம் – பாசல் III இணக்கம் | | 1.55 ▼ | 14.35 | 15.90 | |
| LCR - பாசல் III இணக்கம் (%) | திரவ நிலையின் பலம் | 44.65 ▼ | 276.64 | 321.29 | ஒழுங்குமுறைக் குறைந்தபட்சத் தேவைப்பாடாகிய 100% க்கு மேலான விகிதத்தை அடைதல் |
| NSFR – பாசல் III இணக்கம் (%) | ஸ்திரமான நிதியிடலின் பலம் | 28.51 ▲ | 175.18 | 146.67 | |
| மூலதன இணைப்பு – பாசல் III இணக்கம் (%) | கடன் பெறும் நிலையின் பலம் | 0.37 ▲ | 5.13 | 4.76 | ஒழுங்குமுறைக் குறைந்தபட்சத் தேவைப்பாடாகிய 3.00% க்கு மேலான விகிதத்தை அடைதல் |
| தொழிற்படாக் கடன் விகிதம் | சொத்துத் தர பலம் | 0.13 ▲ | 1.57 | 1.44 | தொழிற்துறை சராசரிக்குக் குறைவாகப் பேணுதல் |
| ஒழுங்குமுறைத் தண்டங்கள் அல்லது அறவீடுகள் | ஒழுங்கு விதிகளுடனான இணக்கப்பாட்டின் அளவு | - | 0 | 0 | தண்டங்கள் தொடர்பான இடர் அதிகரித்திருப்பினும், பூச்சியமாக உள்ளது |
| இடித்துரைப்பவர் (whistle blower) கொள்கையின் கீழ் பெறப்பட்ட வெளிப்படுத்தல்களின் எண்ணிக்கை | தூர் நடத்தைகள் அல்லது தவறான நடைமுறைகள் தொடர்பில் கரிசனைகளை எழுப்புதல் | - | 0 | 0 | பூச்சியம் |
| தொழிற்பட நிகழ்வுகளினைக் குறைத்தல் | தகவல் தொழிற்பட முறைமைகள் மற்றும் செயன்முறைகளின் நெகிழ்ச்சித் தன்மை | - | 0 | 0 | பூச்சியம் |

முன்னோக்கிய நோக்கு

- விவேகமான மற்றும் ஒழுக்கமான முறையில் வணிக வளர்ச்சியை எளிதாக்க வலுவான மூலதன போதுமான நிலைகளை நிலைநிறுத்துதல்
- வணிக நடவடிக்கைகளில் சுற்றுச்சூழல், சமூக மற்றும் நிர்வாக கொள்கைகளை செயற்படுத்துதல் மற்றும் ஒருங்கிணைத்தல்
- முறைகேடுகளைத் தடுப்பதிலும் அடையாளம் காண்பதிலும் எண்ணியல் திறன்களைப் பயன்படுத்துதல்
- இணையவழிப் பாதுகாப்பை இடர் நிலைமைகளைக் குறைக்க முறைமைகள், செயன்முறைகள் மற்றும் கட்டுப்பாடுகளின் வலுவான தன்மையைப் பராமரித்தல்



இயல்பான வளர்ச்சியைப் பேணுதல்

எங்கள் உருவாக்கத்தில் இருந்தே, இலங்கையில் சேமிப்பு கலாச்சாரத்தை வளர்ப்பதற்கான எங்கள் ஆணையை அடைய எங்கள் முறைமைகள், செயற்பாடுகள் மற்றும் தந்திரோபாய முன்னுரிமைகள் ஆகியவற்றை நாங்கள் இயக்கியுள்ளோம். எங்கள் 46 ஆண்டுக்கால நடவடிக்கைகளில், அனைத்து இலங்கையர்களும் நம்பும் ஒரு நிறுவனமாக நாங்கள் மாறிவிட்டோம்.

நிதிசார் ஸ்திரத் தன்மை மற்றும் இயல்பான வளர்ச்சியை அடைய எங்கள் முறைமைகள் மற்றும் செயல்முறைகளை நாங்கள் பயன்படுத்துகிறோம். வங்கி அளவிலான, பல வழிமுறை முயற்சிகள் மூலம், வாடிக்கையாளர் அனுபவம், ஊழியர் ஈடுபாடு மற்றும் விவேகமான இடர் முகாமை ஆகியவற்றை மேம்படுத்துவதற்கும் எமது அக்கறையுள்ள தரப்பினருக்கு நிலையான வருமானத்தை உருவாக்குவதற்கும் நாங்கள் கவனம் செலுத்துகிறோம்.

இது ஏன் மிகவும் முக்கியமானது

தொழிற்துறையில் நம் சகாக்களுடன் போட்டியிடுவதற்கான நமது திறனை நாம் நிரூபிப்பதுடன், பொருளாதார கொந்தளிப்பிலிருந்து எழும் நிதி அழுத்தத்தை தாங்கவும் வேண்டும். அதே நேரத்தில், எங்கள் அனைத்து அக்கறை தாரர்களின் தேவைகளையும் பூர்த்தி செய்ய போதுமான வருமானத்தை உருவாக்கவும் வேண்டும்.

வள ஒதுக்கீடு

எங்கள் இடர் தாங்குதிறன் மட்டங்களுக்குள் வருவாயை மேம்படுத்துவதற்காக இலாபகரமான வழிகளில் முதலீடு செய்வதை நாங்கள் ஆதரிப்பதுடன், எதிர்பார்த்ததைக் குறைக்க முன்னோக்கி செல்லும் வழியில் நடவடிக்கை மற்றும் எதிர்பாராத இழப்புகளிலிருந்து வங்கியைப் பாதுகாப்பதற்கான வலுவான அகக் கட்டுப்பாடுகள் மற்றும் இடர் முகாமை நடைமுறைகளைப் பயன்படுத்துகிறோம்.

தொடர்புடைய பொருண்மை

விடயங்கள்

எங்கள் பொருண்மை விடயங்களை நாங்கள் எவ்வாறு நிர்வகிக்கிறோம் என்பது பற்றிய மேலதிக தகவலுக்கு, 78 முதல் 88 பக்கங்களைப் பார்க்கவும்.

நீண்ட கால நோக்கங்களுக்கும்

எஸ்டிஜி (SDG) களுக்கும்

பங்களிப்பு

எங்களது நீண்டகால வெற்றி, மக்கள் மற்றும் நாங்கள் செயற்படும் சமூகங்களுக்கு பயனுள்ள உற்பத்திகள், சேவைகள் மற்றும் வசதிகளை வழங்குவதன் மூலம் சமுதாயத்திற்கான பெறுமதியை உருவாக்கும் திறனைப் பொறுத்தது ஆகும்.

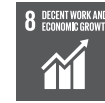

வர்த்தக விட்டுக்கொடுப்புகள்

- சொத்து வளர்ச்சிக்கு நிதியளிக்க தேவையான மூலதனத்தை ஈர்ப்பதற்காக வைப்பாளர்கள் உட்பட எங்கள் பங்குதாரர் மற்றும் கடன் வழங்குநர்களுக்கு பொருத்தமான வருவாய் விகிதத்தை நாங்கள் வழங்க வேண்டும்.
- எங்கள் வாடிக்கையாளர்களின் தேவைகளை தொடர்ச்சியாகவும், நிலையானதாகவும் பூர்த்திசெய்து பலப்படுத்துவதன் மூலம் செலவினங்களை எற்படுத்தும் அதே வேளையில், எமது போட்டி நிலைமையைப் பலப்படுத்தி, எங்கள் வருவாயை அதிகரிக்க இது தேவைப்படுகிறது:



தந்திரோபாய முன்னுரிமைகளை அடைவதற்கான நடவடிக்கைகள்

| 2019 இன் முன்னுரிமைகள் | இயல்பான வளர்ச்சியை ஊக்குவிக்க அக முறைமைகள் மற்றும் செயல்முறைகளை நெறிப்படுத்துதல் | நடுத்தர கால பங்கு முதல் மீதான வருமான விகித இலக்கு 10% -15% ஆக உயர்த்துவதன் மூலம் பங்குதாரர் வருமானத்தை மேம்படுத்துதல் | தொழில் வளர்ச்சிக்கு ஏற்ப வைப்புத்தொகையை அதிகரித்தல் மற்றும் கடன் வளர்ச்சி | வீழ்ச்சியடைந்த சந்தை பங்கை மீளக் கைப்பற்றல் |
|--|---|---|---|--|
| வருவாயை உருவாக்குவதற்கும் வருவாய் ஏற்ற இறக்கத்தைக் குறைப்பதற்கும் தேசேவ இன் உற்பத்திகளை பல்வகைப்படுத்துவதைத் தொடர்தல் | அதிகார பரவலாக்கல்களை வழங்குவது, அமைப்புகளில் தகவல் பாதுகாப்பை மேம்படுத்துதல், மேம்பட்ட தகவல் தொழில்நுட்ப தீர்வுகளை கொள்வனவு செய்தல் | 15.32% பங்கு முதல் மீதான வருமானம் அடைந்து கொள்ளப்பட்டது | கடன் வழங்கல் வளர்ச்சி வங்கி - 7.4% தொழில் - 5.6% | சந்தைப்பங்கு 2019 (%) 2018 (%) மொத்த சொத்துக்கள் 9.26 8.81 வைப்புகள் 10.75 9.58 கடன்கள் மற்றும் முற்பணைங்கள் 5.72 5.60 மாற்றல்கள் 3.29 3.07 |
| முன்னேற்றக் கட்டம் PFCFA வாடிக்கையாளர்களுக்கு தானியங்கி பண இயந்திர அட்டைகளை அறிமுகப்படுத்தி கடன் உற்பத்திகளின் கட்டண கட்டமைப்பை மீளாய்வு செய்தல், சர்வேசு நடவடிக்கைகளை விரிவுபடுத்துவதற்கு எமிரேட்ஸ் NBD மற்றும் Gmoney டிரான்ஸ் ஆகியவற்றுடன் புதிய வணிக உறவுகளில் ஈடுபடல். | | | வைப்பு வளர்ச்சி வங்கி - 21.1% தொழில் - 7.9% | |

அடையப்பட்டது

- **தகவல் தொழில்நுட்ப முறைமைகள் மற்றும் திறன்கள்:** எங்கள் உற்பத்திகள், சேவைகள் மற்றும் தீர்வுகளை எண்ணியல் மயமாக்குவதற்கும் வாடிக்கையாளர்களுக்கு மலிவு மற்றும் வசதியான சேனல்களை வழங்குவதற்கும் ஒரு குறிப்பிடத்தக்க முதலீடு தேவைப்படும், எங்கள் எண்ணியல் தளங்களை நவீனப்படுத்த வேண்டும்.
- **இயக்கப்பட்ட மற்றும் ஈடுபடும் ஊழியர்கள்:** சரியான நபர்களை ஈர்க்கவும் தக்கவைக்கவும் முதலீடு மற்றும் பயிற்சி மற்றும் பிற ஈடுபாட்டுத் திட்டங்கள் மூலம் அவர்களின் திறனை வளர்த்துக் கொள்ளவும், அவர்கள் சுறுசுறுப்பாகவும், விதிவிலக்கான வாடிக்கையாளர் அனுபவங்களை வழங்கவும் அதிகாரம் அளிக்கிறோம்.
- **சமூக பொருளாதார வளர்ச்சி:** சமூக ஈடுபாடு நடவடிக்கைகளில் நாங்கள் முதலீடு செய்கிறோம், இது சமூக-பொருளாதார மற்றும் சுற்றுச்சூழல் நிலைபேறான தன்மையைத் தூண்டுகிறது. எங்கள் சுற்றுச்சூழல் தடம் தணிக்கவும் பொறுப்புடன் செயற்படவும் எங்கள் மக்கள், முறைமைகள் மற்றும் செயன்முறைகளில் முதலீடு செய்கிறோம்.

தந்திரோபாயத்துக்கு எதிரான எமது நடவடிக்கைகள்

| முக்கிய செயற்திறன் குறிகாட்டிகள் (KPI) | பெறுமதி உருவாக்கத்துக்கு தொடர்புபடும் முறை | வருடாந்த மாற்றம் | 2019 | 2018 | கண்ணோட்டம்/இலக்கு |
|--|---|------------------|--------|--------|---|
| பங்கு ஒன்றுக்கான பங்கு இலாபம் | பங்குதாரருக்கான பங்கு இலாபம் | 1.38 ▲ | 2.13 | 0.75 | கூடுதலான பங்கு இலாபங்களை வழங்குவதற்கான இயலாமை அதிகரித்தல் |
| வரிக்குப் பின்னான இலாபம் | பங்குதாரருக்கான பெறுமதியை அதிகரித்தல் | 2,198 ▲ | 6,698 | 4,500 | தொடர்ச்சியான வளர்ச்சியை அடைதல் |
| பங்குதாரர் நிதி (ரூபா மில்லியன்) | எதிர்கால வளர்ச்சிக்காக வைத்திருத்தல் | 1,282 ▲ | 44,377 | 43,095 | |
| கட்டண அடிப்படையிலான வருமானம் | உழைப்புத் தளம்பல் மற்றும் வட்டி வருமானத்தில் தங்கியிருத்தலைக் குறைத்தல் | 256 ▲ | 1,261 | 1,005 | அட்டை, சர்வதேச மற்றும் கடன் தொழிற்பாடுகள் மூலம் கட்டண அடிப்படை வருமான அதிகரிப்பு |
| செலவு – வருமான விகிதம் | கிரயங்களை வினைத்திறனாக முகாமை செய்தல் | 4.83 ▼ | 49.35 | 54.18 | தொழிற்துறை சராசரிக்கும் குறைவான விகிதத்தைப் பேணுதல் |
| இலங்கையில் வர்த்தக நாம தரப்படுத்தல் | வாடிக்கையாளர் விழிப்புணர்வு, ஒத்துழைப்பு மற்றும் விசுவாசம் ஆகியவற்றை மேம்படுத்தல் | - | 5 | 5 | வர்த்தக நாம தரப்படுத்தலை மேம்படுத்தல் |
| சந்தைப் பங்கு – வைப்புக்கள் (%) | வாடிக்கையாளர் விசுவாசத்தைப் பேணுவதற்கான கவர்ச்சிகரமான நிதியிடல் மூலம் | 1.17 ▲ | 10.75 | 9.58 | குறுங்காலத்தில் தற்போதைய சந்தைப் பங்கைப் பேணுவதுடன், நடுத்தர நீண்ட காலத்தில் 11% ஆக அதிகரித்தல் |
| சந்தைப் பங்கு – சில்லறைக் கடன்கள் (%) | வருமான வளர்ச்சியின் இயக்கி | 0.12 ▲ | 5.72 | 5.60 | 2020 அளவில், 15% |
| நிகர வட்டி எல்லை | வட்டி வருமானம் வட்டிச் செலவினத்தை உள்ளடக்கும் அளவு | 0.20 ▲ | 2.63 | 2.43 | நடுத்தர நீண்ட காலத்தில், 2.6% |
| உரிமையாண்மை மீதான திரும்பல் | மூலதனம் மீது பங்குதாரர் பெற்றுக் கொள்ளும் திரும்பல் | 4.37 ▲ | 15.32 | 10.95 | 2020 அளவில், 10% |

முன்னோக்கிய நோக்கு

- பல்வேறு எண்ணியல் மயமாக்கல் முயற்சிகள் மூலம் செயற்பாட்டு செயற்திறனை மேம்படுத்துதல்
- கட்டண அடிப்படையிலான வருமானத்தை மேம்படுத்த புதிய வழிகளை ஆராய்தல்
- ஒழுக்கமான கடன் இடர் முகாமை மூலம் வலுவான சொத்து தரத்தை நிலைநிறுத்துதல்
- ஐந்தொகைத் தரத்தை மேம்படுத்துதல் மற்றும் தந்திரோபாயமற்ற சொத்துக்களைக் குறைத்தல்
- நிதிகளுக்கான கிரயத்தை மேம்படுத்துவதில் கவனம் செலுத்துதல்
- சந்தைப் பங்கை மேம்படுத்துதல்
- மூலதனத்துக்காக கிரயத்தை மீறும் வகையில் இலாபத்தை அதிகரித்தல்
- பின்-அலுவலக செயன்முறைகளின் செயற்திறனை மேம்படுத்துதல்



உதாரணம் மூலம் தலைமை வகித்தல்

சமூக-பொருளாதார மற்றும் சுற்றுச்சூழல் சவால்களை எதிர்கொள்ளும் தீர்வுகளுக்கு பங்களிப்பதன் மூலம் வங்கியின் நேர்க்கணிய தாக்கத்தை அதிகரிப்பதை நோக்கமாகக் கொண்டுள்ளோம். வணிக நடவடிக்கைகளின் ஒவ்வொரு பகுதியிலும் நாங்கள் நிலைபேறான தன்மையை ஒருங்கிணைக்கிறோம். ஐ.நா. எஸ்டிஜி (SDG)களை அடைவதற்கு நாங்கள் கடமைப்பட்டுள்ளோம். சமூகம் மற்றும் சுற்றுச்சூழல் மீதான எங்கள் தாக்கத்தை நாங்கள் அறிவோம், மேலும் பொறுப்பான மற்றும் நிலையான வணிக நடைமுறைகளில் ஈடுபடுவதன் மூலம் சமூக மதிப்பை உருவாக்க உறுதியுடன் இருக்கிறோம். ஆழ்ந்த சமூக வேர்களைக் கொண்ட ஒரு அரசாங்க அமைப்பாக, ஒரு முன்மாதிரியான நிறுவன குடிமகனாக இருப்பதற்கும், எடுத்துக்காட்டாக வழிநடத்துவதற்கும் தேசேவ ஓர் பொறுப்பினைக் கொண்டுள்ளது.

கணிசமான அளவு பணம், மக்கள் மற்றும் நேரத்தை நாங்கள் ஒதுக்குகிறோம்.



தொடர்புடைய பொருண்மை விடயங்கள்

எங்கள் பொருண்மை விடயங்களை நாங்கள் எவ்வாறு நிர்வகிக்கிறோம் என்பது பற்றிய மேலதிக தகவலுக்கு, 78 முதல் 88 பக்கங்களைப் பார்க்கவும்.

நிதி இடைநிலை (கடன் மற்றும் முதலீட்டு நடைமுறைகள்) மூலம் மறைமுகமாக செல்வாக்கு செலுத்துகிறது. நாட்டின் ஆரோக்கியமும் ஸ்திரத்தன்மையும் நீண்ட காலத்திற்கு நிலையான வளர்ச்சியை அடைவதற்கான நமது திறனை பாதிக்கிறது. எஸ்டிஜி (SDG) களை அடைவதற்கு துணைபுரியும் முயற்சிகள் நாட்டிலும் சாதகமான தாக்கத்தை ஏற்படுத்துகின்றன.



இது ஏன் மிகவும் முக்கியமானது

நமது வெற்றி, சமுதாயத்தின் நல்வாழ்வு மற்றும் நாம் செயற்படும் சூழலுடன் ஒன்றிணைக்கப்பட்டுள்ளது. வங்கிக்கும் நிதி முறைமைக்கும் இடையிலான வலுவான தொடர்பு காரணமாக, வங்கி முறை அல்லது நிதி அமைப்பில் ஏதேனும் இடையூறு ஏற்பட்டால் அது வங்கி முழுவதும் வலுவான தாக்கத்தை உருவாக்குகிறது.



வர்த்தக விட்டுக்கொடுப்புகள்

- குறிப்பிடத்தக்க முதலீடுகளுடன் முறைமைகள் மற்றும் செயன்முறைகளை செயற்படுத்துதல் மற்றும் பொறுப்புடன் செயற்படுவதற்கும் நிலைபேறான தன்மையை பராமரிப்பதற்குமான திறனை வளர்த்தல்.
- கடன் வழங்குவதன் மூலம் இயல்புநிலை இடரை முகாமை செய்வதுடன், பாதிக்கப்படக்கூடிய துறைகளில் சிறிய மற்றும் நடுத்தர வணிகங்களை ஆதரித்தல்.
- காலநிலை மாற்றத்தால் பாதிக்கப்பட்ட துறைகளில் கடன்களை மறுசீரமைப்பது வாடிக்கையாளரின் வணிகத்தின் நம்பகத்தன்மையை பாதிக்கிறது.

வள ஒதுக்கீடு

எமது ஆறு மூலதனங்களில் தாக்கத்தினைக் கொண்டுள்ள முன்முயற்சிகள் மற்றும் செயற்திட்டங்களைத் தொடர்வதற்கான முறைமைகள் மற்றும் செயன்முறைகளில்

நீண்ட கால நோக்கங்களுக்கும் எஸ்டிஜி (SDG) களுக்குமான பங்களிப்பு

சுற்றுச்சூழல், சமூகம் மற்றும் சமூகங்களை அதன் தடம்/வளங்களின் நுகர்வு மூலம் வங்கி நேரடியாக பாதிப்பை ஏற்படுத்துவதுடன்,

தந்திரோபாய முன்னுரிமைகளை அடைவதற்கான நடவடிக்கைகள்

| | | | | |
|------------------------|---|---|---|---|
| 2019 இன் முன்னுரிமைகள் | எங்கள் அனைத்து வணிக நடவடிக்கைகளிலும் எங்கள் சுற்றுச்சூழல் தடத்தைக் குறைத்தல் | உள்நாட்டு சமூகங்களை மேம்படுத்துதல் மற்றும் சமூக விருத்தி முயற்சிகளுக்கு உதவுதல் | கடன் வழங்கும் நடவடிக்கைகள் தொடர்பாக சமூக மற்றும் சுற்றுச்சூழல் கரிசனைகளை நிர்வகித்தல் | ஐ.நா. எஸ்டிஜி (SDG) களை அடைவதற்கான எங்கள் முயற்சிகளைத் தொடர்வது மற்றும் எங்கள் தந்திரோபாயம் மற்றும் வணிக நடவடிக்கைகளுடன் எஸ்டிஜி (SDG) களை சீரமைத்தல் |
| முன்னேற்றக் கட்டம் | 2018 ஆம் ஆண்டின் மதிப்பிடப்பட்ட காலத்திற்கு இலங்கை காலநிலை நிதியத்தால் வழங்கப்பட்ட 1,460tCO ₂ உடன் கார்பன் நடுநிலை சான்றிதழைப் பெற்றது | ரூ. 30 மில்லியன் சமூக மேம்பாட்டு திட்டங்களுக்கு செலவிடப்பட்டது | கடன் வழங்கும் நடவடிக்கைகளில் சுற்றுச்சூழல் மற்றும் சமூக அம்சங்களை கருத்தில் கொண்டு சுற்றுச்சூழல் சமூக மற்றும் இடர் முகாமை (ESRM) கொள்கையை அமுல்படுத்தியது | மேலும் விவரங்களுக்கு 90 முதல் 169 பக்கங்களைப் பார்க்கவும் |

அடையப்பட்டது

தந்திரோபாயத்துக்கு எதிரான எமது நடவடிக்கைகள்

| முக்கிய செயற்திறன் குறிகாட்டிகள் (KPI) | பெறுமதி உருவாக்கத்துக்கு தொடர்புபடும் முறை | வருடாந்த மாற்றம் | 2019 | 2018 | கண்ணோட்டம்/இலக்கு |
|--|---|------------------|-------|-------|---|
| சமூக | | | | | |
| சமுதாய ஈடுபாட்டு நிகழ்ச்சித் திட்டங்களிலான மொத்த முதலீடு (ரூபா மில்லியன்) | சமுதாயத்துக்கான பங்களிப்பு | 13 ▲ | 30 | 17 | பாதிட்டு இலக்குகளை அடைதல் மற்றும் சமூகத்தில் ஓர் நேர்க்கணித தாக்கத்தை ஏற்படுத்தல் |
| குறைந்த வருமானம் உழைப்போருக்கான கடன் வழங்கும் திட்டங்களின் எண்ணிக்கை | நிதிசார் சேர்க்கை | - | 3 | 3 | பாதிட்டு இலக்குகளுக்கு அமைவாக இருத்தல் |
| விசேட தேவையுடைய பிள்ளைகளுக்கு வழங்கப்பட்ட புலமைப் பரிசில்களின் எண்ணிக்கை | கல்விக்கான ஆதரவு | 5 ▲ | 25 | 20 | தாக்கத்தினைத் தந்திரோபாயத்துடன் இணக்கம் செய்தல் |
| ஆண்டின் போது நடாத்தப்பட்ட கருத்தரங்குகளில் பங்குபற்றிய பிள்ளைகளின் எண்ணிக்கை | | | | | |
| ஆதரவு வழங்கப்பட்ட தொழில் முயற்சியாளர்களின் எண்ணிக்கை | சிறிய நடுத்தர வணிக வாடிக்கையாளர்களுக்கான அணுகத்தக்க நிதியிடல் | 562 ▼ | 963 | 1,525 | கடன் வழங்கல் இலக்குகளுக்கு இணக்கமாக |
| நிறைவேற்று மட்டம் அல்லது அதற்கு மேற்பட்ட நிலைகளிலான பெண் பங்குபற்றாளர்கள் (%) | பெண்கள் வலுவூட்டல் மற்றும் பன்முகப்படுத்தல் | 1 ▲ | 25 | 24 | பன்முகப்படுத்தலை இயக்குவதைத் தொடர்தல் |
| வழங்குனர்கள் மற்றும் சேவை தருனர்களது எண்ணிக்கை | உள்நாட்டு சமூக மேம்பாட்டுக்குப் பங்களித்தல் | 198 ▲ | 351 | 153 | உள்நாட்டு வழங்குனர்களுக்குத் தொடர்ந்தும் ஆதரவு வழங்கல் |
| உள்நாட்டு வழங்குனர்கள் மீதான செலவின் விகிதாசாரம் (%) | | | | | |
| பொருளாதார | | | | | |
| உட்கட்டமைப்பு நிதியிடல் (ரூபா மில்லியன்) | பொருளாதார அபிவிருத்திக்கான பங்களிப்பு | 2,458 ▲ | 7,520 | 5,062 | பொருளாதார உட்கட்டமைப்பு அபிவிருத்திக்கு தொடர்ந்தும் ஆதரவு வழங்குதல் |
| செலுத்தப்பட்ட நேர் மற்றும் நேரில் வரிகள் (ரூபா மில்லியன்) | பொதுத் திறைசேரிக்கான பங்களிப்பு | 2,290 ▲ | 8,961 | 6,671 | தேசிய பொருளாதாரத்துக்கு தொடர்ந்தும் நேரடியாகப் பங்களிப்புச் செய்தல் |
| சுற்றுச் சூழல் | | | | | |
| வழங்கப்பட்ட பசுமைக் கடன்களின் எண்ணிக்கை | கார்பன் குறைந்த பொருளாதாரத்துக்கு ஆதரவளித்தல் | 559 ▼ | 222 | 781 | இலக்குகளை அடைதல் மற்றும் தொடர்ச்சியாக அதிகரித்தல்/ நிலைபேறான முன்முயற்சிகளில் முதலீடுகளைத் தொடர்தல் |
| தேறிய அளவையிடலுடன் இணைக்கப்பட்ட சூரிய கலங்கள் பொருத்தப்பட்ட கிளைகளின் எண்ணிக்கை | | | | | |
| தேசேவ விவசாயக் காடாக்கல் திட்டத்தின் மூலம் வழங்கப்பட்ட மரக் கன்றுகளின் எண்ணிக்கை | | | | | |

முன்னோக்கிய நோக்கு

- நிதி சேவைகளுக்கான அணுகல், கல்வி, வேலை வாய்ப்புகள் மற்றும் பொருளாதார வளர்ச்சி போன்ற சமூக சவால்களை எதிர்கொள்ளல்
- சமூக வளர்ச்சியில் தந்திரோபாயக் கூட்டுக்களுக்கான நிதியிடல்
- எங்கள் கடன் நடைமுறைகளின் சுற்றுச்சூழல் மற்றும் சமூக தாக்கங்களை முகாமை செய்தல்
- எங்கள் சுற்றுச்சூழல் தடத்தை முகாமை செய்தல்
- கல்வி மற்றும் சுகாதாரத் துறைகளுக்கு உதவுதல்



இலங்கை சேமிப்பு வங்கியை கையகப்படுத்தல்

GRI 102-10

வரையறுத்த இலங்கை சேமிப்பு வங்கி (SLSB) 11 அக்டோபர் 2019 முதல் அமலுக்கு வரும் வகையில் ஒரு முழுமையாக உரிமை கொள்ளப்பட்ட சேய் நிறுவனமாக தேசிய சேமிப்பு நிறுவனத்தால் கையகப்படுத்தப் பட்டது. வைப்புத் திரட்டலுக்கு மேலதிகமாக, குத்தகை/வாடகைக் கொள்வனவு வசதிகள், சிறு மற்றும் நடுத்தர நிறுவன (SME) கடன்கள், வணிக கடன்கள், நுண் நிதிக் கடன்கள் மற்றும் அடகுச் சேவை ஆகிய பலதரப்பட்ட சேவைகளை இலங்கை சேமிப்பு வங்கி வழங்குகின்றது.

தோல்வியடைந்த பிரமுக சேமிப்பு மற்றும் அபிவிருத்தி வங்கியின் (PSDB) நிவாரணப் பொதியை நிர்வகிப்பதற்கான அதன் உருவாக்கத்திலிருந்து, இலங்கை சேமிப்பு வங்கி (SLSB) ஏராளமான வாடிக்கையாளர் குழுக்களுக்கு சேவை செய்யும் ஒரு முழுமையான உரிமம் பெற்ற சிறப்பு வங்கியாக நிலைமாறியது.

தோல்வியடைந்த பிரமுகசேமிப்பு மற்றும் அபிவிருத்தி வங்கியின் வைப்பாளர்களுக்கு நிவாரணம் வழங்குவதே இலங்கை சேமிப்பு வங்கி ஸ்தாபிக்கப் படுவதற்கான முதன்மைக் காரணமாக அமைந்தது. இலங்கை சேமிப்பு வங்கி (SLSB) தனது வைப்புக்களின் ஒரு பகுதியை 2017 இல் தீர்க்கப்படத் தக்கதான தொகுதிக் கடன்களாக மாற்றியிருந்தது. இருப்பினும், மீதமுள்ள தொகை ரூபா 264 மில்லியன் 31 டிசம்பர் 2019 வரை நிலுவையில் இருந்தது. தேசிய அபிவிருத்தி நம்பிக்கை நிதிய நிறுவனத்தின் (NDTFC) இணைவு மற்றும் தொழிற்பாடற்ற தேசிய அபிவிருத்தி நம்பிக்கை நிதியத்தின் (NDTF) சொத்துக்கள் மற்றும் பரிப்புக்களை மாற்றியதன் மூலம் மூலதன நிதிகளிலான பற்றாக்குறைகளைத் தீர்க்கத் தக்கதாக இருந்தது. தேசிய அபிவிருத்தி நம்பிக்கை நிதியம் (NDTF) மற்றும் தேசிய அபிவிருத்தி நம்பிக்கை நிதிய நிறுவனம் (NDTFC) ஆகியவற்றுடனான இணைவுடன் புற விதிகளின் ஒருங்கிணைப்பு இலங்கை சேமிப்பு வங்கி (SLSB)யினை ஒரு முழுமையான உரிமம் பெற்ற சிறப்பு வங்கியாக வணிக நடவடிக்கைகளை மேற்கொள்ளவும் உதவியது.

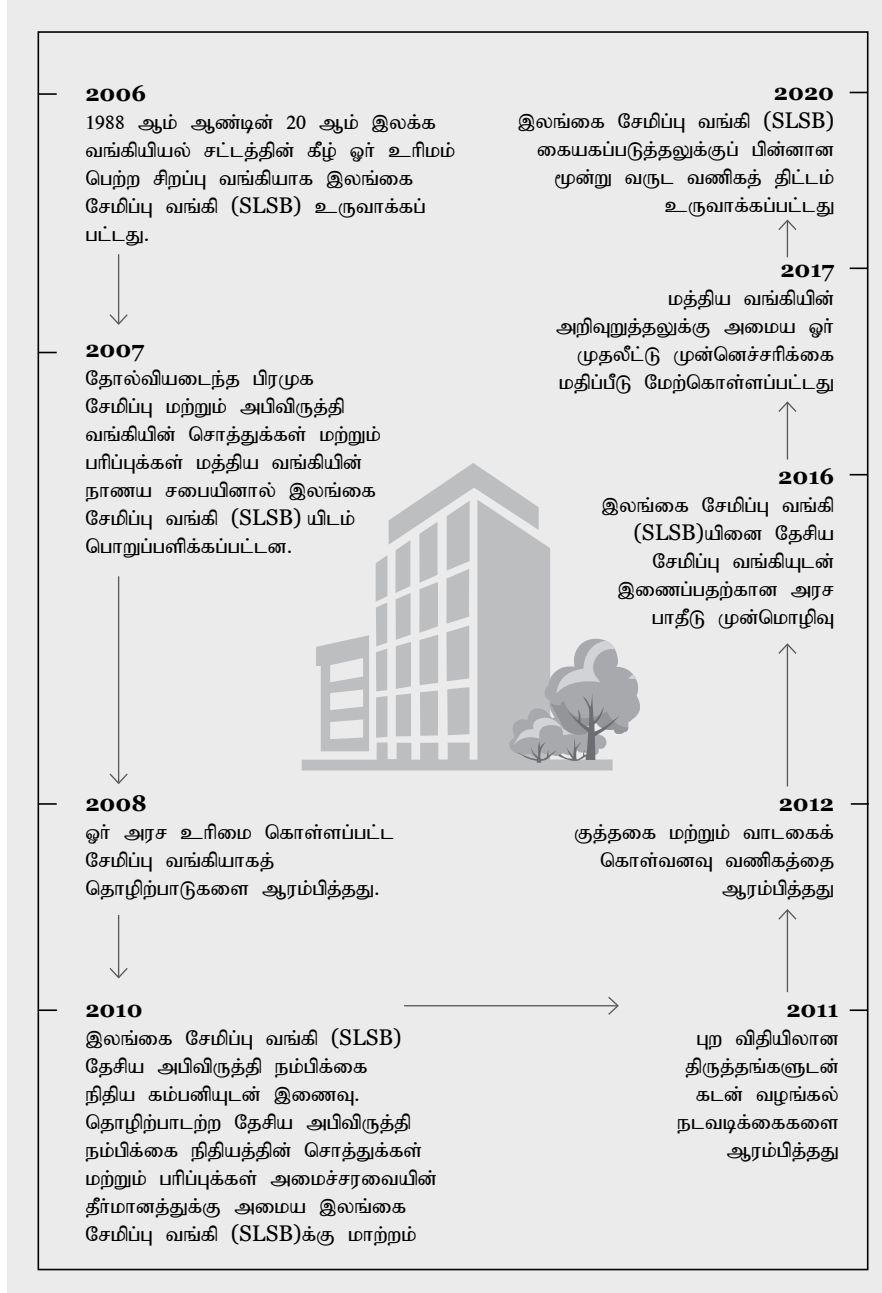

**முற விதியிலான திருத்தங்களுடன்
கடன் வழங்கல் நடவடிக்கைகளை
ஆரம்பித்தது**

**இலங்கையில் அபிவிருத்தி நிதியிடலுக்கான
உச்ச நிறுவனமாக இருத்தல்**

இலங்கை சேமிப்பு வங்கி (SLSB) அதன் தாய் நிறுவன வணிகத் தொகுப்பை பூர்த்தி செய்யும் வகையில் தேர்ந்தெடுக்கப்பட்ட சில்லறை உற்பத்திகளை வழங்கும் அதே வேளை, தன்னை அபிவிருத்தி வங்கிச் சந்தைக்கான (SME, நுண் நிதியிடல்) உச்ச நிறுவனமாக நிலைநிறுத்தும். உற்பத்தி நோக்குநிலை முக்கியமாக மொத்த வியாபார SME (நிதி நிறுவனங்கள்/கூட்டு நிறுவனங்களுக்கு கடன் வழங்குதல்), நுண் நிதியிடல் கடன் வழங்கல், நேரடி நிதி நிறுவனங்கள்/கூட்டு நிறுவனங்களுக்கு கடன் வழங்கல், சில்லறை கடன் வழங்கல், குத்தகை (தாய் நிறுவன தொகுப்பை நிவர்த்தி செய்ய) மற்றும் சேமிப்பு நகர்த்தல் (சிறுவர் கணக்குகள், பெண்கள் சேமிப்புக் கணக்குகள் போன்ற சிறப்பு சேமிப்பு கணக்குகள்) ஆகியவற்றின் மீதே காணப்படும். மேலும், இது ஒரு முழு சேவை நிதி நிறுவனங்கள்/கூட்டு நிறுவனங்களுக்கு வங்கியாக மாற்றுவதற்கான திறன் மேம்பாடு, ஆலோசனை சேவைகள் மற்றும் திட்ட அடிப்படையிலான நிதித் தீர்வுகள் போன்ற பெறுமதி கூட்டப்பட்ட சேவைகளை வழங்கும்.

இயல்திறன் வளர்ச்சி

நுண் தொழில் முயற்சியாளர்கள் மற்றும் நுண் நிதியிடல் கடன் வழங்கல் பிரிவில் உள்ள நிதி இடைவெளிகளை நிவர்த்தி செய்வதற்கும், வெளிநாட்டு வங்கி வரிசைகளுக்கான உச்ச நிறுவனமாக இருப்பதன் மூலம் உள்ளாட்டு வங்கிச் சந்தையில் வெற்றிடத்தை நிரப்புவதற்கும் இலங்கை சேமிப்பு வங்கி கடன் திறனை அதிகரிக்கும் (தொழிற்பாடற்ற கடன்களை நிர்வகிக்கும்) அதே வேளை, மத்திய வங்கி மற்றும் நிதி அமைச்சு மூலம் தற்போது வசதி செய்யப்பட்டுள்ள நுண் நிதியிடல் கடன் வழங்கல் மற்றும் அபிவிருத்தித் திட்டங்களுக்கான அரசாங்க நிதி வசதிகள்

மற்றும் பிற நிதி வசதிகள், மூலதனத் தேவைகள் மற்றும் கடன் நோக்கங்களுக்காக தேவையான நிதிகளுக்கான உச்ச நிறுவனமாக இலங்கை சேமிப்பு வங்கி (SLSB) தொழிற்படும். நிதியிடல் தேவைகள் மற்றும் கடன் வழங்கல் நோக்கங்களுக்கான அவசியமான நிதிகளுக்காக தேசிய சேமிப்பு வங்கியின் மூலம் இலங்கை சேமிப்பு வங்கி (SLSB) உயர் வளர்ச்சி மற்றும் மூலதன நிதிகளின் உச்சப் பாவனை ஆகியவற்றை அடைய முயல்கிறது.

கலப்பின ஆணை

இலங்கை சேமிப்பு வங்கி சேமிப்பு வைப்புகளின் வளர்ச்சிக்கு, குறிப்பாக சிறிய சேமிப்புக் கணக்குகள் வழியாக மட்டுப்படுத்தப்பட்ட உந்துதலைக் கொண்டுள்ளது. அதன் தாய் நிறுவனத்துடன் இணைந்து, இலங்கை சேமிப்பு வங்கி பாரியளவு நிதி உற்பத்திகள் மற்றும் சேவைகளை உள்எடக்கும். நிதி நிறுவனங்கள்/கூட்டு நிறுவனங்களுக்கு கடன் வழங்கலில் தேசேவ வந்தக நாமம் மற்றும் SLSB பெறுபெற்றுத் தடம் ஆகியவற்றை நுண் நிதியிடல் கடன் வழங்கலில் ஒருங்கிணைப்பது நுண் நிதியிடல் கடன் வழங்கல் துறையில் நிதியிடுவதற்கான சர்வதேச மற்றும் பொதுத்துறை நிதியிட்டத்தைக் கவரும். குத்தகை மற்றும் கடன் அட்டைகள் போன்ற முக்கிய உற்பத்திகளை வழங்குவதற்கான வங்கியின் திறன் தேசேவ மற்றும் இலங்கை சேமிப்பு வங்கி இரண்டிற்குமே ஒரு தந்திரோபாய வெற்றியாக இருக்கும்.

குறைந்த கிரய தொழிற்பாட்டு மாதிரி

தற்போது இலங்கை சேமிப்பு வங்கி கொழும்பு, அனுராதபுரம், மாத்தறை மற்றும் மன்னார் ஆகிய நான்கு கிளைகளுடன் வரையறுக்கப்பட்ட புவியியல் ரீதியான வரம்பைக் கொண்டு, குறைந்த கிரய தொழிற்பாட்டு மாதிரியில் இயங்குகிறது. பாரம்பரிய சொந்த கிளை அணுகுமுறை மூலம் வரையறுக்கப்பட்ட புவியியல் முன்னிலையில் செயற்படுவதோடு, அதே நேரத்தில் தேசேவ கிளை வலையமைப்பு மற்றும் வணிகக் கூட்டு நிறுவனங்களின் சந்தை அணுகல் வழியாக அதன் தடத்தை நீட்டிக்க விரும்புகிறது. முக்கிய நடவடிக்கைகள் மற்றும்

திறன்கள் தலைமை மற்றும் பிராந்திய (மாகாண) பிரதான கிளை அலுவலகங்களில் மையப்படுத்தப்படும்.

தேர்ந்தெடுக்கப்பட்ட பகுதிகளில் நிறுவப்படவுள்ள “பிராந்திய மேம்பாட்டு மையங்கள்” (RDC) இல் புதிய கிளைகள் ஒரு மையமாக செயற்படுவதன் மூலம் பரந்த தேசேவ வலையமைப்பு மற்றும் தபால் அலுவலகங்கள் மற்றும் துணை அஞ்சல் அலுவலகங்களின் மூலம் தற்போதுள்ள கிளைகளை மாற்றுவதன் மூலம் வழித் தடத்தை அதிகரிக்க தேசேவ கிளை வலையமைப்பை பயன்படுத்த SLSB திட்டமிட்டுள்ளது. MSME கடன் வழங்கல், SME ஆலோசனை சேவைகள் மற்றும் நுண் நிதி ஆதரவு சேவைகள் உள்ளிட்ட தற்போதைய கிளை சேவைகளை RDC விரிவுபடுத்தும். விற்பனை மற்றும் சேவை சார்ந்த சந்தை அணுகுமுறை திறன் மேம்பாடு மூலம் ஊக்குவிக்கப்படும்.

கிரய உச்சப்படுத்தல்

மென்மையான தொழிற்பாட்டு மாதிரியைப் பேணுவதன் மூலமும், விரிவாக்கத்திற்கு தேசேவ வலையமைப்பைப் பயன்படுத்துவதன் மூலமும் குறைந்த விகிதத்தில் வருமான விகிதத்துடன் தொடர முடியும்.

ஊழியர் உற்பத்தித்திறன்

அடுத்த கட்ட வளர்ச்சிக்கான தொழிற்பாட்டுத் திறன் மேம்பாட்டை உறுதி செய்யும் வகையில் ஊழியர்களின் உற்பத்தித்திறனை மேம்படுத்துதல்.

வாடிக்கையாளர் திருப்தி

வாடிக்கையாளர்களுக்கு சேவைத் தரத்தை அதிகரித்தல் மற்றும் வாடிக்கையாளர்களின் அணுகலை அதிகரிக்க தொழில்நுட்ப விரிவுபடுத்துதல், வாடிக்கையாளர் அனுபவத்தையும் வசதியையும் மேம்படுத்த உள்எடமைப்பு மற்றும் முறைமைகளுடன் புதுப்பித்த நிலையில் பேணுதல்.

| முக்கிய செயற்திறன் குறிகாட்டிகள் (KPI) | அலகு | 2019 | 2020-2022 |
|--|----------------|-------|---|
| கடன் தொகுதி | ரூபா மில்லியன் | 2,222 | 2020 இல் இரண்டு அடுக்குகளால் அதிகரித்தல் மற்றும் அடுத்த இரு ஆண்டுகளில் இரட்டைத் தான வளர்ச்சி |
| மொத்த சொத்துக்கள் | ரூபா மில்லியன் | 8,717 | அடுத்த மூன்று ஆண்டுகளில் 20.0% சராசரி வளர்ச்சி |
| வைப்புத் தளம் | ரூபா மில்லியன் | 1,076 | அடுத்த மூன்று ஆண்டுகளில் 20.0% க்கு மேற்பட்ட சராசரி வளர்ச்சி |
| மொத்தப் பரிப்புக்கள் | ரூபா மில்லியன் | 3,786 | அடுத்த மூன்று ஆண்டுகளில் 31.2% சராசரி வளர்ச்சி |
| மொத்த தொழிற்பாட்டு வருமானம் | ரூபா மில்லியன் | 1,062 | 2020 இல் ஒற்றைத் தான வளர்ச்சி மற்றும் அடுத்த இரு ஆண்டுகளில் இரட்டைத் தான வளர்ச்சி |
| கிரய - வருமான விகிதம் | % | 23.5% | சராசரி விகிதம் 50% இல் தொடர்ந்தும் இருக்கும் |
| தொழிற்பாட்டு இலாபம் | ரூபா மில்லியன் | 634 | இதே மட்டத்தில் பேணப்படும் |
| நிகர இலாபம் | ரூபா மில்லியன் | 448 | இதே மட்டத்தில் பேணப்படும் |
| கிளைகள் | ரூபா மில்லியன் | 4 | 2020 இல் கிளைகளின் எண்ணிக்கையை இரு மடங்காக்குதல் மற்றும் ஒவ்வொரு இரு ஆண்டுகளுக்கும் அதிகரித்தல் |

கையகப்படுத்தல் தொடர்பான நிதியியல் குறிப்புகளுக்கு **தொகுதி 02** தொகுப்பு, பக்கம் 357 இல் உள்ள நிதியியல் கூற்றுக்களுக்கான குறிப்புக்களில் குறிப்பு இல். 24 ஐ பார்க்கவும்.

ஒருங்கிணைந்த அக்கறையுள்ள தரப்பினர் ஈடுபாடு

GRI 102-40, 42, 43 & 44

எங்கள் தொழிற்பாடுகளைச் சூழவுள்ள பல்வேறு அக்கறையுள்ள தரப்பினருடன் நாங்கள் ஈடுபாட்டைக் கொண்டிருக்கிறோம். அவர்கள் பல வழிகளில் நமக்கு சவால் விடுப்துடன், ஊக்குவிக்கின்றனர். எங்கள் அனைத்து வணிக நடவடிக்கைகளிலும் செயற்திறன் மிக்க அணுகுமுறைகளைப் பேணுவதன் மூலம் அவர்களின் மாறுபட்ட தேவைகளைத் தொடர்ந்து நிவர்த்தி செய்யவும், மதிக்கவும், கௌவரப் படுத்தவும் நாங்கள் முயற்சி செய்கிறோம்.

எங்கள் வலுவான அக்கறையுள்ள தரப்பினர் ஈடுபாட்டு செயல்முறை எங்கள் பெறுமதி உருவாக்கும் செயல்முறையின் ஒவ்வொரு அடியிலும் ஒருங்கிணைக்கப்பட்டுள்ளது. எங்கள் முக்கிய அக்கறையுள்ள தரப்பினருடனான அர்த்தமுள்ள உரையாடலின் மூலம், உருவாக்கப்பட்ட பெறுமதியின் பரம்பலை சமநிலைப்படுத்தும் அதே வேளையில் அவர்களின் தேவைகளையும் கரிசனைகளையும் நாம் நன்கு புரிந்துகொண்டு நிவர்த்தி செய்ய முடியும். அவர்களுக்கு மிகவும் முக்கியத்துவம் வாய்ந்த மற்றும் எங்கள் வணிகத்திற்கு பொருத்தமான அம்சங்களைப் பற்றி ஆழமான புரிதலைக் கொண்டு இதைச் செய்கிறோம். உரையாடல், ஒத்துழைப்பு மற்றும் இணக்கம் மற்றும் சுற்றுச்சூழல், சமூக மற்றும் ஆளுகை இடர்கள் மற்றும் எங்கள் வணிகத்தில் உள்ள வாய்ப்புகளை மதிப்பீடு செய்தல் ஆகியவற்றின் மூலம் கண்டறியப்பட்ட அக்கறையுள்ள தரப்பினரின் பின்னூட்டத்தின் மூலம் சேகரிக்கப்பட்ட அவர்களின் எதிர்பார்ப்புகளையும் கரிசனைகளையும் நாங்கள் கவனத்தில் கொள்கிறோம். பயனுள்ள அக்கறையுள்ள தரப்பினர் ஈடுபாட்டின் இந்த வடிவம் எதிர்காலத்தில் தயாராக இருக்கும்படி நம்மைத் தூண்டுகிறது, ஏனெனில் எங்கள் அக்கறையுள்ள தரப்பினர்களிடமிருந்து பெறப்பட்ட பின்னூட்டத்தின் அடிப்படையில் எங்கள் வணிக மாதிரி மற்றும் தந்திரோபாயத் திட்டமிடல் செயல்முறைகளை நாங்கள் தொடர்ந்து மேம்படுத்துகிறோம்.

இந்த அணுகுமுறை எங்கள் வங்கியின் பொருளாதார, சுற்றுச்சூழல் மற்றும் சமூக மதிப்பை உருவாக்குவது, பாதுகாப்பது அல்லது குறைக்கும் திறனில் நேரடி அல்லது மறைமுக தாக்கத்தை ஏற்படுத்தும் தலைப்புகளை அடையாளம் காண எங்களுக்கு அனுமதித்தது - நமக்கு மட்டுமல்ல, எங்கள் அக்கறையுள்ள தரப்பினரது பின்னூட்டம் எங்கள் தந்திரோபாயத்தை உருவாக்க உதவுகிறது, இது எங்கள் அக்கறையுள்ள தரப்பினருக்கு நிலைபேறான பெறுமதியை வழங்குவதற்கும், எங்கள் வழங்கல்களை விரிவுபடுத்துவதற்கும், எங்கள் அக்கறையுள்ள தரப்பினர்களுக்கு சிறப்பாக சேவை செய்வதற்கான திட்டங்களையும் சேவைகளையும் தொடங்குவதற்கான எங்கள் உறுதிப்பாட்டை தெளிவாகக் கோட்டுக் காட்டுகிறது.

எங்கள் ஒருங்கிணைந்த அக்கறையுள்ள தரப்பினர் ஈடுபாட்டு செயல்முறை

எங்கள் அக்கறையுள்ள தரப்பினர் ஈடுபாட்டு செயல்முறை பின்வரும் கட்டங்களை உள்ளடக்கியது:

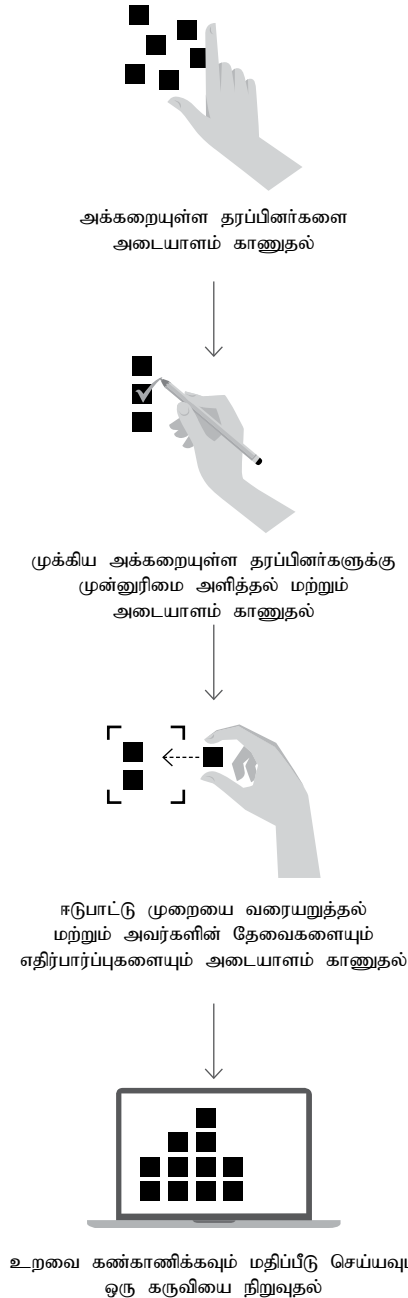

அக்கறையுள்ள தரப்பினர்களை அடையாளம் காணுதல்

எங்கள் செயல்கள், தயாரிப்புகள் மற்றும் சேவைகளால் கணிசமாக பாதிக்கப்படும் நபர்கள் அல்லது ஒரு குழு என அக்கறையுள்ள தரப்பினர்களை வரையறுக்கிறோம். இதையொட்டி அவர்களின் உணர்வுகள் மற்றும் செயல்கள் எங்கள் செயற்பாடுகளை நடத்துவதற்கும் நமது மூலோபாய இலக்குகளை பூர்த்தி செய்வதற்கும் நமது திறனில் வலுவான தாக்கத்தை ஏற்படுத்தும்.

எங்கள் செயற்பாடுகளை நேரடியாகவோ அல்லது மறைமுகமாகவோ பாதிக்கும் பின்வரும் பங்குதாரர் குழுக்களை நாங்கள் அடையாளம் கண்டுள்ளோம். நல்லுறவை தொடர்ந்து கட்டியெழுப்பவும் பராமரிக்கவும் நாங்கள் முயற்சி செய்கிறோம்.

- பங்குதாரர்/முதலீட்டாளர்
- வாடிக்கையாளர்கள்
- ஊழியர்கள்
- கட்டுப்பாட்டாளர்கள் மற்றும் அரசு நிறுவனங்கள்
- வணிக கூட்டாளர்கள்
- சமூகம் மற்றும் சூழல்

முக்கிய அக்கறையுள்ள தரப்பினர்களுக்கு முன்னுரிமை அளித்தல் மற்றும் அடையாளம் காண்பது

எங்கள் செயற்பாடுகள் அவர்களை எவ்வாறு பாதிக்கின்றன என்பதையும், அவர்களின் கவலைகளை நிவர்த்தி செய்வதில் எங்கள் தந்திரோபாயத்தின் பொருத்தத்தையும் அடிப்படையாகக் கொண்ட இலக்கு ஈடுபாட்டிற்காக எங்கள் முக்கிய அக்கறையுள்ள தரப்பினர்களை அடையாளம் கண்டு முன்னுரிமை அளித்துள்ளோம். பங்குதாரர்கள் எங்கள் நிறுவனத்தில் குறிப்பிடத்தக்க தாக்கத்தை ஏற்படுத்தியுள்ளதால், அவர்களை அடையாளம் கண்டு திறம்பட தொடர்புகொள்வது அவசியம் ஆகும்.

எங்கள் முக்கிய அக்கறையுள்ள தரப்பினர்களுடன் இணைவது, உருவாக்கிய மதிப்பின் விநியோகத்தை சமநிலைப்படுத்தும் போது அவர்களின் கவலைகளைப் புரிந்துகொள்ளவும் தீர்க்கவும் உதவுகிறது.

எங்கள் நிறுவனத்தில் அக்கறை கொண்ட தனிநபர்களுக்கும் நிறுவனங்களுக்கும் முன்னுரிமை அளிக்க பின்வரும் மூலப் பிரமாணங்களைப் பயன்படுத்துகிறோம்.

- வங்கியின் நிலைத்த வாழ்வுக்கு இன்றியமையாதவர்கள்
- சம்பந்தப்பட்ட அச்சுறுத்தல்கள் மற்றும் வாய்ப்புகளுடன் தொடர்புடையவர்கள்
- வங்கியின் நடத்தையை பாதிக்கும் தார்மீக அல்லது சட்ட திறன் கொண்டவர்கள்
- தாமத கையாடல் எடுக்க முடியாத தீர்மானங்களை எடுக்க மற்றவர்கள் மீது செல்வாக்கு செலுத்தக் கூடியவர்கள்
- வங்கிக்கு முக்கியமான உறவுமுறையைக் கொண்டவர்கள்

எங்கள் முக்கிய அக்கறையுள்ள தரப்பினர்கள் பின்வரும் அட்டவணை வரைபடத்தில் அக்கறையுள்ள தரப்பினர்களை வங்கியின் மீதான நாட்டத்தின் அளவு மற்றும் எங்கள் செயற்பாடுகளில் செல்வாக்கு செலுத்துவதற்கான அவர்களின் வலுவின் அடிப்படையில் ஒரு எளிய மதிப்பீட்டு அளவைப் பயன்படுத்தி அடையாளம் காண்போம்.

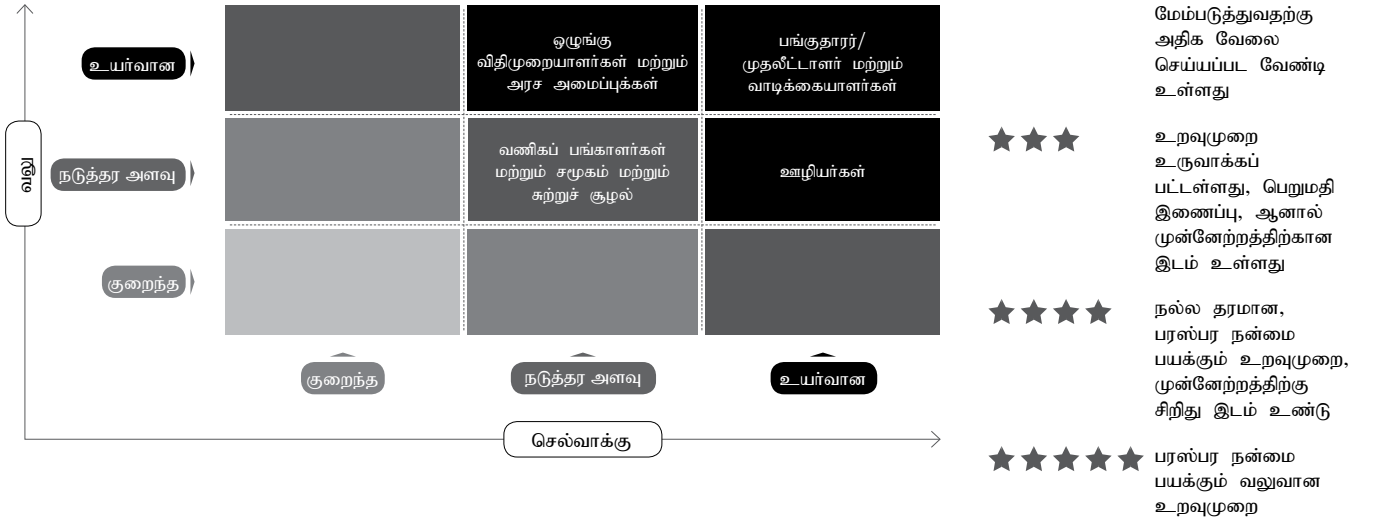

ஈடுபாட்டு முறையை வரையறுத்தல் மற்றும் அவர்களின் தேவைகளையும் எதிர்பார்ப்புகளையும் அடையாளம் காணுதல்

எங்கள் அக்கறையுள்ள தரப்பினர் குழுக்களுடன் இணைந்திருக்க பல முறையான வழிமுறைகளை நாங்கள் பேணுகிறோம். எங்கள் அக மற்றும் புற அக்கறையுள்ள தரப்பினருடன் தொடர்ச்சியான மற்றும் முறை சார்ந்த உரையாடல் முக்கிய சிக்கல்களைக் கண்டறிவதில் ஒரு முக்கிய அம்சமாகும். எங்கள் அக்கறைதாரர்களுடன் நீண்டகால, பரஸ்பர நன்மை பயக்கும் உறவுகளை உருவாக்குவதற்கும் வளர்ப்பதற்கும் ஆக்கபூர்வமான, தொடர்ச்சியான மற்றும் விரிவான பங்குதாரர் உரையாடலில் ஈடுபட முயற்சிக்கிறோம். எங்கள் முக்கிய அக்கறைதாரர்களுடன் உரையாடல்களை நடத்துவதற்கு பல்வேறு வகையான தொடர்பு முறைகள் உள்ளன. இதில், நேருக்கு நேர் உரையாடல்கள், மாநாடுகள் மற்றும் சமூக ஊடக வலைத் தளங்கள் ஆகியன அடங்கும். அவர்களின் எதிர்பார்ப்புகள் மற்றும் கரிசனைகளை புரிந்து கொள்வதற்கும் பெறுமதி உருவாக்குவதற்கான பயனுள்ள உத்திகளை உருவாக்குவதற்கும் பின்னூட்டம் எங்களுக்கு உதவுகிறது.

உறவுமுறையை கண்காணித்தல் மற்றும் மதிப்பீடு செய்ய ஒரு கருவியை நிறுவுதல்

பெறுமதியை உருவாக்குவதற்கான எங்கள் திறன், பெறுமதி உருவாக்கத்தில் அவர்களின் பங்களிப்பு, அவர்களுடன் நாங்கள் ஈடுபடும் முறை மற்றும் அவற்றின் முக்கிய ஆர்வங்கள், கவலைகள் மற்றும் எங்கள் தொடர்புகளின் அடிப்படையில் எதிர்பார்ப்புகள் ஆகியவற்றில் கணிசமான தாக்கத்தை ஏற்படுத்தும் பங்குதாரர் குழுக்களை பின்வரும் அட்டவணைகள் கோடிட்டுக் காட்டுகின்றன. இது எங்கள் பொதுவான குறிக்கோள்களை ஒரு நிலையான முறையில் அடைவதை உறுதிசெய்வதற்கு பொருண்மை மிக்க விடயங்களை அறிய இந்த செயல்முறை உதவுகிறது.

பின்வருவது எங்கள் முக்கிய அக்கறை தாரர் குழுக்களுடன் உறவுகளின் தரத்தை மதிப்பீடு செய்வதாகும். இந்த அளவுகோல் எங்கள் உறவுகளின் தரம் குறித்த நமது உள்ளக மதிப்பீட்டைக் குறிக்கிறது.











பங்குதாரர்/முதலீட்டாளர்

இலங்கை அரசாங்கம்

அவை ஏன் நமக்கு முக்கியமானவர்கள்

ஒரே பங்குதாரராக, பொருளாதாரத்தின் நிதி ஸ்திரத்தன்மை மற்றும் பிற்புல பலத்துக்கு ஒரு முக்கிய பங்களிப்பாளராக இலங்கை அரசு எம்மை எதிர்பார்க்கிறது.

| | |
|---|----------------------|
| நாம் ஈடுபடும் முறை | ஈடுபாட்டின் மீடறன் |
| ஆண்டு அறிக்கை | வருடாந்தம் |
| நிதிக் கூற்றுக்கள் | காலாண்டுக்கு ஒருமுறை |
| வலைத்தளம் | தொடர்ச்சியாக |
| ஒருவருக்கு ஒருவர் ஒன்றுகூடல்கள் | ஒழுங்கு முறையாக |
| முதலீட்டாளர் முன்னிலைப்படுத்தல் மற்றும் காட்சிகள் | காலரீதியாக |
| ஊடக மாநாடுகள் மற்றும் வெளியீடுகள் | தேவைப்படும் போது |

| முன்னுரிமைகள் | பொருண்மை விடயங்கள் | எமது பதிலிறுக்கை | முலதனம் மற்றும் எஸ்டிஜி (SDG) | முலதனத்தின் மீதான தாக்கம் |
|--|---|--|---|---|
| நிலைபேறான நிதித் திரும்பல் மற்றும் வளர்ச்சி |  | <ul style="list-style-type: none"> வருவாயின் வளர்ச்சி, ஏற்றுக்கொள்ளக்கூடிய இடர் தாங்குதிறன் வரம்பினுள்ளான இடர் முகாமை, செலவினங்களின் விவேகமான முகாமை மற்றும் செலவுத் தளத்தை மேம்படுத்துதல் ஆகியவற்றின் மூலம் நிலையான நிதி வருவாயை உருவாக்குதல் (சுற்றுச் சூழல் நிலைபேறான தன்மைக்கு இணங்கி). |   |  |
| கவர்ச்சி மிக்க பங்கு இலாபத் தொகுப்பு |  | |  | |
| கீழ்நோக்கிய இடரிலிருந்து பாதுகாப்பு அளிக்கும் ஐந்தொகை | | | <div style="border: 1px solid black; padding: 5px;"> <p>நிதிசார் செயற்றிறன் பக்கம் 93 முதல் 107 வரை</p> </div> |  |
| பலமான மற்றும் அனுபவம் மிக்க முகாமை |  | <ul style="list-style-type: none"> பாதுகாப்பான மற்றும் நிலைத்த வங்கி முறைமைக்கு பங்களிக்கும், நம்பிக்கையைத் தூண்டும் மற்றும் தீங்கு விளைவிக்கும் கீழ் நோக்கிய இடரிலிருந்து பாதுகாக்கும் ஒரு வலுவான ஐந்தொகை நிலையைப் பேணுதல். | |  |
| பொருத்தமான ஆளுகை மற்றும் வெளிப்படையான வெளிப்படுத்தல் | | | | |
| சவால் மிக்க பொருளாதார நிலைமைகளுக்கான குழுவின் மேம்பாட்டுத் தன்மை | | | | |
| தந்திரோபாயத்தின் தொடர்ச்சியான வழங்கல் | | | | |
| தெளிவான, நிலைமாறாத மற்றும் வெளிப்படையான முறையிலான தொடர்பாடல் | | | | |

உறவுமுறையின் தரத்தின் குறிகாட்டி ★★★★★



வாடிக்கையாளர்கள்

தனிநபர்கள், நிறுவனங்கள், கூட்டு வணிகங்கள் மற்றும் தொழில் முயற்சியாளர்கள்

அவர்கள் ஏன் நமக்கு முக்கியமானவர்கள்

- வாடிக்கையாளர்கள் எங்கள் வணிகத்தின் மையத்தில் உள்ளதுடன், அவர்களுக்கு இலாபகரமான மற்றும் நிலையான வளர்ச்சியை அடைய இணையற்ற வாடிக்கையாளர் அனுபவத்தை வழங்குவது எமக்கு அவசியம் ஆகும்.
- எமது கடன் வழங்கும் நடவடிக்கைகளுக்கான நிதியளிக்க அனுமதிக்கும் நிதியை வழங்குபவர்கள் வாடிக்கையாளர்களே ஆவர்.

| நாம் #டுபடும் முறை | #டுபாட்டின் மீறன் |
|--|-------------------|
| கிளைகள், அஞ்சல் வலையமைப்பு, ATM/CRM, அழைப்பு நிலையங்கள் உள்ளிட்ட பன்முக வழிமுறைகள் | தொடர்ச்சியாக |
| வாடிக்கையாளர் விழிப்புணர்வு நிகழ்ச்சித் திட்டங்கள்/ மேம்படுத்தல் விளம்பர பிரச்சாரங்கள் | அடிக்கடி |
| அச்ச மற்றும் இலத்திரனியல் ஊடகங்கள் | ஒழுங்கு முறையாக |
| சமூக ஊடக வழிமுறைகள் | தொடர்ச்சியாக |
| வாடிக்கையாளர் திருப்தி குறித்த மதிப்பீடுகள் | காலரீதியாக |
| கூட்டு வணிக நிகழ்வுகள் | தேவைப்படும் போது |
| கூட்டு வணிக வலைத்தளம் | தொடர்ச்சியாக |
| கூட்டு வணிக சமூக பொறுப்புணர்வு நடவடிக்கைகள் | தொடர்ச்சியாக |

| முன்னுரிமைகள் | பொருண்மை விடயங்கள் | எமது பதிலிறுக்கை | மூலதனம் மற்றும் எஸ்டிஜி (SDG) | மூலதனத்தின் மீதான தாக்கம் |
|---|--------------------|---|-------------------------------|---------------------------|
| மலிவான மற்றும் அதிக வசதித் தன்மையுடனான வங்கியியல் சேவைகள் | | <ul style="list-style-type: none"> திரும்பல்களை அதிகரிக்கும் அதே வேளையில், வைப்பு மற்றும் முதலீடுகளைப் பாதுகாத்தல் | | |
| அதிகரித்த உற்பத்திகள் மற்றும் அணுகல் புள்ளிகள் | | <ul style="list-style-type: none"> வினைத்திறனான வழிமுறைகளைத் தொடங்குதல் மற்றும் செலவு குறைந்த, வசதித் தன்மை மிக்க வங்கித் தெரிவுகளை வழங்குதல் | | |
| பணத்திற்கான பெறுமதி அளிக்கும் வங்கியியல் | | <ul style="list-style-type: none"> எங்கள் வாடிக்கையாளர்களின் தேவைகளைப் புரிந்து கொள்வதன் மூலம் தனிப் பயனாக்கப்பட்ட மற்றும் விரிவான நிதி தீர்வுகளை வழங்குதல் | | |
| வாடிக்கையாளர் சேவை மீதான மேன்மை | | <ul style="list-style-type: none"> ஒவ்வொரு முறையும் ஒரு விதிவிலக்கான வாடிக்கையாளர் அனுபவத்தை வழங்க எங்கள் மக்களை தயார்படுத்துதல் மற்றும் அதிகாரம் அளித்தல் | | |
| வங்கியியல் அனுபவம் மற்றும் சேவையின் உண்மை நிலைத் தன்மையை மேம்படுத்துதல் | | <ul style="list-style-type: none"> பாதுகாப்பை மையமாகக் கொண்டு எண்ணியல் மயமாக்கல் மற்றும் புத்தாக்க அதிகரிப்பு | | |
| தாமதங்கள், தவறுகள் மற்றும் சிக்கல் தன்மைகளைக் குறைத்தல் | | <ul style="list-style-type: none"> இணைய பாதுகாப்பு அச்சுறுத்தல்களுக்கு விரைவாக பதிலளித்தல் மற்றும் வாடிக்கையாளர் தனியுரிமை மற்றும் பாதுகாப்பை உறுதி செய்தல் | | |
| தமது பணம் மற்றும் முதலீடுகளுக்கான பாதுகாப்பு | | <ul style="list-style-type: none"> எங்கள் தகவல் தொழில்நுட்ப முறைமைகளின் நிலைத்தன்மை, பாதுகாப்பைப் பேணுவதுடன், வேகத்தை அதிகரித்தல் | | |
| பொறுப்பு மிக்க வங்கியியல் சேவைகள் மற்றும் தீர்வுகள் | | <ul style="list-style-type: none"> எங்கள் தகவல் தொழில்நுட்ப முறைமைகளின் நிலைத்தன்மை, பாதுகாப்பைப் பேணுவதுடன், வேகத்தை அதிகரித்தல் | | |
| மோசடிகள் மற்றும் தனிப்பட்ட தரவுகளின் இரகசியத் தன்மை ஆகியவற்றுக்கு உரிய பாதுகாப்பு | | <ul style="list-style-type: none"> எங்கள் உற்பத்திகள், விநியோக வழிமுறைகள் மற்றும் சந்தைகள் மூலம் நிதி சேர்க்கைக்கு பங்களிப்பு செய்தல் | | |
| புதிய உற்பத்திகள், சேவைகள் மற்றும் நிகழ்வுகள் தொடர்பான தகவல்கள் | | <ul style="list-style-type: none"> செயன்முறை வினைத்திறன் மற்றும் தன்னியக்கமாக்கலை அதிகரித்தல் பன்முக வழிமுறை விநியோகத்தை வலுப்படுத்துதல் செயன்முறைகளை எளிதாக்குதல் | | |



எமது அடைவை மேம்படுத்துதல் பக்கம் 116

எமது எண்ணியல் வழித் தடத்தை விரிவு படுத்துதல் பக்கம் 117

விரைவான முறைமைகள் மற்றும் செயன்முறைகள் பக்கம் 126

விசுவாசம் மிக்க வாடிக்கையாளரை உருவாக்குதல் பக்கம் 148

உறவுமுறையின் தரத்தின் குறிகாட்டி ★★



ஊழியர்கள்

நிரந்தர ஊழியர்கள், ஒப்பந்த அடிப்படையில் சேவை புரியும் ஊழியர்கள், புற ஒப்பந்தப் பணியாளர்கள் மற்றும் தொழிற்சங்கங்கள்.

அவர்கள் ஏன் நமக்கு முக்கியமானவர்கள்

- எங்கள் வணிகத்தின் அன்றாட நடவடிக்கைகளை இயக்குவதன் மூலம் எங்கள் ஊழியர்கள் வங்கியின் தந்திரோபாயத்தை அடைய உதவுகிறார்கள்
- எங்கள் ஊழியர்களின் ஊக்குவித்தல் மட்டம் வாடிக்கையாளர் திருப்தி மட்டங்களுடன் நேரடியாக இணைக்கப்பட்டுள்ளது.

| நாம் ஈடுபடும் முறை | ஈடுபாட்டின் மீறன் |
|---|-----------------------|
| முறைசார்பற்ற ஒன்றுகூடல்கள் | அடிக்கடி |
| முறைசாரா/அவசிய வேளையிலான ஒன்றுகூடல்கள் | தேவைப்படும் போது |
| பெறுபேற்று மீளாய்வுகள் | வருடாந்தம் |
| உள்ளக செய்தி மடல்கள் | காலரீதியாக |
| வரிசை முகாமை ஈடுபாடு | தொடர்ச்சியான முறையில் |
| தொழிற்பாட்டு சுற்றுநிருபங்கள் மற்றும் வழிகாட்டல்கள் | அடிக்கடி |
| பயிற்சி மற்றும் அபிவிருத்தித் திட்டங்கள் | ஒழுங்கு முறையாக |
| அக இணையம் | தொடர்ச்சியாக |
| நலன்புரி நிகழ்வுகள் மற்றும் நடவடிக்கைகள் | காலரீதியாக |
| மீள் ஒழுங்கமைக்கப்பட்ட வர்த்தக ஒன்றிய பங்குபற்றல் | காலரீதியாக |
| இடர்பாடு கையாளல் பொறிமுறை | தொடர்ச்சியாக |

| முன்னுரிமைகள் | பொருண்மை விடயங்கள் | எமது பதிலிறுக்கை | மூலதனம் மற்றும் எஸ்டிஜி (SDG) | மூலதனத்தின் மீதான தாக்கம் |
|---|--------------------|---|-------------------------------|---------------------------|
| அங்கீகாரம் மற்றும் தொழில் மேம்பாட்டு வாய்ப்புக்கள் | | <ul style="list-style-type: none"> பெறுமதி உருவாக்கம் மற்றும் பெறுமதி சேர்ப்பதற்கான அவர்களின் பங்களிப்புக்கு கவர்ச்சிகரமான ஊதியம் மற்றும் வெகுமதிகளை வழங்குதல் விரைவாக மாறும் சூழலில் பொருத்தமானதாக இருக்கத்தக்க வகையில் ஊழியர்களை உருவாக்குதல் எழுச்சியூட்டும் மற்றும் ஈடுபாட்டுடன் கூடிய பணிச்சூழலை உருவாக்குதல் நாங்கள் செயல்படும் சமூகத்தைச் சேர்ந்த நபர்களைப் பணியமர்த்துவதன் மூலம் மாறுபட்ட மற்றும் அனைத்தையும் உள்ளடக்கிய பணியிடத்தை உருவாக்குவதில் பங்களிப்பு வேலை பாதுகாப்பு மற்றும் கூட்டு பேரம் பேசுவதற்கான சுதந்திரம் கற்றல் மற்றும் மேம்பாட்டு திட்டங்களைத் தொடங்குதல் பொருந்தக்கூடிய அனைத்து வேலைவாய்ப்பு சட்டங்களுக்கும் இணங்குதல் கூட்டு பேரம் பேசுவதற்கான உரிமையை அங்கீகரித்து மதிக்கத்தல் மற்றும் கூட்டு பேரம்பேசும் ஆர்வத்தை பாதுகாத்தல் | | |
| மாறும் தொழிற்பாட்டு சூழலில் தற்போதைய திறன்களை வளர்த்துக் கொள்ளவும் புதிய திறன்களை விருத்தி செய்யவும் உரிய பயிற்சி மற்றும் அபிவிருத்தி | | | | |
| போட்டி மிக்க சம்பளம் மற்றும் பயனுறுதி மிக்க பெறுபேற்று முகாமை | | | | |
| இளைப்பாறுகை நன்மைகள் | | | | |
| பாதுகாப்பான மற்றும் புத்தூக்கம் அளிக்கும் வேலைச் சூழல் | | | | |
| மாறும் சுற்றுச் சூழல் மற்றும் பொருளாதார ஊழியர் சுகாதார மற்றும் நலன்புரி நடவடிக்கைகள் | | | | |
| தனியாக மற்றும் கூட்டாக இடர்பாடுகளுக்கு எதிராக குரல் எழுப்பும் இயலுமை | | | | |
| ஊதியங்கள் மற்றும் பதவி உயர்ச்சிகளில் சம வாய்ப்புக்கள் | | | | |
| பன்முகத் தன்மை மற்றும் உள்ளடக்கம் ஆகியவற்றுக்கு முக்கியத்தவம் அளிக்கும் வகையிலான வேலைவாய்ப்பு வழங்கல் | | | | |
| பேரம்பேசல் மற்றும் கூட்டு ஒப்பந்தம் | | | | |

உறவுமுறையின் தரத்தின் குறிகாட்டி ★★★★★



ஒழுங்கு விதிமுறையாளர்கள் மற்றும் அரசு நிறுவனங்கள்

இலங்கை மத்திய வங்கி (CBSL), நிதி அமைச்சு, கணக்காய்வாளர் நாயகம் திணைக்களம், பிற அரசு மற்றும் தொழில்சார் நிறுவனங்கள்

அவை ஏன் நமக்கு முக்கியமானவை

பொருத்தமான மற்றும் திறமையான வங்கி முறைமையை இயக்குவதற்கும் வசதி செய்வதற்கும் அவை உரிமத்தை வழங்குகின்றன.

| | |
|--|---------------------|
| நாம் ஈடுபடும் முறை | ஈடுபாட்டின் மீடறன் |
| வழிகாட்டல்கள் மற்றும் சுற்று நிருபங்கள் | தேவையான போது |
| நிதிக் கூற்றுக்கள் | காலரீதியாக |
| சட்டநியதி பரீட்சைகள் | அடிக்கடி/காலரீதியாக |
| ஒழுங்கு விதிமுறை அறிக்கையிடல் | அடிக்கடி/காலரீதியாக |
| ஒழுங்கு விதிமுறை அமைப்புக்களின் பிரதிநிதிகளுடனான நேர்முகங்கள் மற்றும் ஒன்று கூடல்கள் | தொடர்ச்சியாக |
| தொழிற்துறை அமையங்கள் மற்றும் ஒன்று கூடல்கள் | ஒழுங்கு முறையாக |
| கள் கண்காணித்தல்கள் | அடிக்கடி |

| முன்னுரிமைகள் | பொருண்மை விடயங்கள் | எமது பதிலீடுக்கை | மூலதனம் மற்றும் எஸ்டிஜி (SDG) | மூலதனத்தின் மீதான தாக்கம் |
|---|--------------------|--|---|---------------------------|
| அனைத்து சட்ட மற்றும் ஒழுங்கு விதிமுறைத் தேவைப்பாடுகளுடனும் இணங்குதல் | | <ul style="list-style-type: none"> முறைசார் இடரைத் தணிப்பதற்கான விதிகள் மற்றும் ஒழுங்கு விதிமுறைகளுக்கு இணங்குதல் | | |
| இடர் முன்னேர்வான மற்றும் இணக்கப்படான கலாச்சாரத்தைப் பின்பற்றல் | | <ul style="list-style-type: none"> பாதுகாப்பான மற்றும் நிலையான வங்கி முறைமை மற்றும் செழிப்பான சமுதாயத்தை செயல்படுத்தக்கூடிய நிலையான வங்கி நடைமுறைகள் மற்றும் ஒழுங்குமுறை இணக்கத்தைத் தழுவுதல் | | |
| தொழிற்துறையில் பொறுப்புணர்வு மிக்க வணிகமாகத் திகழ்தல் | | <ul style="list-style-type: none"> வங்கியில் வாடிக்கையாளர் நம்பிக்கையை உறுதி செய்தல் மற்றும் நற்பெயர் இடர்களுக்கான திறனைக் குறைத்தல் | <p>ஒழுங்கு விதிமுறைகளுடனான இணக்கப்படாட்டைப் பல்படுத்தல் பக்கம் 157</p> <p>எமது மூலதனம் பலமானதாகவே உள்ளது பக்கம் 101</p> <p>நிதியிடல் மற்றும் திரவத்தன்மை இடர்களை முகாமை செய்தல் பக்கம் 106</p> <p>மதிப்பு மிக்க நிறுவனம் ஒன்றை உருவாக்குதல் பக்கம் 124</p> <p>பெறுமதிகள் மற்றும் நெறிமுறைகள் பக்கம் 124</p> <p>செயற்றிறன் மிக்க முறைமைகள் மற்றும் செயன்முறைகள் பக்கம் 126</p> | |
| தேசிய திட்டம் மற்றும் கொள்கைகளுக்கு ஆதரவு வழங்குதல் | | <ul style="list-style-type: none"> சரியான நேரத்தில் மற்றும் விரிவான ஒழுங்குமுறை புதுப்பிப்புகள் மற்றும் வெளிப்பாடுகளை வழங்குதல் | | |
| வங்கியியல் துறையில் நம்பிக்கையை மேம்படுத்துதல் மற்றும் நிலைத்த தன்மையைப் பேணுதல் | | <ul style="list-style-type: none"> எங்கள் வரிகளின் மூலம் அரசாங்க வரவு செலவுத் திட்டங்களுக்கு அர்த்தமுள்ள பங்களிப்பு, மற்றும் பங்கு இலாபம் வேலைவாய்ப்புக்களை உருவாக்குதல் அரசு பத்திர முதலீடுகளில் பங்குபற்றல் அரசாங்க அபிவிருத்தித் திட்டங்கள் மற்றும் தேசிய முன்னுரிமைகள் ஆகியவற்றின் பங்களிப்பு சுற்றுச்சூழல் மற்றும் சமூக பொறுப்பு மிக்க செயற்பாடுகளை முகாமை செய்தல் | | |
| நிலைபேறான அபிவிருத்தி மற்றும் புத்தாக்கத்தை மேம்படுத்துதல் | | | | |
| நிதிக் குற்றம், இணையவழிப் பாதுகாப்பு, தரவு ஆளுகை மற்றும் தரவுத் தனிப்பட்ட தன்மை, நியாயமான கையாள்கை மற்றும் நடத்தை, கடன் இடர் முகாமை | | | | |

உறவுமுறையின் தரத்தின் குறிகாட்டி ★★★★★



வணிகப் பங்காளர்கள்

வழங்குனர்கள், பயன்பாட்டு சேவை வழங்குநர்கள், பிற சேவை வழங்குநர்கள், பரிமாற்றம் இல்லங்கள் மற்றும் தொடர்புடைய வங்கிகள்.

அவை ஏன் நமக்கு முக்கியமானவை

- அவை எங்கள் செயல்பாடுகளை உருவாக்க மற்றும் பராமரிக்க தேவையான உபகரணங்கள் மற்றும் நிபுணத்துவ ஆதரவு சேவைகளை வழங்குகின்றன
- உற்பத்திகள் மற்றும் சேவைகளை திறம்பட வழங்குவதற்கான எங்கள் திறனின் மீது தாக்கம் செலுத்துகின்றன

| | |
|---|---------------------|
| நாம் #டுபடும் முறை | #டுபாட்டின் மீடிறன் |
| கொள்முதல் திட்டம் | காலரீதியாக |
| கொள்முதல் செயன்முறை | தேவையான போது |
| வழங்குனர்கள் மற்றும் சேவை தருனர்களுடனான ஒன்று கூடல் | அடிக்கடி/காலரீதியாக |
| தள மேற்பார்வை | தேவையான போது |
| கேள்வி மனு அறிவித்தல்கள் | தேவையான போது |
| தகவல்கள்/அறிவித்தல்களின் பிரகரம் | தேவையான போது |
| உற்பத்தி மாதிரி காட்டல்கள் | தேவையான போது |

| முன்னுரிமைகள் | பொருண்மை விடயங்கள் | எமது பதிலிறுக்கை | முலதனம் மற்றும் எஸ்டிஜி (SDG) கான | முலதனத்தின் மீதான தாக்கம் |
|---|--------------------|--|---|---------------------------|
| முறையான கொடுப்பனவுகளுடன் ஒப்பந்த ரீதியான கடப்பாடுகளை நிறைவு செய்தல் | | <ul style="list-style-type: none"> வழங்குனர்கள் மற்றும் சேவை வழங்குநர்களுடன் ஆரோக்கியமான, பரஸ்பர நன்மை பயக்கும் உறவைப் பேணுதல் முக்கிய வழங்குனர்களுடன் வழக்கமான நேரடி தொடர்பு வைத்திருத்தல் சாத்தியமான குறைந்தபட்ச நேரத்திற்குள் ஒப்பந்தத்தை வழங்குதல் மற்றும் சரியான நேரத்தில் செலுத்துதல் உள்நாட்டு வழங்குனர்களிடமிருந்தான கொள்முதல் | <div style="border: 1px solid black; padding: 5px; margin-top: 10px;"> <p>வணிகப் பங்காளர்களுடன் பலமான உறவுமுறைகளைப் பேணுதல் பக்கம் 154</p> </div> | |
| கொள்முதல் நடைமுறைகளிலான வெளிப்படைத் தன்மை | | | | |
| நீண்ட கால வணிக உறவுமுறைகள் | | | | |

உறவுமுறையின் தரத்தின் குறிகாட்டி ★★★★★



சமூகம் மற்றும் சுற்றுச் சூழல்

பாரிய சமூகம், அழுத்தக் குழுக்கள், சமூக அமைப்புகள், அரசு அல்லாத நிறுவனங்கள் மற்றும் ஊடகங்கள்.

அவை ஏன் நமக்கு முக்கியமானவை

- நமது நீடித்த வாழ்வுக்கும் வெற்றிக்கும் சமூக பொருத்தப்பாடு அடிப்படையாக இருப்பதுடன், எங்கள் நோக்கத்தையும் பார்வையையும் அது உறுதி செய்கிறது.
- வணிகத்தின் நீண்டகால நம்பகத்தன்மையை உறுதி செய்கிறது.
- நாங்கள் செயற்படும் சமூகங்கள் மற்றும் சூழலுக்கு சாதகமான பங்களிப்பை வழங்குவதை நோக்கமாகக் கொண்டுள்ளோம்.

| நாம் ஈடுபடும் முறை | ஈடுபாட்டின் மீடறன் |
|---|--------------------|
| விநியோக வழிமுறைகள் | தொடர்ச்சியாக |
| கூட்டு வணிக வலைத் தளங்கள் | தொடர்ச்சியாக |
| அச்ச ஊடக வெளியீடுகள், மாநாடுகள் மற்றும் ஊடகப் பிரச்சாரங்கள் | ஒழுங்கு முறையாக |
| கூட்டு வணிக சமூகப் பொறுப்பு நடவடிக்கைகள் மற்றும் அனுசரணைகள் | ஒழுங்கு முறையாக |
| அரசு உட்கட்டமைப்பு செயற்றிட்டங்களுக்கு நிதியிடல் | தொடர்ச்சியாக |
| கூட்டு வணிக சமூகப் பொறுப்பு செயற்றிட்டங்கள் | தொடர்ச்சியாக |

| முன்னுரிமைகள் | பொருண்மை விடயங்கள் | எமது பதிலிறுக்கை | மூலதனம் மற்றும் எஸ்டிஜி (SDG) | மூலதனத்தின் மீதான தாக்கம் |
|--|--------------------|---|--|---------------------------|
| சமூக, பொருளாதார மற்றும் சுற்றுச் சூழல் கவனத்துடன் சமூகத்தில் ஓர் முக்கிய பங்கினை வகித்தல் | | <ul style="list-style-type: none"> • உள்ளடக்கிய பொருளாதார வளர்ச்சியை விரைவுபடுத்துதல் மற்றும் பொருளாதார மதிப்பு பரிமாற்றத்தின் மையமான பரிவர்த்தனைகளுக்கு உதவுதல் | | |
| நாட்டின் சமூகம் சார்ந்த, பொருளாதார மற்றும் சுற்றுச் சூழல் சவால்களை முகம் கொடுப்பதற்கான முன்முயற்சிகளுக்குப் பங்களிப்பு செய்தல் | | <ul style="list-style-type: none"> • சமுதாயத்தின் வளர்ச்சி மற்றும் வாழ்க்கை தரம் ஆகியவற்றின் முன்னேற்றத்திற்கும் பங்களிக்கும் நிலையான மற்றும் நிரந்தர வேலை வாய்ப்புக்களை உருவாக்குதல் | | |
| வளங்களை வினைத்திறனாகப் பயன்படுத்தி சுற்றுச் சூழல் வழித் தடத்தைக் குறைத்தல் | | <ul style="list-style-type: none"> • நிலைபேறான அபிவிருத்தி இலக்குகள் (SDG) ஆதரவளிப்பதன் மூலம் பொருளாதாரத்தையும் சமூகத்தையும் நேர்க் கணியமாக மாற்றுதல் | | |
| நாளாந்த வங்கியியல் வசதிகளுக்கான தாங்குதிறனுள்ள கிரயத்திலான அணுகல் | | <ul style="list-style-type: none"> • இலங்கையின் உட்கட்டமைப்பில் குறிப்பாக போக்குவரத்து, சுகாதாரம் மற்றும் விவசாயத் துறைகளில் முதலீடு செய்தல் | <div style="border: 1px solid black; padding: 5px;"> <p>நிலைபேறான நிதியிடல் பக்கம் 168</p> <p>செழிப்பு மிக்க சமுதாயங்களை உருவாக்குதல் பக்கம் 158</p> <p>நிலைபேறான உலகுக்குப் பங்களிப்பு செய்தல் பக்கம் 165</p> <p>பொறுப்பு மிக்க நுகர்வு பக்கம் 166</p> </div> | |
| வேலைவாய்ப்பை உருவாக்குதல் | | <ul style="list-style-type: none"> • உட்கட்டமைப்பு மேம்பாடு மற்றும் வேலை வாய்ப்புகளை வழங்குவதன் மூலம் மக்களின் வாழ்க்கைத் தரத்தை மேம்படுத்துவதில் பங்களிப்பு செய்தல் • நடவடிக்கைகளை பொறுப்புடன் முகாமை செய்தல் மற்றும் சுற்றுச்சூழல் பாதிப்பைக் குறைத்தல் | | |

உறவுமுறையின் தரத்தின் குறிகாட்டி ★★★★★

பொருண்மை விடயங்கள்

எங்கள் பொருண்மை

விடயங்களை முகாமை செய்யும் செயல்முறை

பொருண்மை மதிப்பீட்டு செயல்முறை எங்கள் ஒருங்கிணைந்த சிந்தனையில் ஒரு முக்கிய அங்கமாகும், மேலும் இது எங்கள் வணிகத்தின் நீண்டகால நிலைப்பேறான தன்மையையும் எங்கள் அக்கறை தாரர்களுக்கான பெறுமதி உருவாக்கத்தையும் உறுதி செய்கிறது. நாங்கள் அடையாளம் காணும் பொருண்மை சிக்கல்கள் எங்கள் அக மற்றும் புற அறிக்கையிடலின் அடிப்படையாக அமைவதுடன், பெறுமதியை உருவாக்குவதற்கான நமது திறன் மற்றும் அக்கறை தாரர்களின் தேவைகள் மற்றும் உணர்வுகள் மற்றும் தொழிற்பாட்டு சூழலில் வளர்ந்து வரும் வாய்ப்புகள் மற்றும் இடர்கள் ஆகியவற்றில் மிகப்பெரிய தாக்கத்தை ஏற்படுத்தக்கூடிய சிக்கல்களை பிரதிபலிக்கின்றன.

பொருண்மை தலைப்புகளை அடையாளம் காணவும், வங்கியின் தந்திரோபாயத்தின் வளர்ச்சியுடன் ஒரே நேரத்தில் அவற்றை ஒருங்கிணைக்கவும் கடந்த சில ஆண்டுகளாக தேசிய சேமிப்பு வங்கி அதன் செயல்முறைகளை தொடர்ந்தும் விரிவுபடுத்தியுள்ளது. இந்த விடயங்கள் இடர்களை முகாமை செய்வதற்கும் தங்களை முன்வைக்கும் வாய்ப்புகளை அதிகரிப்பதற்கும் எங்கள் தந்திரோபாயத்தை தெரிவிக்கின்றன.

எங்கள் பொருண்மை விடயங்களை முகாமை செய்யும் செயல்முறை

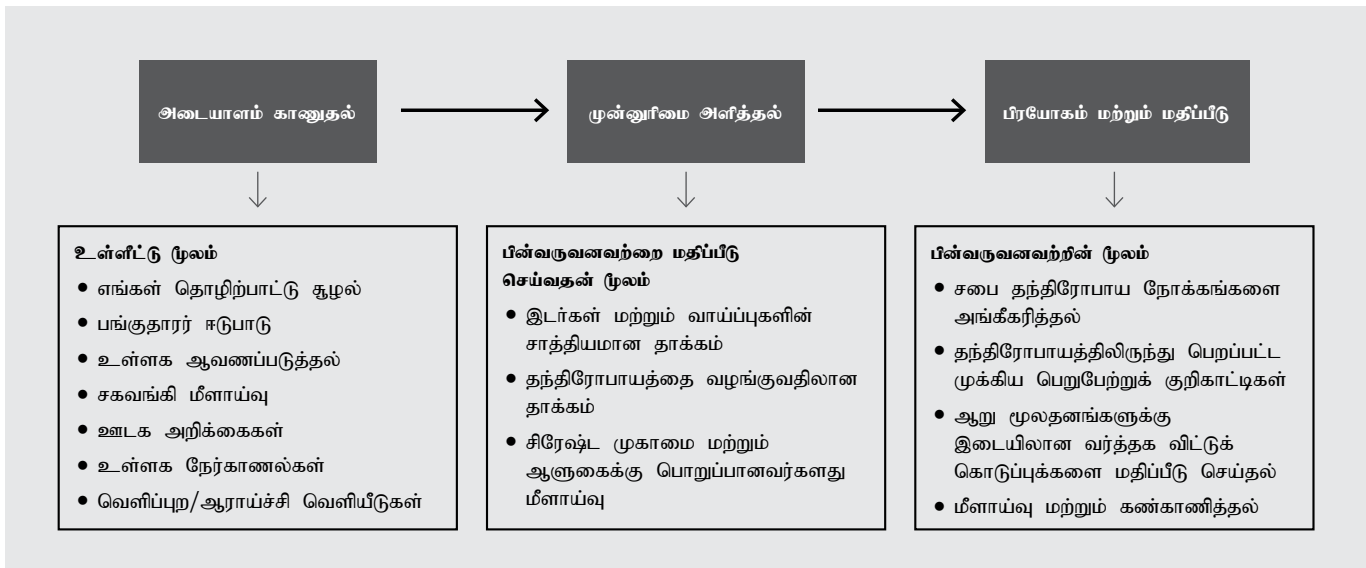

1. அடையாளம் காணுதல்

ஒருங்கிணைந்த சிந்தனையைப் பயன்படுத்துவதற்கான முறைமை சார்ந்த தொடர்ச்சியான உள்ளக செயல்முறையின் அடிப்படையில் எங்கள் பொருண்மை அம்சங்களை நாங்கள் தீர்மானிக்கிறோம். தொழிற்பாட்டு சூழல், எங்கள் வளங்கள், உள்ளக அறிக்கைகள் மற்றும் அனைத்து பிரிவுகளிலிருந்தும் உள்ளீடு மற்றும் எங்கள் அக்கறைதாரர்களிடமிருந்து (உள்ளக மற்றும் வெளிப்புற) கருத்துக்களைக் கருத்தில் கொண்டு, எங்கள் வணிகச்சூழலை பகுப்பாய்வு செய்ய விரிவான ஆராய்ச்சி நடாத்தப்படுகிறது. நிதி, நற்பெயர், செயற்பாட்டு, சுற்றுச் சூழல், சமூக, தந்திரோபாய அல்லது சட்ட நியதி போன்ற குறிப்பிடத்தக்க விடயங்கள் இந்த செயல்முறையின் மூலம் அடையாளம் காணப்படுகின்றன. இலங்கையில் உள்ள உள்நாட்டு நிலைமைகள், சமூக, பொருளாதார மற்றும் சுற்றுச்சூழல் அக்கறைகளின் அடிப்படையில் எங்கள் பொருண்மை அம்சங்களை நாங்கள் தொகுத்த அதே நேரத்தில், சர்வதேச ஒருங்கிணைந்த அறிக்கையிடல் ஆளுகைக் குழு (IIRC), ஐ.நா.வின் நிலைப்பேறான தன்மை மேம்பாட்டு இலக்குகள் மற்றும் உலகளாவிய அறிக்கையிடல் முன்முயற்சி (GRI) வழங்கிய நிலைப்பேறான தன்மை அறிக்கையிடலுக்கான ஐஆர்ஐ (GRI) நியமங்களை நாங்கள் குறிப்பிடுகிறோம்.

எங்கள் தொழிற்பாட்டு சூழலில் மாற்றங்கள் மற்றும் எங்கள் தந்திரோபாயத்தின் பின்னணியில் உருவாக்கப்பட்ட கடந்த ஆண்டின் பொருண்மை விடயங்கள் இந்த ஆண்டின் செயல்முறைக்கான தொடக்க புள்ளியாகும். 2019 ஆம் ஆண்டிற்கான அடையாளம் காணப்பட்ட பொருண்மை விடயங்கள் கடந்த ஆண்டு அறிவிக்கப்பட்ட விடயங்களுக்கு வேறுபட்டவை அல்ல.

2. முன்னுரிமை அளித்தல்

இந்த பகுப்பாய்வின் விளைவுகளையும், அடையாளம் காணப்பட்ட முக்கிய இடர்கள் மற்றும் வாய்ப்புகளையும் பயன்படுத்தி, பொருண்மை வரைபடத்தில் சித்தரிக்கப்பட்டுள்ளபடி, எங்கள் தந்திரோபாயத்தை செயற்படுத்துவதற்கும் குறுகிய, நடுத்தர மற்றும் நீண்ட கால பெறுமதியில் எங்கள் அக்கறையுள்ள தரப்பினருக்கு நீடித்த மதிப்பை உருவாக்குவதற்கும் நம்முடைய திறனுக்கு மிகவும் முக்கியத்துவம் வாய்ந்த விடயங்களுக்கு முன்னுரிமை அளிக்கிறோம்.

அக்கறைதாரர்களின் கருத்தாய்வுகளின் நிலை மற்றும் எங்கள் வணிகத்தின் நம்பகத்தன்மை மற்றும் அக்கறைதாரர்களுடனான உறவு மற்றும் தலைப்பின் எல்லை ஆகியவற்றின் அடிப்படையில் அடையாளம் காணப்பட்ட சிக்கல்களை ஒரு பொருண்மை வரைபடத்தில் நாங்கள் திட்டமிட்டோம். நமது சமூக, பொருளாதார மற்றும் சுற்றுச்சூழல் அம்சங்கள் மூன்று குழுக்களாக வகைப்படுத்தப்பட்டுள்ளன அதிக பொருண்மை, பொருண்மை மற்றும் முக்கியமானது.

3. பிரயோகம் மற்றும் மதிப்பீடு

எங்கள் பொருண்மை மற்றும் விடயங்களை எங்கள் தந்திரோபாயம் மற்றும் செயற்பாட்டுத் திட்டங்களில் பயன்படுத்துகிறோம்.

இந்த சிக்கல்கள் எங்கள் தந்திரோபாய பெறுமதி இயக்கிகளுடன் தொடர்புடையவையாக உள்ளதுடன் எங்கள் தீர்மானம் மேற்கொள்ளும் மற்றும் பெறுமதி உருவாக்கும் செயல்முறைகளில் முக்கிய பங்கு வகிக்கின்றன.

எங்கள் ஆறு மூலதனங்களுக்கு இடையிலான விட்டுக் கொடுப்பினை மதிப்பிடுவதன் மூலம், மற்றும் அவற்றின் தாக்கத்தை மதிப்பிடுவதன் மூலமும், பெறுமதி உருவாக்கத்தை சீர்குலைக்கும் ஆற்றல் உள்ள காரணிகளைத் தணிக்க பொருத்தமான உத்திகளை உருவாக்குவதன் மூலமும் அவற்றுக்குப் பதிலிடுவதோம்.

அதிக பெறுமதியை உருவாக்குவதற்கான வாய்ப்பை வழங்கிய அந்த காரணிகளைப் பயன்படுத்த முகாமைத் தலையீடுகள் போன்றவற்றின் மூலம் அடையாளம் காணப்பட்ட விசையைப் பயன்படுத்தி இந்த தந்திரோபாயத்திற்கு எதிரான எங்கள் செயற்திறனைக் கண்காணிக்கிறோம்.

முக்கிய செயற்திறன் குறிகாட்டிகள் (KPI) வங்கி முழுவதும் அடுக்கடுக்காக உள்ளன. எங்கள் தந்திரோபாயம் பொருத்தமானதாக இருப்பதை உறுதி செய்வதற்காக நாங்கள் தொடர்ச்சியாக விடயங்களை மதிப்பீடு செய்வதுடன், வருடாந்த தந்திரோபாய வணிகத்திட்ட பட்டறையில் மதிப்பாய்வு செய்கிறோம்.

பொருண்மை வரைபடம்

எங்கள் பொருண்மை மதிப்பீட்டு செயல்முறையைப் பின்பற்றி, எங்கள் செயற்பாடுகளை பாதிக்கும் ஆற்றல் கொண்ட 15 பொருண்மை சிக்கல்களை நாங்கள் கண்டறிந்தோம், மேலும் அவை எங்கள் அக்கறைதாரர்களுக்கு மிகவும் முக்கியத்துவம் வாய்ந்தவை. இவை ஆண்டு முழுவதும் எங்கள் உள் மற்றும் வெளிப்புற அறிக்கையிடலின் அடிப்படையாக அமைகின்றன, மேலும் இந்த பொருண்மை சிக்கல்களுக்கான எங்கள் பதில்கள் உத்திகள் அல்லது திட்டங்களின் வடிவத்தில் நிறுவப்பட்டுள்ளன. பொருண்மை சிக்கல்கள் மூன்று முக்கிய தூண்களின் கீழ் தொகுக்கப்பட்டுள்ளன: பொருளாதாரம், சுற்றுச்சூழல் மற்றும் சமூகம், அத்துடன் அது பின்வரும் வரைபடத்தால் விளக்கப்பட்டுள்ளது. நாங்கள் விடயங்களுக்கு முன்னுரிமை அளித்து அவற்றை கீழே உள்ள பொருண்மை கட்ட வரைபடத்தில் திட்டமிட்டுள்ளோம்:

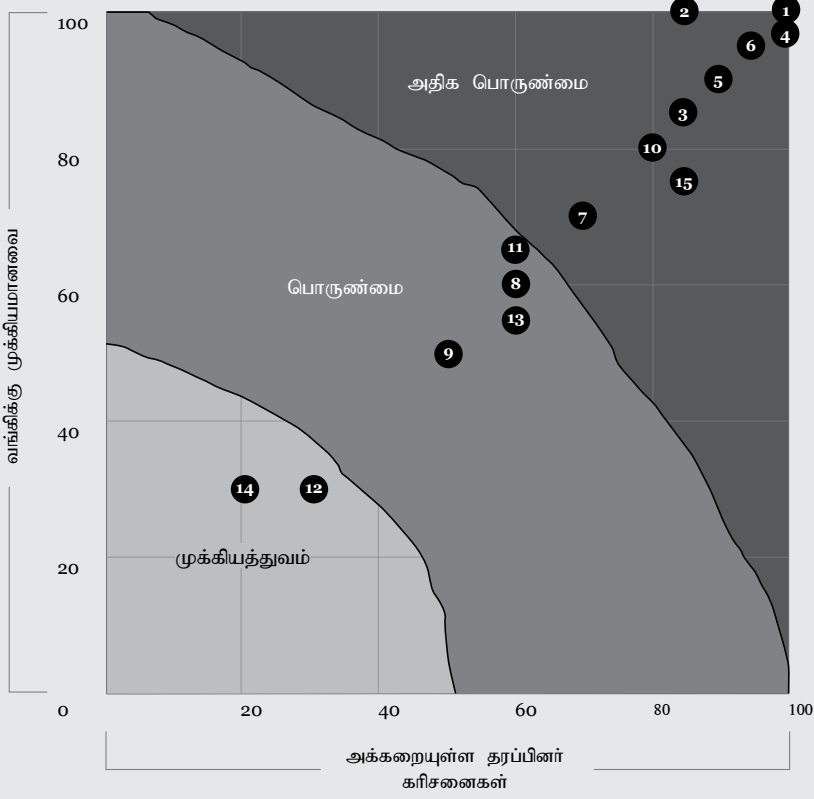

சுற்றுச் சூழல்

- 12  சுற்றுச் சூழல் சார்ந்த வழித் தடம்

சமூகம்

- 1  வாடிக்கையாளர் சேவை மற்றும் அனுபவம்
- 2  இடர் நோக்கிலான நிறுவனக் கட்டமைப்பு
- 3  எண்ணியல் நிலைமாற்றம்
- 4  இணையவழிப் பாதுகாப்பு, மோசடி தவிர்ப்பு மற்றும் பணச் சலவைக்கு எதிரான நடைமுறைகள்
- 6  ஒழுங்கு விதிமுறைசார் இணக்கப்பாடு
- 7  பொறுப்பு மிக்க கடன் வழங்கல்
- 9  பொருளாதார மற்றும் சமூகத் தாக்கம்
- 10  திறன்களைக் கவர்தல், விருத்தி செய்தல் மற்றும் தக்க வைத்தல்
- 11  பன்முகத் தன்மை மற்றும் உள்ளடக்கம்
- 13  வேலைத்தலப் பாதுகாப்பு, சுகாதாரம் மற்றும் நலன் பேணல்
- 14  வழங்கல் சங்கிலி பொறுப்புணர்வு

பொருளாதாரம்

- 5  பங்களிப்பவர்களுக்கான பொருளாதாரப் பெறுமதி
- 9  பொருளாதார மற்றும் சமூகத் தாக்கம்
- 8  நிதிசார் உள்ளடக்கம்
- 15  தொழிற்பாட்டு வினைத்திறன்



வாடிக்கையாளர் சேவை மற்றும் அனுபவம்

வணிக நெறிமுறைகளுக்கு வலுவான அர்ப்பணிப்புடன் கூடிய சிறந்த சேவை தரம், இதன் விளைவாக வாடிக்கையாளர் திருப்தி மற்றும் நிறுவனத்தில் நம்பிக்கை மிக்க வகையில் புத்தாக்கம் மிக்க மற்றும் பயனுறுதி வாய்ந்த வாடிக்கையாளர் தீர்வுகளை உள்ளடக்கிய ஒரு தனித்துவமான வாடிக்கையாளர் பெறுமதி முன்மொழிவை வழங்குதல்.

இது ஏன் முக்கியமானது: இடர்கள் மற்றும் வாய்ப்புகள்

நம்பிக்கை, நிதி வலிமை மற்றும் ஸ்திரத்தன்மையை வளர்ப்பதற்கு சிறந்த வாடிக்கையாளர் சேவையை வழங்குவது அவசியம் ஆகும். மோசமான வாடிக்கையாளர் சேவை மற்றும் திறன் தடைகள் வாடிக்கையாளர் உறவுகள் மற்றும் வணிக இழப்பை ஏற்படுத்துகின்றன.

வாடிக்கையாளர்களையும் சேவை பெறுவோரையும் தக்க வைத்துக் கொள்ள, புத்தாக்கம் மிக்க மற்றும் செலவு குறைந்த உற்பத்திகள் மற்றும் தீர்வுகளை வழங்குவதன் மூலம் நாங்கள் பொருத்தமாக இருக்க வேண்டும்.



முகாமை அணுகுமுறை

- ஒரு விரிவான எண்ணியல் மற்றும் பௌதீக பிரசன்னம் மூலம் விசுவாசமான மற்றும் திருப்தியான வாடிக்கையாளர் தளத்தைப் பேணுதல் மற்றும் விருத்தி செய்தல்
- தொழில்நுட்பத்தின் மூலம் அனைத்து வழிமுறைகளிலும் வாடிக்கையாளர் சேவையின் எங்கள் தரத்தையும் வேகத்தையும் துரிதப்படுத்துதல்
- திறமையான வாடிக்கையாளர் அனுபவத்தை வழங்க உற்பத்திகள் மற்றும் செயல்முறைகளின் கண்டுபிடிப்பு

கால அளவு - குறுகிய காலத்திலிருந்து நீண்ட காலத்திற்கு

விடயங்கள் உருவாக்கப்பட்ட மூலங்கள்:



ஜிஆர்ஐ(GRI) தலைப்பு

416 - வாடிக்கையாளர் சுகாதாரம் மற்றும் பாதுகாப்பு

417 - சந்தைப்படுத்தல் மற்றும் சுற்றுத் துண்டிடுதல்

ஜிஆர்ஐ(GRI) விசாலம்

வெளிப்புறம்

வெளிப்புறம்

தொடர்புபட்ட தந்திரோபாய முன்னுரிமைகள்



தொடர்புபட்ட மூலதனங்கள்



தொடர்புபட்ட அக்கறையுள்ள தரப்பினர்



தாக்கமடையும் எஸ்டிஜி(SDG)கள்



பங்களிப்பாளர்களுக்கான பொருளாதார மதிப்பு

எமது முதலீட்டாளருக்கு நிலையான வருவாயை வழங்குதல் மற்றும் வரி, வேலைவாய்ப்பு உருவாக்கம், வர்த்தகம் மற்றும் தொழில்களை எளிதாக்கல் மற்றும் எங்கள் அக்கறையுள்ள தரப்பினரின் நிதி பிற்புலத்தை வலுப்படுத்துதல் ஆகியவற்றின் மூலம் உள்நாட்டுப் பொருளாதாரங்களின் சமூக-பொருளாதார முன்னேற்றத்திற்கு பங்களிப்பு செய்தல்.

இது ஏன் முக்கியமானது: இடர்கள் மற்றும் வாய்ப்புகள்

எங்கள் அக்கறையுள்ள தரப்பினரின் நேரடி மற்றும் மறைமுக பொருளாதார பெறுமதியை மேம்படுத்துவது ஒரு நிலையான போட்டி நன்மையை பராமரிக்க எங்களுக்கு உதவுகிறது.



முகாமை அணுகுமுறை

- நிறுவன செயற்திறனை மேம்படுத்த பாதிடு மற்றும் தந்திரோபாயத் திட்டமிடல்
- இயல்பான வளர்ச்சியில் கவனம் செலுத்துதல் மற்றும் நிதி செயல்திறனை மேம்படுத்த சந்தை பங்கை அதிகரித்தல்
- பொருளாதார வளர்ச்சியை உண்டாக்குவதற்கு பயனுள்ள செலவு முகாமை மற்றும் செயல்பாட்டு திறன் மேம்பாடு
- உற்பத்தித்திறன் மேம்பாடுகளை உணர உள்ளக செயன்முறை, முறைமைகள் மற்றும் கட்டுப்பாடுகளில் தொடர்ச்சியான முன்னேற்றம்
- வங்கியின் பிற்புலத்தை மேம்படுத்த, விரும்பப்பட்ட இடர் தாங்குதிறன் செயலில் இடர் முகாமை

கால அளவு - குறுங் காலம் முதல் நீண்ட காலம் வரை

விடயங்கள் உருவாக்கப்பட்ட மூலங்கள்:



ஜிஆர்ஐ(GRI) தலைப்பு

- 201 - பொருளாதார செயற்திறன்
- 203 - நேரில் பொருளாதார விளைவுகள்

ஜிஆர்ஐ(GRI) விசாலம்

- உள்ளக மற்றும் வெளிப்புறம்
- வெளிப்புறம்

தொடர்புபட்ட தந்திரோபாய முன்னுரிமைகள்



தொடர்புபட்ட மூலதனங்கள்



தொடர்புபட்ட அக்கறையுள்ள தரப்பினர்



தாக்கமடையும் எஸ்டிஜி(SDG)கள்



ஒழுங்குமுறை இணக்கம்

பொருந்தக்கூடிய சட்டங்கள், விதிகள், ஒழுங்குமுறைகள் மற்றும் தரநிலைகளுக்கு இணங்குவதன் மூலம் தொழில்சார் மற்றும் நெறிமுறை நடத்தைக்கான மிக உயர்ந்த நியமங்களைப் பேணுதல் மற்றும் சிறந்த இடர் முகாமை கட்டமைப்பை பேணுதல்.

இது ஏன் முக்கியமானது: இடர்கள் மற்றும் வாய்ப்புகள்

இலங்கையில் ஒரு முதன்மையான அரசு வங்கியாகவும், பொது நிதிகளின் பாதுகாவலராகவும் இருப்பதால், நாங்கள் மிகவும் ஒழுங்குபடுத்தப்பட்ட சூழலில் செயற்படுகிறோம். இணக்கப்பாட்டின் மீதான எந்தவொரு தோல்வியும் எங்கள் வங்கியின் மீதான பொது நம்பிக்கையையும் குறைத்து, நாட்டின் நிதி அமைப்பின் ஸ்திரத்தன்மையையும் குறைவடையச் செய்யும்.



முகாமை அணுகுமுறை

- பாதுகாப்பான, முன்னெச்சரிக்கை மிக்க மற்றும் நம்பகமான வங்கி நிறுவனமாக எங்கள் பங்கை நிலைநிறுத்த ஒழுங்கு விதிமுறையாளர்களுடன் விரைவாகவும் வெளிப்படையாகவும் ஈடுபடுதல்
- எங்கள் நற்பெயரைப் பாதுகாக்க எங்கள் இடர் முகாமை மற்றும் இணக்கப்பாட்டுத் திறன்களை பலப்படுத்துதல்
- எங்கள் வணிகத்தின் நிலைத்த தன்மையைப் பாதுகாக்க இணக்கமின்மைக்கான புஜ்ஜிய சகிப்புத்தன்மை அணுகுமுறையைக் கொண்டிருத்தல்

கால அளவு - குறுங் காலம் முதல் நீண்ட காலம் வரை

விடயங்கள் உருவாக்கப்பட்ட மூலங்கள்:



ஜிஆர்ஐ(GRI) தலைப்பு

- 205 - ஊழலுக்கு எதிரான நடடமுறை
- 206 - போட்டிக்கு எதிரான நடத்தை

ஜிஆர்ஐ(GRI) விசாலம்

- உள்ளக மற்றும் வெளிப்புறம்
- உள்ளக மற்றும் வெளிப்புறம்

தொடர்புபட்ட தந்திரோபாய முன்னுரிமைகள்



தொடர்புபட்ட மூலதனங்கள்



தொடர்புபட்ட அக்கறையுள்ள தரப்பினர்



தாக்கமடையும் எஸ்டிஜி(SDG)கள்



தொழிற்பாட்டு திறன்

இயக்க செயற்திறன் மற்றும் உற்பத்தித்திறனை மேம்படுத்துவதன் மூலம் தொழிற்பாட்டு சிறப்பின் மூலம் இணையற்ற வாடிக்கையாளர் அனுபவத்தை வழங்குவது பயனுள்ள செலவு முகாமை மற்றும் விஷயங்களைச் செய்வதற்கான சிறந்த வழிகளுக்கு வழிவகுக்கிறது.

இது ஏன் முக்கியமானது: இடர்கள் மற்றும் வாய்ப்புகள்

வரவீனம் அல்லது தொழிற்பாட்டு திறனற்ற தன்மை காரணமாக குறைந்த உற்பத்தித் திறன் நிலைகள், மோசமான சேவை தரம், நம்பகத்தன்மை இழப்பு மற்றும் பலவீனமான சொத்து செயற்திறன் ஆகியவற்றிற்கு வழிவகுக்கிறது. உற்பத்தித்திறன் மற்றும் செயற்திறன் ஆதாயங்கள் ஒரு போட்டி எல்லையை வழங்குகின்றன, இதன் விளைவாக நீண்ட காலத்திற்கு எங்கள் வங்கியின் பெறுமதி உச்சம் கிடைக்கப்பெறும்.



முகாமை அணுகுமுறை

- தன்னியக்கமயமாக்கல், எண்ணியல்மயமாக்கல் மற்றும் தொழில்நுட்பத்தின் ஒருங்கிணைப்பு மூலம் தொழிற்பாட்டு செயற்திறனை மேம்படுத்துதல்
- தேவையற்ற காகிதப் பணியைக் குறைத்தல், பணிப்பாய்வுகளை ஒழுங்குபடுத்துதல் மற்றும் கடுமையான அகக் கட்டுப்பாடுகளைப் பின்பற்றுதல்
- எந்தவொரு கையேட்டுப் பிழைகளையும் குறைக்க மற்றும் செயலாக்கத்தின் வேகத்தை அதிகரிக்க தரவு கைப்பற்றல் மற்றும் அறிக்கையிடலை மேம்படுத்துதல்

கால அளவு - குறுங் காலம் முதல் நடுத்தர அளவு காலம் வரை

விடயங்கள் உருவாக்கப்பட்ட மூலங்கள்:



ஐஆர்ஐ(GRI) தலைப்பு

- 205 - ஊழலுக்கு எதிரான நடைமுறை
- 404 - பயிற்சி மற்றும் கல்வி

ஐஆர்ஐ(GRI) விசாலம்

- உள்ளக மற்றும் வெளிப்புறம்
- உள்ளக

தொடர்புபட்ட தந்திரோபாய முன்னுரிமைகள்



தொடர்புபட்ட மூலதனங்கள்



தொடர்புபட்ட அக்கறையுள்ள தரப்பினர்



தாக்கமடையும் எஸ்டிஜி(SDG)கள்



திறமைகளை ஈர்த்தல், வளர்ப்பது மற்றும் தக்கவைத்தல்

சரியான திறமைகளை ஈர்ப்பது, வளர்ப்பது மற்றும் தக்க வைத்துக் கொள்வதன் மூலம் பெறுமதியை உருவாக்குவதற்கான நமது திறனை அதிகரிக்க உகந்த சூழலில் செயற்படும் ஒரு வெற்றிகரமான அணியை உருவாக்குதல்

இது ஏன் முக்கியமானது: இடர்கள் மற்றும் வாய்ப்புகள்

வணிக நோக்கங்களை அடைவதற்கு பகிரப்பட்ட பெறுமதியைத் தொடர்ந்து உருவாக்குவதற்கும், எங்கள் உத்திகளை திறம்பட செயற்படுத்துவதற்கும் சரியான திறமைகளை ஈர்ப்பது, வளர்ப்பது மற்றும் தக்கவைப்பது மிக முக்கியம். பற்றாக்குறை திறன்களுக்கான தேவை மற்றும் சிறப்புத் திறன்களுக்கான போட்டி.



முகாமை அணுகுமுறை

- தலைமைத்துவ நிகழ்ச்சித் திட்டங்களை நடத்துதல் மற்றும் குறிப்பிட்ட முகாமை நிலைகளை இலக்கு வைத்து பயிற்சி அளித்தல்
- ஒரு உகந்த சூழலை உருவாக்குதல் மற்றும் ஊழியர் திறன்களை வளர்த்துக் கொள்வதற்கான தொழில் முன்னேற்றம் மற்றும் பயிற்சிக்கான வாய்ப்புகளை வழங்குதல்
- எதிர்காலத் தயார் நிலைக்காக எங்கள் ஊழியர்களை மீண்டும் திறமைப் படுத்துதல் மற்றும் ஆதரித்தல்

கால அளவு - குறுங் காலம் முதல் நீண்ட காலம் வரை

விடயங்கள் உருவாக்கப்பட்ட மூலங்கள்:



ஐஆர்ஐ(GRI) தலைப்பு

- 202 - சந்தைப் பிரசன்னம்
- 401 - வேலைவாய்ப்பு
- 404 - பயிற்சி மற்றும் கல்வி
- 407 - ஒன்று கூடல் சுதந்திரம் மற்றும் கூட்டுப் பேரம் பேசல்

ஐஆர்ஐ(GRI) விசாலம்

- வெளிப்புறம்
- உள்ளக மற்றும் வெளிப்புறம்
- உள்ளக
- உள்ளக

தொடர்புபட்ட தந்திரோபாய முன்னுரிமைகள்



தொடர்புபட்ட மூலதனங்கள்



தொடர்புபட்ட அக்கறையுள்ள தரப்பினர்



தாக்கமடையும் எஸ்டிஜி(SDG)கள்



எண்ணியல் மயமாக்க நிலைமாற்றம்

வாடிக்கையாளர்களின் வளர்ந்து வரும் தேவைகளைப் பூர்த்தி செய்வதன் மூலமும், எங்கள் செயல்முறைகளை மாற்றுவதன் மூலமும், எங்கள் சந்தைப் பரப்பில் எண்ணியல் மற்றும் தரவு நிபுணர்களுக்காக எங்கள் ஊழியர்களின் புதிய திறன் தொகுப்புகளை மதிப்பிடுவதன் மூலமும் ஒரு சிறந்த வாடிக்கையாளர் அனுபவத்தை வழங்க எண்ணியல் மயமாக்கலில் முதலீடு செய்தல்.

இது ஏன் முக்கியமானது: இடர்கள் மற்றும் வாய்ப்புகள்

வளர்ந்து வரும் தொழில்நுட்பங்களுடன் ஒத்திசைவது எங்கள் வங்கியின் நிலைத்த தன்மையை பலப்படுத்துகிறது, அத்துடன் இது நிலையான நிதி வளர்ச்சிக்கு வழிவகுக்கிறது. இது எங்கள் சேவை திறன்களை மேம்படுத்துகிறது, எங்கள் ஊழியர்களின் உற்பத்தித் திறனை மேம்படுத்துகிறது மற்றும் புத்தாக்கக் கலாச்சாரத்தை வளர்க்கிறது.



முகாமை அணுகுமுறை

- அனைத்து உற்பத்திகளையும் சேவைகளையும் எண்ணியல் வழிமுறைகளில் கிடைக்கச் செய்தல்
- எங்கள் செயல்முறைகளை மறு பொறியியல், எண்ணியல்மயமாக்கல் மற்றும் தன்னியக்கமயமாக்கல்
- எங்கள் தகவல் தொழில்நுட்ப கட்டமைப்பு மற்றும் முறைமைகளை உருவாக்குதல்
- எங்கள் அன்றாட நடவடிக்கைகளில் புதிய தொழில்நுட்பங்களை பின்பற்றுதல்
- சுறுசுறுப்பான தரவு உந்துதல் நிறுவனமாக மாறுதல்

கால அளவு - குறுங்காலம் முதல் நடுத்தர அளவு காலம் வரை

விடயங்கள் உருவாக்கப்பட்ட மூலங்கள்:



| ஜிஆர்ஐ(GRI) தலைப்பு | ஜிஆர்ஐ(GRI) விசாலம் |
|-------------------------------------|---------------------|
| 401 - வேலைவாய்ப்பு | உள்ளக |
| 413 - உள்நாட்டு சமுதாயங்கள் | வெளிப்புற |
| 418 - வாடிக்கையாளர் தனிப்பட்ட தன்மை | உள்ளக |

தொடர்புபட்ட தந்திரோபாய முன்னுரிமைகள்



தொடர்புபட்ட மூலதனங்கள்



தொடர்புபட்ட அக்கறையுள்ள தரப்பினர்



தாக்கமடையும் எஸ்டிஜி(SDG)கள்



இடர் நோக்குநிலை நிறுவன கலாச்சாரம்

தகவல் அறிந்த இடர் அடிப்படையிலான தீர்மானங்களை மேற்கொள்வதன் மூலம் நிலைத்த மற்றும் நிலைபேறான வளர்ச்சியை அடைய ஒரு திடமான இடர் கலாச்சாரத்தை உருவாக்குதல்.

இது ஏன் முக்கியமானது: இடர்கள் மற்றும் வாய்ப்புகள்

இடர் நோக்குநிலைக் கலாச்சாரத்தை வளர்ப்பது வாடிக்கையாளர் விளைவுகளை மேம்படுத்தும், வாடிக்கையாளர் நம்பிக்கையை மேம்படுத்தும் அத்துடன் நிதி முறைமையில் நம்பிக்கையை மேம்படுத்துவதற்கும் செயற்படுவதற்கும் எங்களுக்கு உரிமத்தை அளிக்கிறது.



முகாமை அணுகுமுறை

- வலுவான உள்ளக செயல்முறைகள் மற்றும் பங்குதாரர்களின் கருத்து மூலம் சாத்தியமான இடர்களைக் குறைத்தல்
- தொழிற்பாட்டு சூழலுடன் வங்கியின் இடரை சீரமைத்தல் மற்றும் எங்கள் இடர் வெளிப்பாடுகளின் விவேகமான முகாமை
- நெறிமுறை நடத்தை கலாச்சாரத்தை உட்பொதித்தல் மற்றும் சரியான வணிகத்தை சரியான வழியில் செய்தல்
- சிறந்த கூட்டாண்மை ஆளுகை நடைமுறைகளையும், அக்கறைதாரர்களின் ஆர்வத்தைப் பாதுகாக்க வலுவான இடர் முகாமை கட்டமைப்பையும் பின்பற்றுதல்

கால அளவு - குறுங்காலம் முதல் நீண்ட காலம் வரை

விடயங்கள் உருவாக்கப்பட்ட மூலங்கள்:



ஜிஆர்ஐ(GRI) தலைப்பு

- 205 - ஊழலுக்கு எதிரான நடத்தை
- 206 - போட்டிக்கு எதிரான நடத்தை
- 403 - தொழில் தொடர்பான சுகாதாரம் மற்றும் பாதுகாப்பு
- 418 - வாடிக்கையாளர் தனிப்பட்ட தன்மை

ஜிஆர்ஐ(GRI) விசாலம்

- உள்ளக மற்றும் வெளிப்புற
- உள்ளக மற்றும் வெளிப்புற
- உள்ளக
- உள்ளக மற்றும் வெளிப்புற

தொடர்புபட்ட தந்திரோபாய முன்னுரிமைகள்



தொடர்புபட்ட மூலதனங்கள்



தொடர்புபட்ட அக்கறையுள்ள தரப்பினர்



தாக்கமடையும் எஸ்டிஜி(SDG)கள்



இணையவழிப் பாதுகாப்பு, மோசடி தடுப்பு மற்றும் பணச் சலவை எதிர்ப்பு நடைமுறைகள்

இணைய பாதுகாப்பு, மோசடி தடுப்பு மற்றும் பணச் சலவை மோசடித் தடுப்பு நடைமுறைகளுக்கு முன்னுரிமை அளிப்பதன் மூலம் பாதுகாப்பான மற்றும் நம்பகமான வங்கி சூழலுக்கு பங்களிப்பு செய்தல்.

இது ஏன் முக்கியமானது: இடர்கள் மற்றும் வாய்ப்புகள்

வங்கி சேவைகளின் எண்ணியல்மயமாக்கல் மற்றும் வணிக செயல்முறைகளின் தன்னியக்கமயமாக்கல் ஆகியவற்றின் அதிகரித்து வரும் போக்குடன், இணைய பாதுகாப்பு, மோசடி தடுப்பு மற்றும் பணச் சலவை மோசடி எதிர்ப்பு ஆகியவை வங்கியின் நற்பெயரை கடுமையாக பாதிக்கும் என்பதால் அதிக முன்னுரிமை பெற்ற பகுதிகளாக மாறிவிட்டன.



முகாமை அணுகுமுறை

- ஒரு தந்திரோபாய வேறுபாட்டாளராக இணைய பாதுகாப்பு மற்றும் தரவு முகாமையில் தொடர்ச்சியான முதலீடு
- வாடிக்கையாளர் தரவின் தனியுரிமையை வலுப்படுத்தவும் மோசடியைத் தடுக்கவும் வலுவான இடர் முகாமை முறைமைகள் மற்றும் செயல்முறைகள்
- வாடிக்கையாளர் தகவல் மற்றும் இரகசியத் தன்மையைப் பாதுகாக்க பயனுள்ள கொள்கைகள் மற்றும் செயல்முறைகளை செயற்படுத்துதல்
- நிதி முறைமையின் பிற்புலத்தை வலுப்படுத்தவும் அச்சுறுத்தலின் தாக்கத்தைக் குறைக்கவும் அரசு மற்றும் தொடர்புடைய நிறுவனங்கள் மற்றும் சக தொழில்முறை அமைப்புகளுடன் ஒத்துழைத்தல்
- இணையவழிக் குற்றம், பண மோசடி மற்றும் பயங்கரவாத நிதியுதவி ஆகியவற்றைத் தடுக்க, ஒழுங்கு விதிமுறையாளர்களுக்கு ஆதரவாக செயற்படல்

கால அளவு – குறுங்காலம் முதல் நீண்ட காலம் வரை

விடயங்கள் உருவாக்கப்பட்ட மூலங்கள்:



ஜிஆர்ஐ(GRI) தலைப்பு

418 – வாடிக்கையாளர் தனிப்பட்ட தன்மை உள்ளக மற்றும் வெளிப்புற
205 – ஊழலுக்க எதிரான நடைமுறை உள்ளக மற்றும் வெளிப்புற

ஜிஆர்ஐ(GRI) விசாலம்

தொடர்புபட்ட தந்திரோபாய முன்னுரிமைகள்



தொடர்புபட்ட மூலதனங்கள்



தொடர்புபட்ட அக்கறையுள்ள தரப்பினர்



தாக்கமடையும் எஸ்டிஜி(SDG)கள்



வேலைத் தளப் பாதுகாப்பு, சுகாதாரம் மற்றும் நல்வாழ்வு

ஊழியர்களின் உடல், மன மற்றும் சமூக நல்வாழ்வை உறுதிப்படுத்த பாதுகாப்பான மற்றும் ஆரோக்கியமான பணிச் சூழலை உருவாக்குதல்.

இது ஏன் முக்கியமானது: இடர்கள் மற்றும் வாய்ப்புகள்

பாதுகாப்பான மற்றும் ஆரோக்கியமான பணியிடத்தை வளர்ப்பது எங்கள் வெற்றிக்கு இன்றியமையாதது. ஏனெனில் இது ஊழியர்களின் நல்வாழ்வு, வேலை திருப்தி மற்றும் பணியாளர்களின் ஊக்குவிப்பு ஆகியவற்றை மேம்படுத்துகிறது.



முகாமை அணுகுமுறை

- ஊழியர்களின் நல்வாழ்வையும் நெருங்கிய ஈடுபாட்டையும் உண்டாக்கும் உகந்த பணியிடத்தை வளர்ப்பதற்கு தேவையான வசதிகளை வழங்குதல்
- பாதுகாப்பு பயிற்சிகளை நடத்துதல் உள்ளிட்ட ஊழியர்களின் உடல்நலம் மற்றும் பாதுகாப்பு தொடர்பான விடயங்களைத் தொடர்பு கொள்ளல்
- பணியிடத்தில் ஏற்படும் இடர்கள் மற்றும் அபாயங்களைத் தணிக்க பாதுகாப்பு கொள்கைகள் மற்றும் செயல்முறைகளை வலுப்படுத்துதல்

கால அளவு – குறுங்காலம் முதல் நீண்ட காலம் வரை

விடயங்கள் உருவாக்கப்பட்ட மூலங்கள்:



ஜிஆர்ஐ(GRI) தலைப்பு

403 – தொழில் தொடர்பான சுகாதாரம் மற்றும் பாதுகாப்பு

ஜிஆர்ஐ(GRI) விசாலம்

உள்ளக

தொடர்புபட்ட தந்திரோபாய முன்னுரிமைகள்



தொடர்புபட்ட மூலதனங்கள்



தொடர்புபட்ட அக்கறையுள்ள தரப்பினர்



தாக்கமடையும் எஸ்டிஜி(SDG)கள்



சுற்றுச் சூழல் வழித் தடம்

எங்கள் சுற்றுச் சூழல் வழித் தடம் குறைப்பதன் மூலமும், வங்கியின் நீண்ட கால நிலையான பெறுமதி உருவாக்கத்தை உறுதி செய்வதற்காக குறைந்த கார்பன் பொருளாதாரத்தை உருவாக்குவதற்கு பங்களிப்பு செய்தல்.

இது ஏன் முக்கியமானது: இடர்கள் மற்றும் வாய்ப்புகள்

எங்கள் அன்றாட நடவடிக்கைகளில் எங்கள் அக்கறை தாரர்களுக்கு கிரகத்தைப் பாதுகாத்தல் மற்றும் நேர்மறையான நீண்டகால விளைவுகளை உருவாக்குதல் ஆகியவை வங்கியின் நீண்டகால நிலைத்த தன்மைக்கு அவசியம்.



முகாமை அணுகுமுறை

- எங்கள் நோக்கங்களை அரசு மற்றும் ஐக்கிய நாடுகளின் நிலைபேறான தன்மை அபிவிருத்தி இலக்குகள் ஆகியவற்றுடன் இணக்கமாகப் பேணுதல்
- எங்கள் வளங்களை புத்திசாலித்தனமாக நிர்வகிப்பது காகிதம், நீர் மற்றும் எரிசக்தி நுகர்வு மற்றும் திறமையான கழிவு முகாமை ஆகியவற்றைக் குறைப்பதில் கவனம் செலுத்துதல்
- பொறுப்பான நிதி மற்றும் எரிசக்தி பாதுகாப்பு நடவடிக்கைகளை செயற்படுத்துதல்

கால அளவு - குறுங்காலம் முதல் நீண்ட காலம் வரை

விடயங்கள் உருவாக்கப்பட்ட மூலங்கள்:



ஜிஆர்ஐ(GRI) தலைப்பு

- 302 - சக்தி
- 303 - நீர்

ஜிஆர்ஐ(GRI) விசாலம்

- உள்ளக மற்றும் வெளிப்புற
- உள்ளக மற்றும் வெளிப்புற

தொடர்புபட்ட தந்திரோபாய முன்னுரிமைகள்



தொடர்புபட்ட மூலதனங்கள்



தொடர்புபட்ட அக்கறையுள்ள தரப்பினர்



தாக்கமடையும் எஸ்டி(SDG)கள்



பொருளாதார மற்றும் சமூக தாக்கம்

சமூக மேம்பாட்டுக்கு ஆதரவளிப்பதன் மூலமும், துடிப்பான சமூகங்களை உருவாக்குவதன் மூலமும் எங்கள் சமூகப்பரப்பை பலப்படுத்துதல்.

இது ஏன் முக்கியமானது: இடர்கள் மற்றும் வாய்ப்புகள்

அரசுக்கு சொந்தமான வங்கியாக, அனைத்து குடிமக்களின் வாழ்க்கைத் தரத்தையும் மேம்படுத்துவதற்கும், எங்கள் அனைத்து அக்கறை தாரர்களுக்கும் நேரக் கணிய நீண்ட கால விளைவுகளை உருவாக்குவதற்கும் முதலீட்டு வளர்ச்சியை ஊக்குவிப்பதிலும் முக்கிய பங்கு வகிக்கிறோம்.



முகாமை அணுகுமுறை

- எங்கள் நோக்கங்களை அரசு மற்றும் ஐக்கிய நாடுகளின் நிலைபேறான தன்மை அபிவிருத்தி இலக்குகள் இணைத்துப் பேணுதல்
- வலுவான சமூக தாக்கத்தை உருவாக்கும் திட்டங்களில் முதலீடு செய்தல்
- உட்கட்டமைப்பு மேம்பாட்டு திட்டங்களுக்கு அரசு நிதியளிப்பதில் முக்கிய பங்கு வகித்தல்
- முடிவெடுப்பதில் சுற்றுச்சூழல், சமூக மற்றும் நிர்வாக சிக்கல்களைக் கருத்தில் கொள்ளுதல்

கால அளவு - குறுங்காலம் முதல் நீண்ட காலம் வரை

விடயங்கள் உருவாக்கப்பட்ட மூலங்கள்:



ஜிஆர்ஐ (GRI) தலைப்பு

- 202 - சந்தைப் பிரசன்னம்
- 203 - நேரில் பொருளாதாரத் தாக்கங்கள்
- 413 - உள்நாட்ட சமுதாயங்கள்

ஜிஆர்ஐ(GRI) விசாலம்

- வெளிப்புற
- வெளிப்புற
- வெளிப்புற

தொடர்புபட்ட தந்திரோபாய முன்னுரிமைகள்



தொடர்புபட்ட மூலதனங்கள்



தொடர்புபட்ட அக்கறையுள்ள தரப்பினர்



தாக்கமடையும் எஸ்டி(SDG)கள்



பன்முகத்தன்மை மற்றும் ஒன்று சேர்த்தல்

நாங்கள் செயல்படும் சமூகத்தை பிரதிநிதித்துவம் செய்யும் பல்வேறு பின்னணிகளைச் சேர்ந்தவர்களை ஒன்று சேர்ப்பதன் மூலம் வங்கியில் ஒரு உள்ளடக்கிய கலாச்சாரத்தை உருவாக்குதல்.

இது ஏன் முக்கியமானது: இடங்கள் மற்றும் வாய்ப்புகள்

பலதரப்பட்ட பணியாளர்களை பணியமர்த்துவது மற்றும் வளர்ப்பது புதுமைமிக்க அனுபவங்கள், முன்னோக்குகள் மற்றும் திறன்களைப் பயன்படுத்த உதவுகிறது, இது எங்கள் வங்கியை வலுவாகவும் பயனுள்ளதாகவும் ஆக்குகிறது.

முகாமை அணுகுமுறை

- ஊழியர்களின் பன்முகத் தன்மையை மதித்தல் மற்றும் பாராட்டுதல் மற்றும் வங்கியில் பல மத மற்றும் கலாச்சார நடைமுறைகளை ஊக்குவித்தல்
- ஒத்த பொறுப்புகளுடன் ஒரே மாதிரியான வேலை வகிபாகங்களுக்கு பெண்கள் மற்றும் ஆண்களுக்கு சம ஊதியம் வழங்குதல்
- வங்கி முழுவதும் பாகுபாடுகளுக்கு எதிரான கொள்கைகளை செயற்படுத்துதல்

கால அளவு – குறுங்காலம் முதல் நடுத்தர அளவு காலம் வரை

விடயங்கள் உருவாக்கப்பட்ட மூலங்கள்:



ஜிஆர்ஐ(GRI) தலைப்பு

401 – வேலைவாய்ப்பு

405 – பன்முகத் தன்மை மற்றும் சம வாய்ப்பு

413 – உள்நாட்டு சமுதாயங்கள்

203 – நேரில் பொருளாதாரத் தாக்கங்கள்

ஜிஆர்ஐ(GRI) விசாலம்

உள்ளக

உள்ளக

வெளிப்புற

வெளிப்புற

தொடர்புபட்ட தந்திரோபாய முன்னுரிமைகள்



தொடர்புபட்ட மூலதனங்கள்



தொடர்புபட்ட அக்கறையுள்ள தரப்பினர்



தாக்கமடையும் எஸ்டிஜி(SDG)கள்



நிதி ஒன்று சேர்க்கை

நாடு முழுவதும் சமூகத்தின் பல்வேறு பிரிவுகளுக்கு மலிவான நிதித் தீர்வுகளுக்கான அணுகலை வழங்குவதன் மூலம் சமூகங்களை மேம்படுத்துதல்.

இது ஏன் முக்கியமானது: இடங்கள் மற்றும் வாய்ப்புகள்

புத்தாக்கம் மிக்க மற்றும் செலவு குறைந்த நிதி உற்பத்திகள் மற்றும் சேவைகளுக்கான அணுகலை வழங்குவது புதிய வாடிக்கையாளர்களைப் பெறவும் எங்கள் சந்தை பங்கை அதிகரிக்கவும் உதவுகிறது.



முகாமை அணுகுமுறை

- பெளதீக மற்றும் எண்ணியல் தளங்கள் இரண்டிலும் வாடிக்கையாளர் தொடு புள்ளிகளின் விரிவான வலையமைப்பை உருவாக்குதல்
- அணுகல், வாடிக்கையாளர் வசதி மற்றும் நிதித் தீர்வுகளின் மலிவான தன்மை ஆகியவற்றை மேம்படுத்துதல்
- வாடிக்கையாளர்களுக்கு அவர்களின் நிதிகளை மிகவும் திறம்பட முகாமை செய்யக் கல்வி கற்பித்தல்
- எங்கள் வாடிக்கையாளர்களுக்கு அவர்களின் தனிப்பட்ட தேவைகளுக்கு ஏற்ப எதிர்காலத்தை சேமிக்கவும், முதலீடு செய்யவும் திட்டமிடவும் உதவுதல்

கால அளவு – நடுத்தர அளவு காலம் முதல் நீண்ட காலம் வரை

விடயங்கள் உருவாக்கப்பட்ட மூலங்கள்:



ஜிஆர்ஐ(GRI) தலைப்பு

413 – உள்நாட்டு சமுதாயங்கள்

203 – நேரில் பொருளாதாரத் தாக்கங்கள்

ஜிஆர்ஐ(GRI) விசாலம்

வெளிப்புற

வெளிப்புற

தொடர்புபட்ட தந்திரோபாய முன்னுரிமைகள்



தொடர்புபட்ட மூலதனங்கள்



தொடர்புபட்ட அக்கறையுள்ள தரப்பினர்



தாக்கமடையும் எஸ்டிஜி(SDG)கள்



வழங்கல் சங்கிலி பொறுப்பு

எங்கள் வழங்குனர்களின் வணிக நடைமுறைகள் சுற்றுச் சூழல் சிநேக மற்றும் கொள்முதல் கொள்கையின் தேவைகளுக்கு இணங்குவதை உறுதி செய்வதன் மூலம் எங்கள் கொள்முதல் செயன்முறையை பொறுப்புடன் நடாத்துதல்

இது ஏன் முக்கியமானது: இடர்கள் மற்றும் வாய்ப்புகள்

எங்கள் வழங்கல் சங்கிலியின் சமூக மற்றும் சுற்றுச் சூழல் இணக்கத்தை உறுதி செய்வது எங்கள் நற்பெயரை வலுப்படுத்தி, செலவு செயற்திறனை மேம்படுத்தி, இடர்களைக் குறைத்து அத்துடன் சமூகத்திற்கும் வங்கிக்கும் விளைவுகளை மேம்படுத்துகிறது.



முகாமை அணுகுமுறை

- போட்டி மற்றும் வெளிப்படையான கொள்முதல் செயன்முறைகள் மூலம் வழங்குனர்களை ஒருங்கிணைத்தல்
- கொள்முதல் தொடர்பான சட்ட மற்றும் ஒழுங்குமுறை தேவைகளை பின்பற்றுதல்
- சுற்றுச்சூழல், சமூக மற்றும் ஆளுகைத் தேவைகளை கடைபிடித்தல்

கால அளவு - நடுத்தர அளவு காலம் முதல் நீண்ட காலம் வரை

விடயங்கள் உருவாக்கப்பட்ட மூலங்கள்:



ஜிஆர்ஜ(GRI) தலைப்பு

ஜிஆர்ஜ(GRI) விசாலம்

204 - கொள்முதல் நடைமுறைகள் உள்எக மற்றும் வெளிப்புற

தொடர்புபட்ட தந்திரோபாய முன்னுரிமைகள்



தொடர்புபட்ட மூலதனங்கள்



தொடர்புபட்ட அக்கறையுள்ள தரப்பினர்



தாக்கமடையும் எஸ்டிஜி(SDG)கள்



பொறுப்பு மிக்க கடன் வழங்கல்

எங்கள் வாடிக்கையாளர்களின் உரிமைகளைப் பாதுகாத்தல் மற்றும் எங்கள் உற்பத்திகள் மற்றும் சேவைகள் உற்பத்தி மற்றும் சந்தைப்படுத்தல் மற்றும் சுற்றுச் சூழல் இணக்கம் தொடர்பான விதிமுறைகளுக்கு இணங்குவதை உறுதி செய்தல்.

இது ஏன் முக்கியமானது: இடர்கள் மற்றும் வாய்ப்புகள்

எரிபொருள் மேம்பாட்டுத் திட்டங்களுக்கு எங்கள் கடன் வழங்குவது சுற்றுச்சூழல் மற்றும் நாங்கள் செயல்படும் சமூகத்தில் தாக்கத்தை ஏற்படுத்தக்கூடும்.

முகாமை அணுகுமுறை

- கடன் தீர்மானங்களை மேற்கொள்ளும் போது சுற்றுச்சூழல், சமூக மற்றும் ஆளுகைப் பிரச்சினைகளுக்கு தீர்வு காண்பது
- விதிமுறைகள் மற்றும் நிபந்தனைகளின் மலிவான தன்மை மற்றும் வெளிப்படைத் தன்மையை உறுதி செய்ய வாடிக்கையாளர்களின் சிறந்த அக்கறையில் செயற்படுதல்
- நிதிசார் சிக்கல்களை எதிர்கொள்ளும் வாடிக்கையாளர்களுக்கு ஆதரவு வழங்கல்
- அனைத்து சட்ட மற்றும் ஒழுங்கு விதிமுறை, சந்தைப்படுத்தல் மற்றும் விளம்பரத் தேவைகள் மற்றும் தொடர்புடைய தொழில் நியமங்களைப் பின்பற்றுதல்
- நிலைத்த தன்மையை உண்டாக்கும் புதிய மற்றும் சாத்தியமான வணிக வாய்ப்புகளை ஆதரித்தல்

கால அளவு - நடுத்தர அளவு காலம் முதல் நீண்ட காலம் வரை

விடயங்கள் உருவாக்கப்பட்ட மூலங்கள்:



ஜிஆர்ஜ (GRI) தலைப்பு

ஜிஆர்ஜ (GRI) விசாலம்

| | |
|--|-------------------------|
| 204 - கொள்முதல் நடைமுறைகள் | வெளிப்புற |
| 203 - நேரில் பொருளாதார தாக்கங்கள் | வெளிப்புற |
| 417 - சந்தைப்படுத்தல் மற்றும் சுட்டுத் துண்டு இடுதல் | உள்ளக மற்றும் வெளிப்புற |
| 418 - வாடிக்கையாளர் தனிப்பட்ட தன்மை | வெளிப்புற |

தொடர்புபட்ட தந்திரோபாய முன்னுரிமைகள்



தொடர்புபட்ட மூலதனங்கள்



தொடர்புபட்ட அக்கறையுள்ள தரப்பினர்



தாக்கமடையும் எஸ்டிஜி(SDG)கள்



முகாமை உரையாடல் மற்றும் பகுப்பாய்வு

இந்தப் பகுதி ஒவ்வொரு மூலதனத்தின் அடிப்படையிலும் தேசிய சேமிப்பு வங்கியின் தொழிற்பாடுகள், செயற்றிறன், சவால்கள் மற்றும் எதிர்காலக் கண்ணோட்டம் தொடர்பான மீளாய்வாகும். மேலும், எமது வணிகத் தொழிற்பாடுகள் மற்றும் செயற்றிறனின் ஓர் இணைப்பான பகுதி என்ற வகையில் நிலைபேறான தன்மை தொடர்பிலான தேசிய சேமிப்பு வங்கியின் நிலைப்பாடு தொடர்பிலும் வெளிப்படுத்துகிறது.

90

நிதி மூலதனம்

112

உற்பத்தி
செய்யப்பட்ட மூலதனம்

120

புலமை
மூலதனம்

130

மனித மூலதனம்

144

சமூக மற்றும்
உறவு மூலதனம்

162

இயற்கை
மூலதனம்

170

பூகோளவியல் அறிக்கையிடல்
முன்முனைவுகளின் (GRI) உள்ளடக்கச்
சுட்டி, அடிப்படை மூலப் பிரமாணங்களுக்கு
அமைவாக

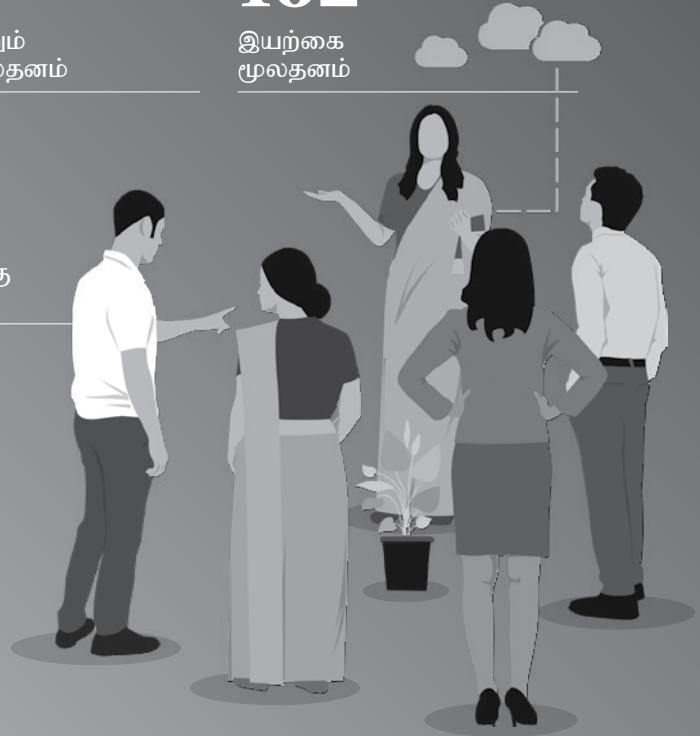



நதி மூலதனம்

நதி மூலதனம் வங்கி அதன் அக்கறையுள்ள தரப்பினருக்குப் பெறுமதியை உருவாக்குவதற்காகப் பயன்படுத்தும் பணச் சொத்துக்களை உள்ளடக்கும். எமது வங்கியின் நீண்டகால நிலைபேறான தன்மையினை உறுதி செய்வதற்காக நாம் தொடர்ச்சியாக எமது நதி மூலதனத்துக்கான பெறுமதியை அதிகரிப்பதில் உறுதியாக உள்ளோம்.

முக்கிய உள்ளடக்கங்கள்

எமது நிதி மூலதனம் பொதுத் திறைசேரியினால் (இலங்கை அரசாங்கம்) பங்களிக்கப்பட்ட மற்றும் எமது தொழிற்பாடுகளால் உழைத்தக் கொள்ளப்பட்ட பணம் சார் வளங்களை உள்ளடக்கும்.

உள்ளீடுகள்

- பங்கு மூலதனம் மற்றும் ஒதுக்கங்கள்
- வாடிக்கையாளர்களிடமிருந்தான வைப்புகள்
- கடன்படுகைகள்

பெறுமதி சேர்க்கும் முறை

எங்கள் நிதிசார் நிலைபேறான தன்மை எங்கள் சொந்த மற்றும் கடன் வாங்கிய நிதிகளின் கிடைப்பனவுத்தன்மை மற்றும் நிதிகளின் முகாமையை சார்ந்துள்ளது. நிதி மூலதனம் மற்ற எல்லா மூலதனங்களுடனும் இணைந்தவகையில் பெறுமதி உருவாக்கத்தை செயற்படுத்துகிறது. பங்கு மூலதனம், ஒதுக்கங்கள் மற்றும் கடன்கள் போன்ற மூலதன உள்ளீடுகளின் ஒருங்கிணைந்த பயன்பாட்டின் மூலம், நாங்கள் கடன்களை வழங்குகிறோம், எங்கள் திட்டங்களுக்கு நிதியளிக்கிறோம், சொத்துக்களை உருவாக்குகிறோம், பயிற்சியின் மூலம் நமது மக்களின் உற்பத்தி திறனை மேம்படுத்துகிறோம், தொழில்நுட்பம் மற்றும் சேவைகளைச் சுற்றி புதுமை செய்கிறோம், மேலும் சமூக ஈடுபாட்டு முயற்சிகளில் எங்கள் முதலீடு மூலம் எங்கள் சமூக உறவுகளுக்கு நன்மை செய்கிறோம்.

எங்கள் அணுகுமுறை

- வருமான வழித் தொகுப்புகளை பன்முகப் படுத்துதல்
- கடுமையான செலவு முகாமை மற்றும் செலவை உத்தமமாக்குதல்
- செலவு குறைந்த கட்டமைக்கப்பட்ட நிதியைப் பேணுதல்
- கடன் தரப்படுத்தல்களைப் பேணுதல்

2019க்கான முக்கிய சவால்கள் மற்றும் வாய்ப்புக்கள்

முக்கிய சவால்கள்

- தனியார் துறை கடன் வளர்ச்சியில் சரிவு
- பொருளாதார நடவடிக்கைகளில் மந்தநிலை
- மூலதனத்தின் ஒழுங்கு விதிமுறை சார்ந்த அழுத்தங்கள்
- அரசாங்கப் பத்திரங்களில் கட்டாய முதலீடு மற்றும் கடன்கள் மற்றும் முற்பணங்கள் ஆகியவற்றிலிருந்து கிடைக்கும் வருமானத்திற்கு இடையிலான விட்டுக் கொடுத்தல்கள்
- குறைந்த கிரய நிதியிடலை அதிகரித்தல்

வாய்ப்புகள்

- நிதியிடல் செலவுகளைக் குறைப்பதற்கும் கடன் வளர்ச்சியைத் தூண்டுவதற்குமான பணவியல் கொள்கைகள்
- அரசு பிணையங்கள் சந்தையின் செயற்திறன்



நதி மூலதனத்தின் பெறுமதியை

மேம்படுத்துவதற்கான

தந்திரோபாயங்கள்

- தந்திரோபாய முன்னுரிமைகள் அடிப்படையில் நிதி முலோபாயம்
- மூலதன முதலீடுகள் சிறந்த நிதி முடிவுகளைத் தரக்கூடும், ஆனால் சமூக மற்றும் சுற்றுச்சூழல் முடிவுகளின் விலையில் அல்ல
- நிதி ஸ்திரத்தன்மை மற்றும் வலிமையைத் தொடர்தல்

பொருண்மை மிக்க விடயங்கள்



தொடர்புடைய அக்கறையுள்ள

தரப்பினர்



குறுங் காலம் முதல் நடுத்தர

காலம் வரையான தந்திரோபாய

முன்னுரிமைகள்



முக்கிய தரவுகள்



ரூபா 171.4 பில்.
வைப்புக்கள் நகர்த்தப் பட்டன



ரூபா 10.5 பில்.
வரிக்கு பின்னான இலாபம்



1.57%
தொழிற்பாடா கடன்களின் விகிதம்



14.35%
மொத்த மூலதனப் போதுகை விகிதம்

உருவாக்கப்பட்ட மற்றும் வழங்கப்பட்ட நேரடிப் பொருளாதாரப் பெறுமதி

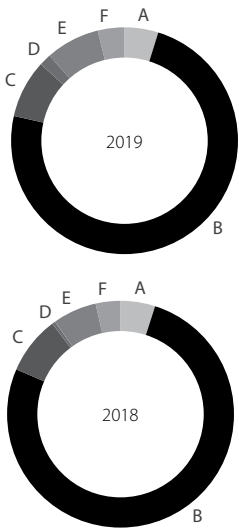

| | 2019 % | 2018 % |
|---------------------------------------|--------|--------|
| A - தொழிற்பாட்டு செலவினம் | 4.8 | 4.9 |
| B - வைப்புக்கள் | 73.7 | 76.5 |
| C - ஊழியர்கள் | 8.3 | 8.3 |
| D - மூலதனம் வழங்குவோர் | 1.7 | 0.5 |
| E - அரசு-பங்கு இலாபங்கள் நீங்கலாக | 7.7 | 6.3 |
| F - பெறப்பட்ட நேரடி பொருளாதார பெறுமதி | 3.8 | 3.5 |

பெறுமதி உருவாக்க இயக்கிகள்

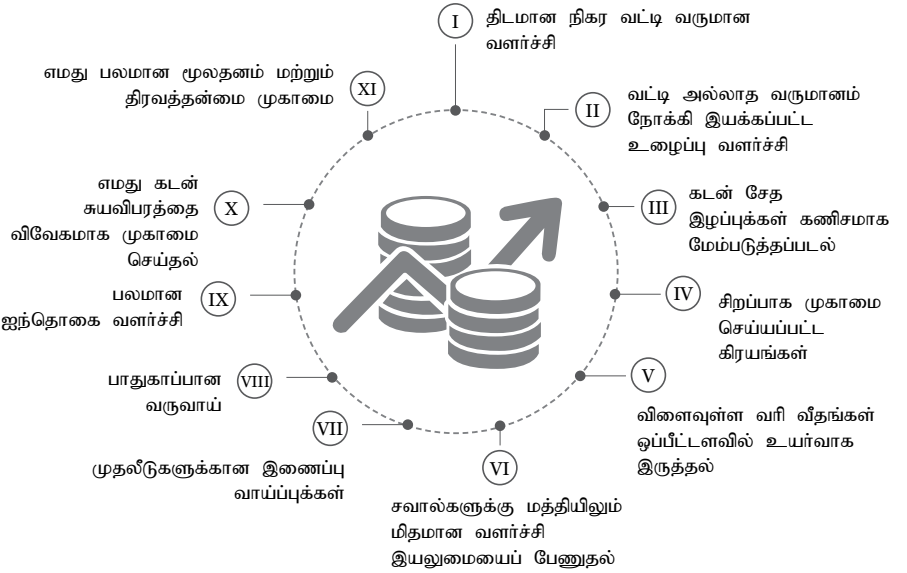

பெறுபெற்று அட்டை

| | அதிகரிப்பு (குறைவு) | 2019 % | 2018 % |
|-------------------------------------|---------------------|--------|--------|
| சராசரி சொத்துக்கள் மீதான திரும்பல் | 0.17 | 0.95 | 0.78 |
| சராசரி உரிமையாண்மை மீதான திரும்பல் | 4.37 | 15.32 | 10.95 |
| கிரய - வருமான விகிதம் | (4.83) | 49.35 | 54.18 |
| செயற்படா சொத்துக்களின்(NPA) விகிதம் | 0.13 | 1.57 | 1.44 |
| மொத்த ஏற்பாட்டுக் காப்பு | 8.16 | 50.75 | 42.59 |
| கடன் - வைப்பு விகிதம் | (3.36) | 44.70 | 48.06 |
| தலா ஊழியருக்கான மொத்த வருமானம் | 1.06 | 25.86 | 24.80 |

உருவாக்கப்பட்ட மற்றும் வழங்கப்பட்ட நேரடிப் பொருளாதாரப் பெறுமதி

| | 2019 ரூ. மில். | 2018 ரூ. மில். |
|--|----------------|----------------|
| நேரடிப் பொருளாதாரப் பெறுமதி உருவாக்கப்பட்டு வழங்கப்பட்டது: | 121,929 | 111,902 |
| தொழிற்பாட்டு செலவினம் | 5,894 | 5,526 |
| வைப்புக்கள் | 89,898 | 85,622 |
| ஊழியர்கள் | 10,158 | 9,263 |
| மூலதனம் வழங்குவோர் | 2,000 | 500 |
| அரசு தவிர்ந்த பங்கு இலாபங்கள் | 9,348 | 7,036 |
| வைத்திருக்கப்பட்ட நேரடிப் பொருளாதாரப் பெறுமதி | 4,631 | 3,955 |
| வழங்கப்பட்ட நேரடிப் பொருளாதாரப் பெறுமதி | 117,298 | 107,947 |

ஏனைய முலதனங்களுடனான இணைப்புக்கள்

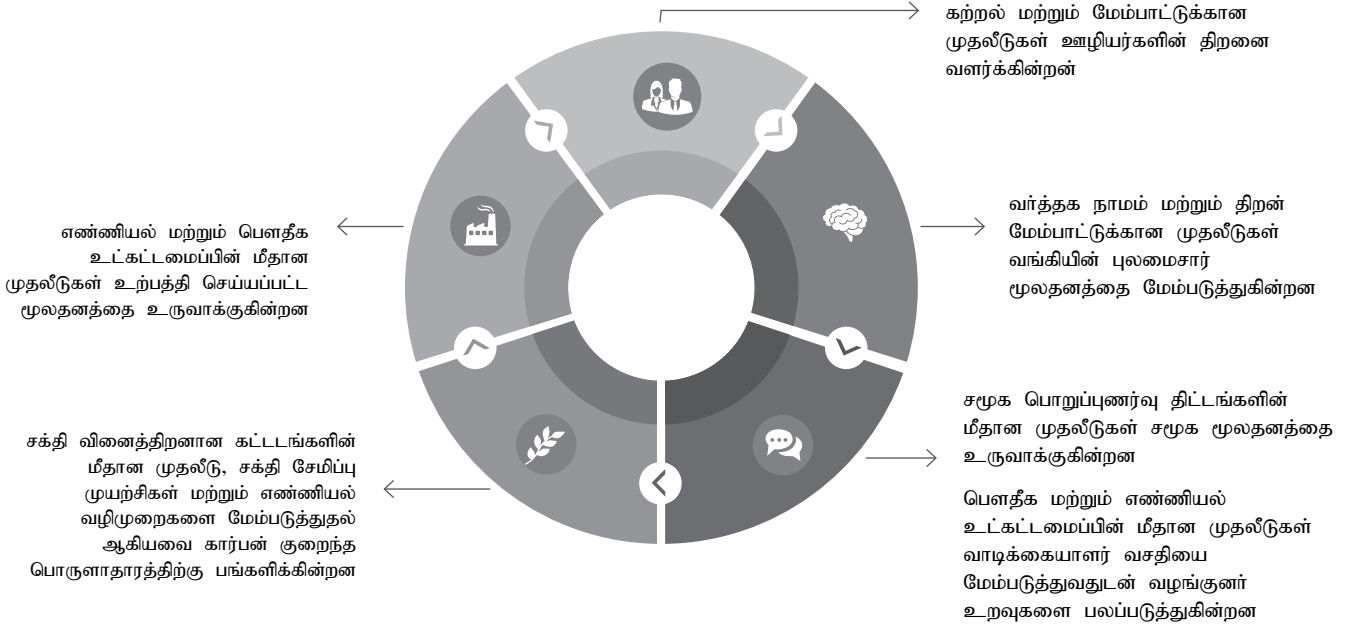

வீட்டுக் கொடுத்தல்கள்

• பெளதீக மற்றும் எண்ணியல் உட்கட்டமைப்புக்களை விரிவாக்குவதிலான முலதன முதலீடு



செலவிடப்பட்ட முதலீடு



புதிய உபகரணங்கள் மற்றும் முறைமைகள்



கழிவு/எண்ணியல் முன்முயற்சிகளில் பயன்படுத்தப்பட்ட இயற்கை வளங்கள்



வாடிக்கையாளர் அனுபவம் மற்றும் சேவைத் திருப்தி



• ஆளணிக் கிரயங்கள் மீதான முதலீடு



செலவிடப்பட்ட முதலீடு



ஊழியர் திறன் சேர்க்கை



ஊழியர் ஈடுபாடு மற்றும் விலாசம்



• திறன் விருத்திகளிலான முதலீடுகள்



செலவிடப்பட்ட முதலீடு



மனித உற்பத்தித்திறன்



மேலும் வலுவூட்டப்பட்ட திறன் மிகு நபர்கள்



உற்பத்திகள் மற்றும் சேவைகளிலான புத்தாக்கம் மற்றும் வேலை செய்யும் முறைகள்



↑ அதிகரிப்பு ↓ குறைவு

சமுதாய அபிவிருத்தித் திட்டங்களிலான முதலீடுகள்

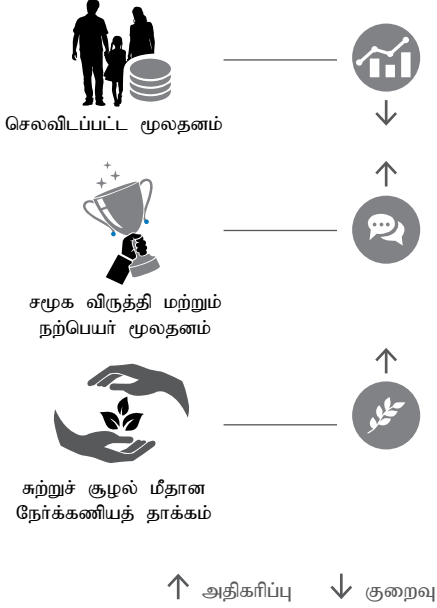

நிலைபேறான அபிவிருத்தி இலக்குகளுக்கான பங்களிப்புகள்

9 INDUSTRY INNOVATION AND INFRASTRUCTURE
புத்தாக்கம் மிக்க உற்பத்தி மற்றும் தீர்வுகளை வழங்குவதற்காக பௌதீக மற்றும் எண்ணியல் உட்கட்டமைப்பில் முதலீடு செய்ய உறுதி பூண்டுள்ளோம்.

10 REDUCED INEQUALITIES
எங்கள் மக்கள் மீதான முதலீடு (வேலை வாய்ப்புகள் மற்றும் பயன்கள்) மற்றும் சமூக மேம்பாட்டுத் திட்டங்கள் மூலம் சமூகத்தில் பொருளாதார வளர்ச்சி மற்றும் வாழ்க்கைத் தரங்களை விருத்தி செய்தல்

8 DECENT WORK AND ECONOMIC GROWTH

வெளியீடுகள்

- வரிக்கு முன் தொழிற்பாட்டு இலாபம்
- வரிக்குப் பின் இலாபம்
- மூலதனம்
- இணைப்பு
- மூலதன முதலீடு
- பங்கு இலாபம் செலுத்துதல்
- அரசுக்கான பங்களிப்பு

முன்னோக்கு/எதிர்கால முன்னுரிமைகள்

- பாதிீடு மற்றும் தந்திரோபாய வணிகத் திட்டத்தில் குறிப்பிடப்பட்டுள்ள நிதி இலக்குகளை அடைதல்
- வட்டி அல்லாத வருவாயை மேம்படுத்தல்
- கடுமையான செலவு முகாமையைத் தொடர்தல்
- அனைத்து ஒழுங்குமுறை தேவைகளுக்கும் இணங்கி, மூலதனத்தின் உகந்த பயன்பாடு

சுருக்கப்பட்ட வருமானக் கூற்று

| | | 2019 ரூ. மில். | 2018 ரூ. மில். | 2017 ரூ. மில். | (2019 எதிர் 2018) வருடாந்த மாற்றம் % | |
|-----------|---|-----------------------------|-------------------|-------------------|--|--------|
| பக்கம் 94 | A | நிகர வட்டி வருமானம் | 28,832.0 | 24,884.7 | 25,134.0 | 15.9 |
| பக்கம் 94 | B | நிகர வட்டி அல்லாத வருமானம் | 3,067.3 | 1,253.9 | 4,307.9 | 144.6 |
| | | மொத்த தொழிற்பாட்டு வருமானம் | 31,899.3 | 26,138.6 | 29,441.9 | 22.0 |
| பக்கம் 95 | C | சேத இழப்பு கட்டணங்கள் | 565.5 | 871.0 | 765.9 | (35.1) |
| | | நிகர தொழிற்பாட்டு வருமானம் | 31,333.8 | 25,267.6 | 28,676.0 | 24.0 |
| பக்கம் 96 | F | தொழிற்பாட்டு செலவினங்கள் | 15,674.9 | 14,096.5 | 11,047.4 | 11.2 |
| | | தொழிற்பாட்டு இலாபம் | 15,658.9 | 11,171.1 | 17,628.6 | 40.2 |
| | | நிதிச் சேவைகள் மீதான வரிகள் | 5,197.3 | 3,229.7 | 3,493.6 | 60.9 |
| பக்கம் 96 | F | வரிக்கு முன்னரான இலாபம் | 10,461.6 | 7,941.4 | 14,135.0 | 31.7 |
| | | வருமான வரி செலவுகள் | 3,763.4 | 3,441.2 | 4,419.0 | 9.4 |
| பக்கம் 96 | F | வருடத்திற்கான இலாபம் | 6,698.2 | 4,500.2 | 9,716.0 | 48.8 |

A திடமான நிகர வட்டி வருமான வளர்ச்சி

வட்டி வருமானம் கடந்த ஆண்டின் 110.5 பில்லியன் ரூபாயை விட 2019 ஆம் ஆண்டில் 118.7 பில்லியன் ரூபாவாக பதிவாகி 7.4% வளர்ச்சியைப் பதிவுசெய்தது. இது கடன் புத்தக விரிவாக்கத்தில் 2018 ஐ விட 7.4% அதிகரித்துள்ளது. வாடிக்கையாளர் வைப்பு 21.1% அதிகரித்துள்ள போதிலும் ஆண்டு, வட்டி வீதங்கள் குறைக்கப்பட்டதன் காரணமாக வட்டி செலவுகள் 5.0% அதிகரித்து 85.6 பில்லியனாக இருந்து 89.9 பில்லியன் ரூபாவாக அதிகரித்துள்ளது.

வங்கிகளின் நிதியிடல் செலவைக் குறைக்கும் நோக்கில், இலங்கை ரூபாய் வைப்புத் தொகைக்கு 2019 ஏப்ரல் முதல் செப்டம்பர் வரை அதிக பட்ச வட்டி வீதங்களை இலங்கை மத்திய வங்கி (CBSL) விதித்ததன் விளைவாக இது ஏற்பட்டது. இதன் விளைவாக கடன் வீதங்களில் குறைவு ஏற்பட்டது. அதன்பிறகு, மத்திய வங்கி செப்டம்பர் 2019இல் கடன் வீதங்களுக்கு உச்ச வரம்பினை விதித்த போதிலும், கடன்கள் மற்றும் முற்பணங்கள், வைப்புத் தொகை மீள் வடிவமைக்கப் பட்டதைப் போல விரைவாக மீள் விலை செய்யப்படாததால் வட்டி வருமானத்தில் பாதிப்பு உடனடியாக ஏற்படவில்லை.

இவ் வருடத்தில் வட்டி செலவினங்களின் வளர்ச்சியை விட வட்டி வருமானத்தின் வளர்ச்சி அதிகரித்ததால், நிகர வட்டி வருமானம் 15.9%ஆல் 28.8 பில்லியன் ரூபாவாக, 2018ஆம் ஆண்டில் 24.9 பில்லியன் ரூபாயுடன் ஒப்பிடும் போது, வைப்பு விகிதங்கள் குறைப்பு மற்றும் கடன் புத்தகத்தில் விரிவாக்கம் காரணமாக அதிகரித்துள்ளது. மேலும், ஆண்டின் தொடக்கத்தில் வைப்புத் தொகை மறுபரிசீலனை செய்யப் பட்டதால், ஆண்டின் பிற்பகுதியில் கடன் விதங்கள் மறு பரிசீலனை செய்யப்படும் வரை வங்கியால் அதிக அளவு வித்தியாசத்தை அனுபவிக்க முடிந்தது.

நிகர வட்டி வருமானம் (NII) 15.9% அதிகரித்து 28.8 பில்லியன் ரூபாவாகவும், வட்டி சம்பாதிக்கும் சொத்துக்கள் 11.94% அதிகரித்து 1,093.49 பில்லியன் ரூபாவாகவும், நிகர வட்டி எல்லை (NIM) (நிகர வட்டி வருமான சராசரியின் சதவீதமாக மொத்த சொத்துக்கள்) கடந்த ஆண்டின் 2.43% க்கு எதிராக 2019 ஆம் ஆண்டின் இறுதியில் 2.63% ஆக மேம்பட்டது.

நிகர வட்டி வருமானம் மற்றும் நிகர வட்டி எல்லை

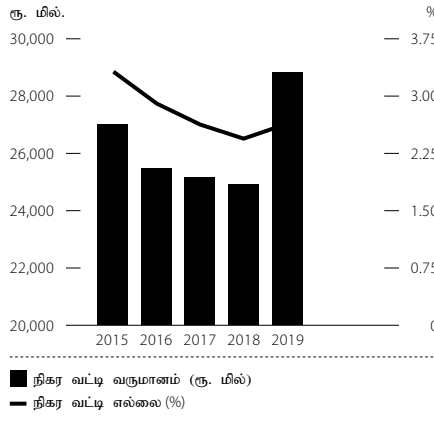

முன்னோக்கு

நிகர வட்டி எல்லை உயர் ஒற்றைத்தான நடுப் பெறுமானமாக வளர்ச்சி அடைதல்.

B உழைப்புக்களின் வளர்ச்சியைத் தூண்டிய வட்டி அல்லாத வருமானம்

நிகர வட்டி வருமானம் (NII), மற்றும் நிகர வட்டி அல்லாத வருமானம் உட்பட மொத்த தொழிற்பாட்டு வருமானம் கடந்த ஆண்டில் 26.1 பில்லியன் ரூபாவாக அறிக்கையிடப் பட்டு இருந்ததுடன் ஒப்பிடுகையில் 2019 ஆம் ஆண்டில் ரூபா 31.9 பில்லியன் ஆக, 22.0% ஆல் அதிகரித்து உள்ளது.

கடன்களின் அளவு அதிகரிப்பினால், செயன்முறைக் கட்டணங்கள் அதிகரிக்கப் பட்டதன் விளைவாக, நிகர கட்டணம் மற்றும் தரகு அடிப்படையிலான வருமானம் 0.9 பில்லியன் ஆக 2018 ஆம் ஆண்டில் பதிவாகியுள்ள தொகைக்கு எதிராக 30.7% ஆல் உயர்ந்து 1.1 பில்லியன் ரூபாவாகப் பதிவு செய்யப்பட்டு உள்ளது.

தொழிற்பாட்டு வருமானத்தின் வளர்ச்சிக்கு காரணமாக இருக்கக்கூடிய பிற முக்கிய காரணம், 2018 இல் பதிவு செய்யப்பட்ட ரூபாய் 0.7 பில்லியன் நட்டத்துடன் ஒப்பிடும் போது 310.9% அதிகரித்து ரூபாய் 1.5 பில்லியன் ஆகப் பதிவு செய்யப்பட்ட வர்த்தக தொகுப்பில் இருந்து பெறப்பட்ட சந்தை ஆதாயங்களைக் குறிக்கிறது. இது முதன்மையாக வர்த்தக வருமானத்தில் 79% ஆகக் கணக்கிடப்பட்ட, மற்றும் 2018 ஐ விட இரு மடங்கு அதிகரித்துள்ள நிலையான வருமான பத்திரங்களின் விலையின் மீதான அதிகரிப்பு காரணமாக ஏற்பட்டு உள்ளது.

வங்கியின் அந்நிய செலாவணி தொடர்பான நடவடிக்கைகளில் பரிமாற்ற வீத இயக்கம் காரணமாக எதிர்மறையான மீள் மதிப்பீட்டு ஆதாயங்களின் விளைவாக, ஏனைய தொழிற்பாட்டு வருமானம் 2018 ஆம் ஆண்டில் அறிக்கையிடப்பட்ட 1.1 பில்லியன் ரூபாவில் இருந்து 61.1% குறைந்து 2019 இல் 0.4 பில்லியனாகப் பதிவு செய்யப்பட்டது.

2018 இல் ரூபாயின் 19.6% தேய்மானத்துடன் ஒப்பிடுகையில் இலங்கை ரூபாய் இந்த ஆண்டில் நிலையானதாக இருந்ததுடன் அமெரிக்க டொலருக்கு எதிராக 1.0% பெறுமதி உயர்வடைந்து ரூபாய் 181.63 ஆக மதிப்பு ஏற்றம் பெற்றது.

வட்டியல்லா வருமானத்தின் பகுப்பாய்வு

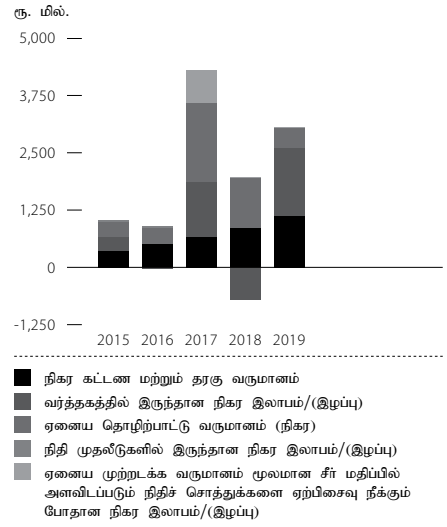

முன்னோக்கு

குறைந்த மட்டத்தில் இருந்து நடுத்தர ஒற்றைத்தானத்துக்கு வளர்ச்சி அடைதல்.

C கடன் சேத இழப்புகள் கணிசமான அளவில் மேம்பட்டன

வருமானக் கூற்றில் விதிக்கப்பட்ட நிகர சேத இழப்பு 2019 ஆம் ஆண்டிற்கு மட்டும் 0.6 பில்லியன் ரூபாவாக இருந்தது, இது 2018 ஆம் ஆண்டில் 0.9 பில்லியன் ரூபாவுடன் ஒப்பிடும் போது 35.1% வீழ்ச்சி ஆகும். சேத இழப்பு ஏற்பாடு குறைவதற்கான காரணம் பெரும்பாலும் தனிநபர் கடன்கள் மற்றும் அடகு முற்பணங்களுக்கான பிரயோகிக்கத் தக்க சேத இழப்பு வீதத்தைக் குறைப்பதுடன், மதிப்பாய்வு செய்யப்பட்ட ஆண்டில் கொத்தலாவல பாதுகாப்பு பலகலைக்கழகத்திற்கு (KDU) இலங்கை ரூபா வடிவில் வழங்கப்பட்ட அமெரிக்க டொலர் மதிப்பிடப்பட்ட கடனானும் ஓரளவு தொடர்புபட்டிருந்தது. அதன் இலாபத்தன்மை மீதான சேத இழப்புக் கட்டணங்களின் தாக்கத்தைத் தணிக்க வங்கி சேகரிப்பு மற்றும் மீட்பு செயல்முறைகளில் அதிக கவனம் செலுத்துகிறது.

குறிப்பிட்ட மற்றும் பொது ஏற்பாடுகள் உள்ளிட்ட ஏற்பாட்டுக் காப்பு விகிதம் டிசம்பர் 2019 நிலவரப்படி 50.7% ஆக உயர்ந்துள்ளது, இது 2018 ஆம் ஆண்டில் 42.6% ஆக இருந்தது, இதன் விளைவாக கடன்கள் மற்றும் முன்னேற்றங்களின் வளர்ச்சி ஏற்பாட்டு உள்ளது.

ஏற்பாட்டு உள்ளடக்கம்

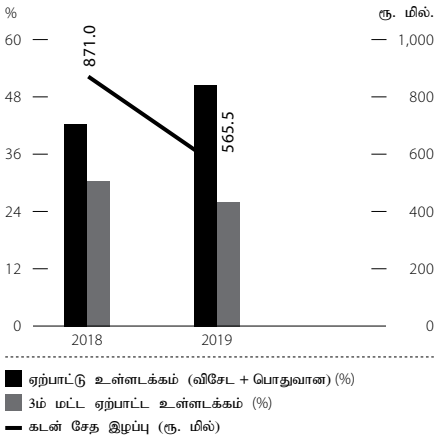

முன்னோக்கு

தற்போதைய மட்டத்திலேயே ஏற்பாட்டுக் காப்பு விகிதத்தை முகாமை செய்தல்.

D முதலீடு செய்யும் அதே வேளையில் கிரயங்கள் சிறப்பாக முகாமை செய்யப்பட்டன

ஊழியர்களின் செலவுகள், பெறுமானத் தேய்வு மற்றும் கடனழிவு மற்றும் பிற செலவுகள் அடங்கிய மொத்த தொழிற்பாட்டு செலவுகள் 2018 ஆம் ஆண்டில் 14.1 பில்லியன் ரூபாயுடன் ஒப்பிடும் போது 11.2% அதிகரித்து மதிப்பாய்வு செய்யப்பட்ட ஆண்டில் ரூபாய் 15.7 பில்லியன் ஆகப் பதிவு செய்யப்பட்டது.

பெரும்பாலும் புதிய ஊழியர்களை ஆட்சேர்ப்பு செய்வதன் மூலமும், ஒப்பந்த அடிப்படையிலான பணியாளர்களை நிரந்தர ஊழியர்களாக உள்வாங்குவதன் மூலமும் உந்தப்பட்டதன் விளைவாக, தொழிற்பாட்டு செலவினங்களில் 64.8% இணைக் குறிக்கும் ஊழியர் செலவுகள் 9.7% ஆக 2018 இல் இருந்த ரூபா 9.3 பில்லியனை விட ரூபா 10.2 பில்லியன் ஆக அதிகரித்தது.

தொழிற்பாட்டு செலவினங்களில் 6% மட்டுமேயான போதிலும், தேய்மானம் மற்றும் கடனழிவுத் தொகைகளுக்கான செலவுகள், 2018 பில்லியன் 0.6 பில்லியனுக்கு எதிராக 63.3% அதிகரித்து இவ் ஆண்டில் ரூபாய் 1.0 பில்லியன் ரூபாவாக இருந்தது. இது முக்கியமாக எண்ணியல் மயமாக்கலை மேம்படுத்தல், புதிய தகவல் தொழில்நுட்ப உட்கட்டமைப்பில் செய்யப்பட்ட முதலீடுகள், 34 புதிய ஸ்மார்ட் ஏடிஎம்/சிஆர்எம் மண்டல வசதிகளைச் சேர்த்தல், இணைய பாதுகாப்பை வலுப்படுத்தல், வலையமைப்பு அணுகலை வலுப்படுத்தல் மூலம் வாடிக்கையாளர் அனுபவத்தை மேம்படுத்தல் மற்றும் ஒரு புதிய பெளதீக கிளையைத் திறந்து வைக்கப்பட்டமை ஆகியவற்றின் காரணமாக ஏற்பாட்டு இருந்தது.

நிர்வாக மற்றும் ஸ்தாபன செலவினங்களை பிரதிபலிக்கும் பிற தொழிற்பாட்டு செலவுகள் 2019 ஆம் ஆண்டில் 7% அதிகரித்து 4.5 பில்லியன் ரூபாவாக அதிகரித்துள்ளன. இத்தகைய செலவினங்களுக்கு மத்தியில், வங்கி அதன் கிரய - வருமான விகிதத்தினை (பெறுமதி சேர் வரிக்கு முன்) 2018 ஆம் ஆண்டில் பதிவு செய்யப்பட்ட 54.18% இல் இருந்து வெற்றிகரமாக 2019 ல் 49.35 சதவீதமாக உயர்த்தியது. உட்கட்டமைப்பு, செயல்முறை செயற்றிறன், மக்கள் மற்றும் தொழில்நுட்பத்தின் மீதான முதலீடுகள் காரணமாக செயற்பாட்டு திறன் தொடர்ந்தும் மேம்படுகிறது.

கிரயம் மற்றும் வருமான வளர்ச்சி

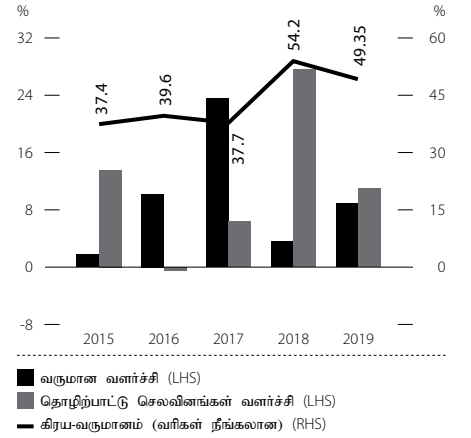

முன்னோக்கு

புதிய ஆட்சேர்ப்புகளின் திட்டம், தந்திரோபாய இடங்களில் புதிய கிளைகளைத் திறத்தல் மற்றும் எண்ணியல் உட்கட்டமைப்பிலான முதலீடுகள் (தேய்மானம் மற்றும் கடனழிவு) ஆகியவற்றின் காரணமாக நடுத்தர ஒற்றைத் தானங்களுக்கு மேலே சற்றே ஓரளவு வளர்ச்சி அடைகின்றது.

E விளைவுள்ள வரி வீதம் ஒப்பீட்டளவில் உயர்வாக உள்ளது

இந்த ஆண்டில், வரி மூலமான தேசத்திற்கான வங்கியின் பங்களிப்பு 2018 ஆம் ஆண்டில் 6.7 பில்லியன் ரூபாயுடன் ஒப்பிடும் போது 34.3% உயர்ந்து 9.0 பில்லியன் ரூபாவாக இருந்தது. மொத்த வரிகளில், பெறுமதி சேர்க்கப்பட்ட வரி (VAT) மற்றும் நிதியியல் சேவைகள் மீதான தேசத்தைக் கட்டி எழுப்பும் வரி (NBT), கடன் மீள் செலுத்துகை (DRL) மற்றும் வருமான வரி ஆகியன உள்ளடக்கப்படுகின்றன.

ஆண்டின் போது வருமான வரி ஆண்டுக்கு 3.8 பில்லியன் ரூபாவாக இருந்தது, இது 2018 ஆம் ஆண்டில் பதிவு செய்யப்பட்ட ரூபாயை விட 3.4 பில்லியனாக 9.4% அதிகரித்துள்ளது, அதே நேரத்தில் நிதி சேவைகளுக்கான வரி 60.9% அதிகரித்து 2019 ஆம் ஆண்டில் 5.2 பில்லியன் ரூபாவாக அதிகரித்துள்ளது. 2018 ஆம் ஆண்டின் பிற்பகுதியில் அறிமுகப்படுத்தப்பட்ட DRL இன் முழு ஆண்டு தாக்கம், நிதிச் சேவைகளின் வரி 2.0 பில்லியன் ரூபாயால் அதிகரிக்க காரணமாக அமைந்தது, இருப்பினும் அதிகரித்ததன் காரணமாக அதிக கடன் திருப்பிச் செலுத்தும் வரிக்கு மத்தியில் அனுமதிக்கக்கூடிய

செலவுகளின் காரணமாக விளைவுள்ள வரி விகிதம் 2018ல் 59.7% விருந்து 2019ல் 57.2% ஆக குறைந்தது.

லாபத் தன்மை மீதான வரித் தாக்கம்

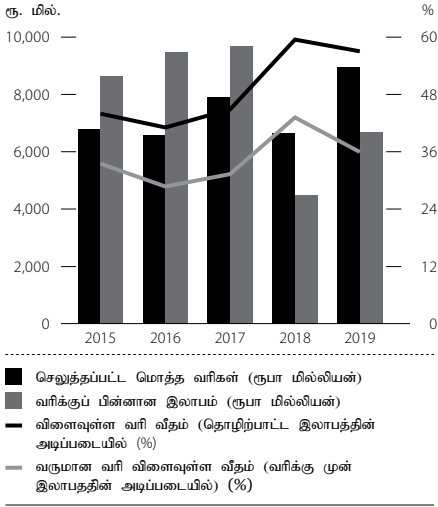

முன்னோக்கு

விளைவுள்ள வரி விகிதம் ஓரளவு குறைய வாய்ப்புள்ளது.

F பாதுகாப்பான வருவாய்

சவாலான பொருளாதார நிலைமைகள் மற்றும் அதிக வரிச்சுமையின் மத்தியில் 2018 ஆம் ஆண்டின் 7.9 பில்லியன் ரூபாயை விட 31.7% ஆக வளர்ச்சி அடைந்து 2019 ஆம் ஆண்டில் 10.5 பில்லியன் ரூபாயாக வரிக்கு முந்தைய இலாபத்தை வங்கி பதிவு செய்துள்ளது. வரிக்குப் பின் வங்கியின் இலாபம் ரூபா 6.7 பில்லியன் ஆகும், இது கடந்த ஆண்டு அறிக்கையிடப்பட்ட 4.5 பில்லியன் ரூபாய்க்கு எதிராக 48.8% ஆல் அதிகரித்து உள்ளது. இதன் விளைவாக, ஒரு சாதாரண பங்கின் உழைப்பு 2018 ஆம் ஆண்டின் 6.72 ரூபாயிலிருந்து 6.1% அதிகரித்து 7.13 ரூபாயாக உயர்ந்துள்ளது. 2019 ஆம் ஆண்டிற்கான வங்கியின் இலாபத்தின் எழுச்சி, பல்வேறு வருமான ஓட்டங்களில் அடைந்த முன்னேற்றங்கள் மற்றும் சேவை வைப்புத்தொகையின் செலவு குறைந்து உள்ளதால் அடையப்பட்டது.

கொள்கை மற்றும் அரசியல் ஸ்திரத்தன்மை, நிதி நிறுவனங்கள் மற்றும் தனிநபர்கள் மற்றும் நிறுவனங்களுக்கு வழங்கப்படும் வரி நிவாரணங்கள் மற்றும் நிவாரணப் பொதி ஆகியவற்றிலிருந்து 2020 ஆம் ஆண்டில் பொருளாதாரம் மற்றும்

வங்கித் தொழில் வளர்ச்சியடையும் என எதிர்பார்க்கப்படுவதால், 2020 ஆம் ஆண்டில் வங்கியின் நிதி மற்றும் செயற்பாட்டு செயற்திறன் மேலும் மேம்படும் என்று நாங்கள் கருதுகிறோம். எஸ்எம்இ(SME) களுக்கு இவ் வசதிகள் நீட்டிக்கப்படுவது மீட்டெடுப்பை விரைவுபடுத்தும் என்று எதிர்பார்க்கப்படுகிறது. உரிமையாண்மை மீதான எமது திரும்பல் கடந்த ஆண்டின் 10.95 சதவீதத்திலிருந்து 2019 இல் 15.32 சதவீதமாக கணிசமாக உயர்த்தப்பட்டது, மேலும் கடுமையான தொழிற்பாட்டு சூழலுக்கு மத்தியில் ஒரு நெகிழ்ச்சியான செயற்திறன் பதிவு செய்யப்பட்டதுடன், சொத்துக்களின் மீதான திரும்பலும் கடந்த ஆண்டில் பதிவான 0.78 சதவீதத்திலிருந்து 0.95% ஆக உயர்வு அடைந்தது.

வரிக்குப் பிந்தைய எங்கள் இலாபம் வங்கியின் நிலையான தொழிற்பாட்டு செயற்திறனின் பொருத்தமான குறிகாட்டியாக நாங்கள் கருதுகிறோம். கீழேயுள்ள வரையடம் 2019 இன் வருவாய் செயற்திறனை உந்திய காரணிகளை சுருக்கமாகக் கூறுகிறது.

உழைப்பு மீதான தாக்கம்

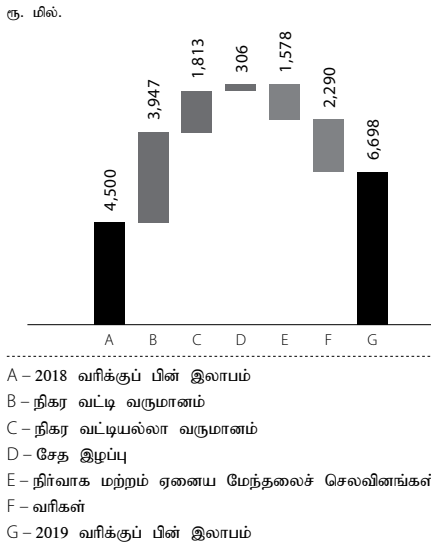

பங்கு ஒன்றுக்கான உழைப்பு

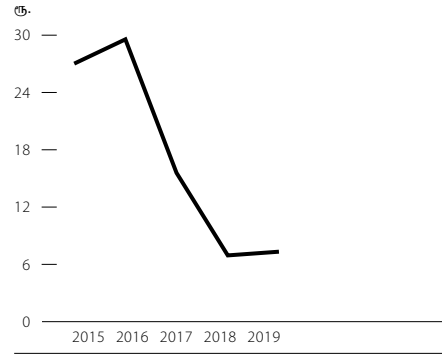

முன்னோக்கு

பங்குக்கான உழைப்பை நடுத்தர அளவு முதல் உயர் இரட்டைத் தான விகிதத்தில் பேணுதல்.

முற்றடக்க வருமானக் கூற்றிலான மாற்றங்கள்

முற்றடக்க வருமானக் கூற்றின் நட்டம் அதிகரிப்பதற்கான முக்கிய பங்களிப்புக் காரணி வருமானக் கூற்றில் மீள வகைப்படுத்தப்படாத உருப்படிகள் ஆகும். பதிவு செய்யப்பட்ட நட்டங்களில் 92% ஆனவை பங்களிப்பு செய்த வேலைவாய்ப்பின் பின்னான நன்மைக் கடப்பாடுகளை மீள்பரிசீலனை செய்வதால் ஏற்பட்டது. 2018 ஆம் ஆண்டில் பதிவுசெய்யப்பட்ட ரூபாய் 418.3 பில்லியனுக்கு எதிராக 2019இல் ஏனைய முற்றடக்க வருமானத்தின் மூலம் நியாயமான பெறுமதியில் அளவிடப்பட்ட திறைசேரி முறிகளின் தொகுப்பின் சந்தை ஆதாயங்கள் மூலம் ஏற்பட்ட வருமான அறிக்கைக்கு மீள வகைப்படுத்தப்படும் உருப்படிகளிலிருந்து வங்கி 114 ரூபா மில்லியன் இலாபத்தைப் பதிவு செய்தது.

உரிமையாண்மை மீதான திரும்பலின் விளக்கமான கட்டமைப்பு (உரிமையாண்மை மீதான திரும்பலின் முக்கிய இயக்கிகள்)

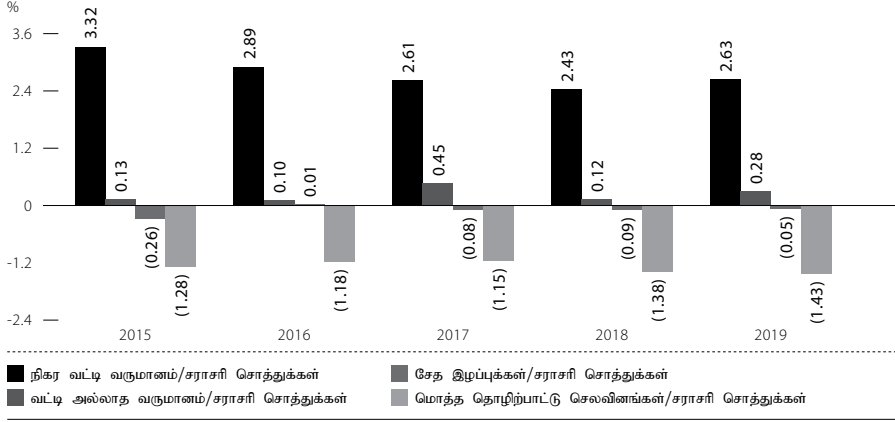

இலாபத்தன்மை விகிதங்கள்

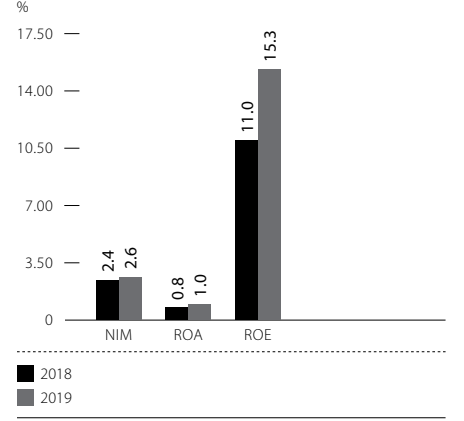

| | | 2019 % | 2018 % | 2017 % | 2016 % | 2015 % |
|-----------|---|--------|--------|--------|--------|--------|
| கூட்டுக | நிகர வட்டி எல்லை | 2.63 | 2.43 | 2.61 | 2.89 | 3.32 |
| | வட்டி அல்லாத வருமானம்/சராசரி சொத்துக்கள் | 0.28 | 0.12 | 0.45 | 0.10 | 0.13 |
| கழிக்க | சேத இழப்புகள்/சராசரி சொத்துக்கள் | 0.05 | 0.09 | 0.08 | (0.01) | 0.26 |
| | மொத்த தொழிற்பாட்டு செலவினங்கள்/சராசரி சொத்துக்கள் | 1.43 | 1.38 | 1.15 | 1.18 | 1.28 |
| கழிக்க | நிதிச் சேவைகள் மீதான வரி/சராசரி சொத்துக்கள் | 0.47 | 0.32 | 0.36 | 0.32 | 0.30 |
| சமன் | சொத்துக்கள் மீதான திரும்பல் | 0.95 | 0.78 | 1.47 | 1.51 | 1.60 |
| பெருக்குக | 1-நேர் வரி வீதம் | 64.03 | 56.67 | 68.74 | 71.40 | 66.54 |
| சமன் | வரியின் பின் இலாபம்/சராசரி சொத்துக்கள் | 0.61 | 0.44 | 1.01 | 1.08 | 1.07 |
| பெருக்குக | உரிமையாண்மைப் பெருக்கி | 25.09 | 24.92 | 26.95 | 27.21 | 29.23 |
| சமன் | உரிமையாண்மை மீதான திரும்பல் | 15.32 | 10.95 | 27.24 | 29.37 | 31.15 |

சுருக்கப்பட்ட நிதி நிலைமைக் கூற்று

| | | 2019 | 2018 | 2017 | (2019 எதிர் 2018) |
|---------------|--|--------------------|--------------------|--------------------|--------------------|
| | | ரூ. மில் | ரூ. மில் | ரூ. மில். | வருடாந்த மாற்றம் % |
| | மொத்த சொத்துக்கள் | 1,157,966.7 | 1,036,845.6 | 1,010,977.4 | 11.7 |
| பக்கம் 100 | E காசு மற்றும் காசுக்கு சமமானவை | 5,376.7 | 3,434.5 | 3,849.5 | 56.5 |
| | வங்கியில் உள்ள வைப்புகள் | 12,364.5 | 17,588.5 | 23,437.3 | (29.7) |
| | உய்த்தறி நிதிச் சாதனங்கள் | 11.6 | 4,740.1 | 1,360.7 | (99.8) |
| பக்கம் 99 | C இலாப நடத்தின் மூலமான சீர் மதிப்பில் ஏற்பிசைவு செய்யப்படும் நிதிச் சொத்துக்கள் | | | | |
| | - சீர் மதிப்பில் அளவிடப்படுபவை | 11,459.9 | 16,680.4 | 6,472.3 | (31.3) |
| | காலத் தேய்மானம் செய்யப்பட்ட கிரயத்திலான நிதிச் சொத்துக்கள் | | | | |
| பக்கம் 99 | B - கடன்கள் மற்றும் முற்பணங்கள் | 454,395.0 | 422,894.7 | 375,703.7 | 7.4 |
| | - கடன்கள் மற்றும் ஏனைய சாதனங்கள் | 615,634.3 | 518,948.0 | 555,468.6 | 18.6 |
| பக்கம் 99-100 | C ஏனைய முற்றடக்க வருமானம் மூலமான சீர் மதிப்பில் ஏற்பிசைவு செய்யப்படும் நிதிச் சொத்துக்கள் | 3,478.8 | 6,184.4 | 5,693.8 | (43.7) |
| | சேய் உரிமத்திலான முதலீடுகள் | 4,811.0 | 1,700.0 | 900.0 | 183.0 |
| | ஆதனம், பொறி மற்றும் உபகரணங்கள் | 14,163.5 | 13,465.8 | 12,395.7 | 5.2 |
| | பயன்பாட்டுச் சொத்த உரிமைகள் | 1,073.5 | 0.0 | 0.0 | 100.0 |
| பக்கம் 100 | D ஏனைய சொத்துக்கள் | 35,197.9 | 31,209.2 | 25,695.7 | 12.8 |
| பக்கம் 100 | F மொத்தப் பரிப்புக்கள் | 1,113,589.3 | 993,750.3 | 971,881.7 | 12.1 |
| பக்கம் 100 | G வங்கிகளுக்கு செலுத்த வேண்டியவை | 35,045.3 | 77,119.1 | 48,596.6 | (54.6) |
| | உய்த்தறி நிதிச் சாதனங்கள் | 0.0 | 1.5 | 956.9 | (100.0) |
| | காலத் தேய்மானம் செய்யப்பட்ட கிரயத்தில் அளவிடப்படும் நிதிப் பரிப்புக்கள் | | | | |
| பக்கம் 100 | H - வைப்பாளர்களுக்கு செலுத்த வேண்டியவை | 1,016,574.3 | 839,574.4 | 737,212.6 | 21.1 |
| பக்கம் 100 | G - கடன் வழங்கியோருக்கு செலுத்த வேண்டியவை | 21,203.2 | 14,804.8 | 12,837.0 | 43.2 |
| பக்கம் 100 | I குத்தகைப் பரிப்பு | 1,066.9 | 0.0 | 0.0 | 100.0 |
| பக்கம் 100 | G வழங்கப்பட்ட கடன் பத்திரங்கள் | 26,691.7 | 52,389.1 | 162,709.0 | (49.1) |
| | இளைப்பாற்று நன்மைக் கடப்பாடுகள் | 6,508.7 | 3,830.8 | 3,711.4 | 69.9 |
| பக்கம் 100 | I பிற்போட்ட வரிப் பரிப்புக்கள் | 547.2 | 582.5 | 507.1 | (6.0) |
| | ஏனைய பரிப்புக்கள் | 5,951.5 | 5,447.3 | 5,350.2 | 9.3 |
| | சேய் உரிமங்களுக்கு செலுத்த வேண்டியவை | 0.5 | 0.8 | 0.8 | (27.0) |
| பக்கம் 101 | J மொத்த பங்குதாரர் உரிமையாண்மை | 44,377.3 | 43,095.3 | 39,095.7 | 3.0 |
| | கூறப்பட்ட மூலதனம்/ஒதுக்கப்பட்ட மூலதனம் | 9,400.0 | 9,400.0 | 6,700.0 | 0.0 |
| | சட்ட நியதி ஒதுக்க நிதி | 3,562.9 | 3,228.0 | 3,003.0 | 10.4 |
| | நிறுத்தி வைத்த உழைப்பு | 4,464.4 | 3,984.7 | 1,102.8 | 12.0 |
| | ஏனைய ஒதுக்கங்கள் | 26,950.0 | 26,482.6 | 28,289.9 | 1.8 |
| | மொத்த மூலதனம் மற்றும் பரிப்புக்கள் | 1,157,966.7 | 1,036,845.6 | 1,010,977.4 | 11.7 |
| பக்கம் 101 | I எதிர்பாராத பரிப்புகள் மற்றும் கடப்பாடுகள் | 10,355.2 | 4,481.4 | 18,320.3 | 131.1 |

A வலுவான ஐந்தொகை வளர்ச்சி

வங்கியின் சொத்துத்தளம் முந்தைய ஆண்டின் இறுதியில் அறிக்கையிடப்பட்ட ரூபா 1.04 திரில்லியன் இல் இருந்து 11.7% அதிகரித்து ரூபா 1.16 திரில்லியன் ஆக 2019 ஆம் ஆண்டின் இறுதியில் மதிப்பிடப் பட்டது. ஐந்தொகை வளர்ச்சி முறையே ரூபா 454.4 பில்லியன் மற்றும் ரூபா 422.9 பில்லியன் ஆக 2018 இறுதியில் மதிப்பிடப்பட்டு, 2019 இல் முதலீடுகள் 14.5% அதிகரித்து ரூபா 647.8 பில்லியன் ஆகவும், நிகர கடன்கள் 7.4% விரிவாக்கத்துடன் ரூபா 565.8 பில்லியன் ஆகவும் உயர்வடைந்து இருந்தன.

பொறுப்பு முக அடிப்படையில், வங்கியின் வைப்புத் தளம் ரூபா 1.02 திரில்லியன் ஆக 2019 ஆம் ஆண்டின் இறுதியில், முந்தைய ஆண்டின் ரூபா 839.6 பில்லியனுக்கு எதிராக 21.1% வளர்ச்சி அடைந்தது. இருப்பினும், எங்கள் கடன்பெறுகை ஒரு வருடம் முன்பு ரூபா 144.3 பில்லியன் என அறிக்கையிடப்பட்ட தொகையிலிருந்து 42.5% குறைந்து ரூபா 82.9 பில்லியன் ஆக, 2019 ஆம் ஆண்டின் இறுதியில் மதிப்பிடப்பட்டிருந்தது.

B சவால்களுக்கு மத்தியில் கடன் வழங்குவதில் மீதமான வளர்ச்சி வேகத்தைப் பேணுதல்

கடன்கள் மற்றும் முற்பணங்கள் என்பது வீடமைப்பு வசதி மற்றும் மெய்ச் சொத்துக் கடன்கள், தனிநபர் கடன்கள், வாகனக் கடன்கள், கல்விக் கடன்கள், ஒன்றிணைந்த நிதிக் கடன்கள், வங்கி மற்றும் நிதி நிறுவனங்களுக்கான கடன்கள் மற்றும் தங்கக் கடன் முற்பணம், ஊழியர்களின் கடன்கள், அரசாங்கத்திற்கான கடன்கள் மற்றும் மறு கொள்வனவு விற்பனை ஒப்பந்தங்களின் கீழ் வாங்கிய பத்திரங்களுக்கான விற்பனை ஒப்பந்தம் போன்ற நீண்ட காலக் கடன்களை உள்ளடக்கியது ஆகும். கடன்கள் மற்றும் முற்பணங்கள் கடந்த ஆண்டின் இறுதியில் பதிவு செய்யப்பட்ட ரூ. 422.9 பில்லியன் இல் இருந்து 7.4% அதிகரித்து ரூ. 454.4 பில்லியன் ஆக 2019 ஆம் ஆண்டின் இறுதியில் காணப்பட்டது, இது முக்கியமாக சில்லறை கடன்களால் ஏற்பட்டது ஆகும். தனிநபர் நுகர்வுக்காக வழங்கப்பட்ட கடன்கள் (35.7%), கட்டுமான வேலைகளுக்காக/ வீடமைப்பு வசதிக்காக வழங்கப்பட்ட கடன்கள் (27.9%) மற்றும் உட்கட்டமைப்பு விருத்திக்காக வழங்கப்பட்ட கடன்கள் (15.5%) ஆகியவற்றைக் கான தேவைப்பாடுகள் 2019 ஆம் ஆண்டின் இறுதியில் மொத்த மட்டத்தில் கடன்கள் மற்றும் முற்பண தொகுப்பில் ஆதிக்கம் செலுத்தின.

மொத்த செயற்படாத கடன்கள் (NPL) விகிதம் 2019 ஆம் ஆண்டின் இறுதியில் 1.57% ஆக இருந்ததுடன், 2018 ஆம் ஆண்டின் இறுதியில் இருந்து 13 அடிப்படைப் புள்ளியிலான அதிகரிப்பு, ஈஸ்டர் உயிர்த்த ஞாயிறு தாக்குதலுக்குப் பிறகு கடன்களை மீட்டெடுப்பதில் உள்ள சிரமங்களால் ஏற்பட்ட தொழிற்துறை தொழிற்படாக் கடன்களின் பரந்த போக்கை பிரதிபலிக்கிறது. இருப்பினும், வங்கியின் கடன் தரம் 2019 ஆம் ஆண்டின் இறுதியில் தொழிற்துறை சராசரியான 4.7% உடன் ஒப்பிடும்போது நிலையான முறையில் பேணப்பட்டு இருந்தது.

முன்னோக்கு

உயர் ஒற்றைத் தான நடுப்பகுதியிலான கடன் வளர்ச்சியை அடைதல் மற்றும் தொழிற்துறை சராசரியை விட தொழிற்படாக் கடன் விகிதத்தை குறைத்தல்.

C முதலீடுகளுக்கான வாய்ப்புகளை மேம்படுத்துதல்

கடன் மற்றும் பங்கு பிணையங்கள்

மீதான முதலீடுகள்

வங்கியின் மொத்த முதலீட்டுத் தொகுதி 2018 இறுதியில் அறிக்கையிடப்பட்ட ரூபா 541.8 பில்லியன் பெறுமதிக்கு எதிராக 16.4% வளர்ச்சியைக் கண்டு, ரூபா 630.6 பில்லியன் ஆக 2019 ஆம் ஆண்டின் இறுதியில் மதிப்பிடப்பட்டன. அரசு பத்திரங்கள், கூட்டு வணிகக் கடன் சாதனங்கள் மற்றும் நம்பிக்கை வைப்புச் சான்றிதழ்கள் உள்ளிட்ட கடன் சாதனங்கள் மொத்த தொகுப்பில் 99.2% பிரதிநிதித்துவப்படுத்தி இருந்தாலும், மீதமுள்ளவை பங்குகளை உள்ளடக்கியது ஆகும். வங்கியின் பங்குத் தொகுதி 2018 இல் ரூபா 1,878.9 மில்லியனாக இருந்து, முதலீட்டு மீள்ப் பெறுதல்கள் காரணமாக, 5.1% குறைந்து ரூபா 1,782.3 மில்லியனாக 2019 ஆம் ஆண்டின் இறுதியில் காணப்பட்டது. அரசாங்கத்தின் நிதித் தேவைகளுக்கு பங்களிப்பதன் மூலம் வங்கி தொடர்ந்து தனது ஆணையை நிறைவேற்றி வருகிறது. அதன்படி, இலங்கை அபிவிருத்தி முறிகள் மற்றும் திறைசேரி உண்டியல்கள் மற்றும் முறிகள் (மொத்த முதலீட்டுத் தொகுதியில் 98.0% பங்கைக் கொண்டது) உள்ளிட்ட அரசு பத்திரங்கள் 2018 ஆண்டின் ரூபா 523.2 பில்லியனை விட 17.1% அதிகரித்து ரூபா 612.7 பில்லியன் ஆகக் காணப்பட்டது. முக்கியமாக திறைசேரி முறித் தொகுதியில் 17.8% அதிகரிப்பு ஏற்பட்டது. கூட்டு வணிகக் கடன் பத்திரங்கள் மற்றும் நம்பிக்கைச் சான்றிதழ்கள் உள்ளிட்ட பிற கடன் சாதனங்கள், நம்பிக்கை சான்றிதழ் தொகுதியிலேற்பட்ட வீழ்ச்சி காரணமாக 3.0% குறைந்து ரூபா 12.6 பில்லியன் ஆகக் காணப்பட்டது.

உய்த்தறி நிதி சாதனங்கள்

வங்கியின் உய்த்தறி நிதி சாதனங்கள் 2018 ஆம் ஆண்டின் இறுதியில் பதிவு செய்யப்பட்ட 4.7 பில்லியன் பெறுமதிக்கு எதிராக, 2019 டிசம்பர் முடிவில் ரூபா 11.6 மில்லியன் ஆகக் காணப்பட்டது. வெளிநாட்டு நாணய ஏற்ற இறக்கங்களால் ஏற்படும் இடருக்கு எதிராக தளம்பல் காப்புச் செய்து பாதுகாக்க மேற்கொள்ளப்பட்ட அந்நிய செலாவணி இடமாற்று ஒப்பந்தம் காலாவதியாகிவிட்டது. இலங்கை ரூபா/அமெரிக்க டொலர் நாணய மாற்று விகிதத்தில் ஏற்பட்ட மாற்றங்கள் காரணமான வெளிநாட்டு நாணயத்தின் மூலதனப் பகுதியின் இடரைக் கட்டுப்படுத்தும் நோக்கில், இலங்கை மத்திய வங்கியுடன் 249.31 மில்லியன் அமெரிக்க டொலர்களுக்கு ஒப்பந்தம் அடிப்படையில் ஒரு மாத புதுப்பித்தல் அடிப்படையில் மேற்கொள்ளப்பட்டு, அதற்கு எதிராக 2014 செப்டம்பரில் வங்கி 250 மில்லியன் அமெரிக்க டொலர்களை, அமெரிக்க டொலர் வடிவில் வெளிநாட்டு கடன் மூலம் ஐந்து வருட காலத்திற்கு திரட்டியது. இக் கடன் பெறுகை முறிவில் 2019 செப்டம்பரில் தீர்க்கப்பட்டது.

நிதி நிலைமைக் கூற்றில் காட்டப்பட்டுள்ளவாறு தற்போதுள்ள ரூபா 11.6 மில்லியன், ஸ்ரீலங்கா டெலிகொம்மிற்கு வழங்கப்பட்ட 2.0 பில்லியன் நீண்ட கால கடனினால் ஏற்பட்ட வட்டி வீத இடரை எதிர்கொள்வதற்காக DFCC வங்கியுடனான ஒப்பந்தங்களை குறிக்கிறது.

ஆதனம், பொறி மற்றும் உபகரணங்கள்

ஆதனம், பொறி மற்றும் உபகரணங்கள் முக்கியமாக காணி மற்றும் கட்டிடங்கள் மற்றும் கணினி வன்பொருள் கொள்வனவினால் ஏற்பட்ட அதிகரிப்பு காரணமாக, கடந்த ஆண்டு பதிவு செய்யப்பட்ட ரூபா 13.5 பில்லியன் மதிப்பில் இருந்து 5.2% அதிகரித்து ரூபா 14.2 பில்லியன் ஆகக் காணப்படுகிறது.

பயன்பாட்டு உரிமைச் சொத்துக்கள்

2019 முதல் நடைமுறைப்படுத்தப்பட்ட இலங்கைக் கணக்கீட்ட நியமம் SLFRS 16, “குத்தகைகள்”, சில குறுகிய கால குத்தகைச் சொத்துக்கள் மற்றும் குறைந்த மதிப்பு சொத்துக்களைத் தவிர்த்து நிதி நிலைமைக் கூற்றில் கிட்டத்தட்ட அனைத்து குத்தகை ஒப்பந்தங்களையும் குத்தகைதாரர் ஏற்பிசைப்பதுடன், நிதிக் குத்தகை (நிதி நிலைமைகள் மீது) மற்றும் தொழிற்பாட்டுக் குத்தகை (நிதி நிலைமைக் கூற்றுக்கு புறம்பான) ஆகியவற்றுக்கு இடையில் ஓர் தெளிவான வேறுபாட்டை ஏற்படுத்த வேண்டும் எனத் தேவைப்படுத்துகிறது. அதன்படி, வங்கி ரூபா 1.1 பில்லியன் பெறுமதியான அதன் அனைத்து குத்தகை ஒப்பந்தங்களுக்கும் 31 டிசம்பர் 2019 இல் முடிவடைந்த ஆண்டுக்கான அதன் நிதி நிலைமைக் கூற்றில் தொடர்புபட்ட குத்தகைப் பரிப்புக்களுக்காக, “பயன்பாட்டு உரிமைச் சொத்துக்களை” ஏற்பிசைவு செய்துள்ளது.

சேய் நிறுவனங்கள் மீதான முதலீடு

சேய் நிறுவனங்கள் மீதான முதலீடு 2018 இல் பதிவு செய்யப்பட்ட ரூபா 1.7 பில்லியன் இல் இருந்து ரூபா 4.8 பில்லியன் ஆக 2019 ஆம் ஆண்டின் இறுதியில் அதிகரித்தது. அரசு வரவு செலவுத் திட்டம் 2016 இல் முன்வைக்கப்பட்ட திட்டத்துடன் இணைவாக, ரூபா 3.1 பில்லியன் இலங்கை சேமிப்பு வங்கியில் (SLSB) முற்றாக உரிமை கொள்ளப்பட்ட சேய் நிறுவனமாக 2019 அக்டோபர் 11 இல் முதலீடு செய்யப்பட்டது (மேலும் விவரங்களுக்கு பக்கம் 68 முதல் 69 வரை பார்க்கவும்).

D பிற சொத்துக்கள் மீதான அதிகரிப்பு

2019 ஆம் ஆண்டின் இறுதியில், வருமதிகள், முன்கூட்டிய கொடுப்பனவுகள், சிரேஷ்ட பிரஜைகளுக்கு வட்டி செலுத்துதல் தொடர்பாக திறைசேரியிலிருந்தான வருமதிகள், திறைசேரிக்கான முன்கூட்டிய கொடுப்பனவுகள் மற்றும் பெயரளவு/நிறுத்தி வைத்த வரி வருமதிகள் உள்ளிட்ட பிற சொத்துக்கள் ஒரு வருடத்திற்கு முன்பு ரூபா 31.2 பில்லியனில் இருந்து 12.8% ஆல் அதிகரித்து ரூபா 35.2 பில்லியன் ஆக உயர்வடைந்தது. வட்டி அல்லாத வருவாய் உட்குறையும் சொத்துக்கள் மொத்த சொத்துக்களில் 3% ஐக் குறிப்பதால், அத்தகைய தொகைகளை மீட்க தேவையான நடவடிக்கைகளை வங்கி மேற்கொண்டு வருகிறது.

E காசு மற்றும் காசுக்கு சமமானவற்றை முகாமை செய்தல்

காசு மற்றும் காசுக்கு சமமானவை மற்றும் வங்கிகளில் உள்ள வைப்புக்கள்

காசு மற்றும் காசுக்கு சமமானவை கையிலுள்ள காசு மீதி, மற்றும் வங்கிகளில் உள்ள காசு மீதிகள் மற்றும் அழைப்பு மற்றும் குறுகிய அறிவிப்பில் மீட்கத் தக்கதாக உள்ள பணத்தை உள்ளடக்கியது ஆகும். 2019 ஆம் ஆண்டின் இறுதியில், வங்கியில் ரூபா 5.4 பில்லியன் காசு மற்றும் காசுக்கு சமமானவை காணப்பட, இது 2018 ஐ விட 56.5% இனால் அதிகரித்த பெறுமதியாகக் காணப்பட்டது. வங்கிகளில் உள்ள வைப்புக்கள் என்பது குறுகிய கால வைப்பு ஆகும், இது கடந்த ஆண்டு 17.6 பில்லியன் பதிவாகியுள்ள தொகையில் இருந்து 29.7% குறைந்து ரூபா 12.4 பில்லியன் ஆக 2019 இல் காணப்பட்டது. காசு மற்றும் காசுக்கு சமமானவை மற்றும் வங்கிகளுடனான வைப்புக்கள் இரண்டும் உகந்த மட்டங்களில் பேணப்படுவதுடன், மேலும் வங்கியின் குறுகிய கால கடப்பாடுகள் மற்றும் திரவத் தன்மைத்

தேவைகளை வசதியாக பூர்த்தி செய்ய பயன்படுத்தப் படுகின்றன.

F மொத்தப் பரிபுக்கள்

மொத்த கடன்கள் 2018 ஆம் ஆண்டில் 993.8 பில்லியனில் இருந்து 12.1% அதிகரித்து ரூபா 1.1 திரில்லியனாகக் காணப்பட்டது. மொத்த கடன்கள் முந்தைய ஆண்டை விட 42.5% குறைந்துள்ள போதிலும், முதன்மையாக வாடிக்கையாளர் வைப்புக்களிலான அதிகரிப்பு காரணமாகவே இந்த அதிகரிப்பு ஏற்பட்டது.

G எங்கள் கடன் சுயவிவரத்தை விவேகமாக முகாமை செய்தல்

வங்கிகள் மற்றும் பிற கடன் வாங்கியவர்கள், வழங்கப்பட்ட கடன் பத்திரங்கள் மற்றும் பிற கடன்கள் காரணமாக எங்கள் கடன்கள் ஒரு வருடம் முன்பு 144.3 பில்லியன் ஆக்க காணப்பட்டு, இல் ஆண்டில் 42.5% சரிந்து ரூபா 82.9 பில்லியனாக 2019 ஆம் ஆண்டின் இறுதியில் காணப்பட்டது. முக்கியமாக செப்டம்பர் 2019 இல் 250 மில்லியன் அமெரிக்க டாலர் பத்திரத்தை தீர்த்துக் கொண்டதோடு, ரெப்போ (REPO) கடன்களின் வீழ்ச்சியும் அதற்கான காரணமாக இருந்தது.

வங்கிகளுக்கு செலுத்த வேண்டியவை

வங்கிகளுக்கு செலுத்த வேண்டியவை பிரதிநிதித்துவம் செய்யும் மேலதிகப் பற்றுக்கள், அழைப்புப் பணக் கடன் பெறுகைகள், வங்கிகள் மற்றும் மீள் கொள்வனவு ஒப்பந்தங்களிலிருந்தான கடன் பெறுகைகள் ஆகியவை, 2018 ஆம் ஆண்டில் 77.1 பில்லியன் ஆகக் காணப்பட்டு, 54.6% குறைந்து ரூபா 35.0 பில்லியன் ரூபா வெளிநாட்டு நாணயக் கடன்களுக்கான திருப்பிச் செலுத்துதல் மற்றும் மீள் கொள்வனவு ஒப்பந்தக் கடன் பெறுகைகளின் குறைவு காரணமாக வீழ்ச்சி அடைந்தது.

ஏனைய கடன் பெற்றோருக்கு செலுத்த வேண்டியவை

ஏனைய கடன் பெற்றவர்களுக்கு செலுத்த வேண்டியவை வங்கிகளுக்கு மீள் கொள்வனவு ஒப்பந்தக் கடன் பெறுகைகளுக்காக செலுத்த வேண்டியவற்றைக் காட்டுவதுடன், அது கடந்த ஆண்டின் 14.8 பில்லியனில் இருந்து 43.2 சதவீதம் உயர்ந்து ரூபா 21.2 பில்லியனாக 2019 ல் பதிவாகியுள்ளது.

வழங்கப்பட்ட கடன் பத்திரங்கள்

வழங்கப்பட்ட கடன் பத்திரங்கள் அமெரிக்க டொலர் வழவிலான சர்வதேச சிரேஷ்ட பத்திரம், பாதுகாப்பற்ற துணை மீட்கக்கூடிய தொகுதிக்

கடன்கள் மற்றும் சிரேஷ்ட பாதுகாப்பற்ற மீட்கத்தக்க தொகுதிக் கடன்கள் ஆகியவற்றை உள்ளடக்கியது ஆகும். செப்டம்பர் 2019 இல், வங்கி 250 மில்லியன் அமெரிக்க டொலர் மதிப்புள்ள அமெரிக்க டொலர் வழவிலான சிரேஷ்ட பத்திரத்தை முதிர்வின் பின்னர் தீர்த்து இருந்தது. எனினும், வங்கி மேற்கூறிய அமெரிக்க டொலர் மதிப்பிடப்பட்ட சிரேஷ்ட பத்திரத்துக்கு எதிராக ஏற்பாடு செய்யப்பட்டிருந்த அமெரிக்க டொலர் /இலங்கை ரூபா இடமாற்று ஒப்பந்தத்தை விலக்குவதற்கான நிதி தேவைக்கு நிதியளிக்கும் நோக்கில் சிரேஷ்ட கடன் பத்திரங்களை வழங்குவதன் மூலம் 20.0 பில்லியன் நிதியினைத் திரட்டி இருந்தது. 2019 ஆம் ஆண்டில் நிகழ்ந்த மேற்கண்ட முன்னேற்றங்கள் காரணமாக, 2019 டிசம்பர் மாத இறுதியில் வழங்கப்பட்ட கடன் பத்திரங்களின் தொகுப்பு ஒரு வருடத்திற்கு முன்பு பதிவு செய்யப்பட்ட ரூபா 52.4 பில்லியனிலிருந்து 49.1% குறைந்து ரூபா 26.7 பில்லியன் ஆக 2019 இல் காணப்பட்டது. மேலும், இத் தொகுப்பில் மூலதன போதுமை விகிதத்தை மேம்படுத்துவதற்கும் வங்கியின் சொத்துக்களுக்குப் பொறுப்புத் தொகுதிகளுக்கும் இடையிலான முதிர்ச்சியில் பொருந்தாத தன்மையைக் குறைப்பதற்காகவும் வங்கியின் மூலதனத்தை அதிகரிப்பதற்காக 2016 ஆம் ஆண்டில் வெளியிடப்பட்ட 6.0 பில்லியன் மதிப்புள்ள ஐந்தாண்டு தொகுதிக் கடன்களையும் உள்ளடக்கும்.

H வரலாற்றில் மிக உயர்ந்த வருடாந்திர அணி திரட்டலுடன் ஒரு திரில்லியன் வைப்பு அடைவு மட்டத்தை அடைதல்

வைப்புக்கள் வங்கியின் மிகப்பெரிய நிதி ஆதாரமாக இருப்பதுடன், 2019 ஆம் ஆண்டின் இறுதியில் மொத்த சொத்துக்களில் 87.8% ஆக மதிப்பிடப்பட்ட வைப்புக்கள், ஒரு வருடத்திற்கு முன்பு பதிவு செய்யப்பட்ட 81.0% இலிருந்து அதிகரித்துள்ளது. வங்கியின் வைப்புத் தளம் 2019 ஆம் ஆண்டின் இறுதியில் ரூபா 1.02 திரில்லியனை அடைவதற்கு, ஒரு வருடத்திற்கான ரூபா 171.4 பில்லியன் என்னும் மிகப் பெரும் அணி திரட்டலை அடைந்து உள்ளது. இது முந்தைய ஆண்டின் அடிப்படையான ரூபா 839.6 பில்லியனுடன் ஒப்பிடுகையில் 21.1% வளர்ச்சியைப் பதிவு செய்துள்ளது. கால வைப்புக்களே இதற்கான முக்கிய காரணம் என்று கூறலாம், இது 2018 ஆம் ஆண்டில் 641.2 பில்லியன் கால வைப்புக்களுக்கு எதிராக 24% அதிகரித்து ரூபா 798.0 பில்லியன் வைப்புக்களாக 2019 ஆம் ஆண்டில் வளர்ச்சி அடைந்து, மொத்த வைப்புக்களில் காலவைப்பின் விகிதாசாரம் 2018ல் 75.6% இல் இருந்து மதிப்பிடப்படும் ஆண்டில் 77.8% ஆக இருந்தது. சேமிப்பு

வைப்புக்களும் முந்தைய ஆண்டில் ரூபா 198.3 பில்லியனிலிருந்து 10.2% ஆரோக்கியமான வளர்ச்சியைப் பதிவு செய்து, ரூபா 218.5 பில்லியன் வைப்புக்களாக 2019ன் போது வளர்ச்சி அடைந்து இருந்தது.

கடன் வழங்கும் தொகுப்பிலான மிதமான வளர்ச்சியும், வைப்புக்களை அடிப்படையாகக் கொண்ட அதிக அதிகரிப்பும் முந்தைய ஆண்டை ஒப்பிடும்போது 2019 ஆம் ஆண்டில் கடன்-வைப்பு விகிதத்தினைக் குறைக்க காரணமாக அமைந்தது.

கடன் - வைப்பு விகிதம்

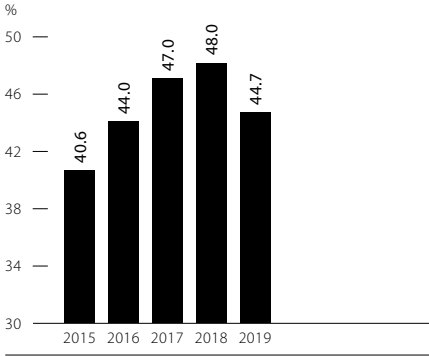

I ஏனைய பரிப்புக்கள் மீதான உயர்வு

ஓய்வூதிய நன்மைக் கடப்பாடு

ஓய்வூதிய பயன் கடப்பாடுகள் கடந்த ஆண்டு ரூபா 3.8 பில்லியனாக பதிவாகியுள்ளதடன், டிசம்பர் 2019 இறுதியில் 69.9% அதிகரித்து ரூபா 6.5 பில்லியன் ஆக காணப்பட்டது. இது முக்கியமாக கழிவு வீதத்தில் ஏற்பட்ட மாற்றங்கள், தற்போதைய ஊழியர்களின் ஊழியர்களின் மருத்துவ உதவித் திட்டத்திற்கு இணையாக ஓய்வூதியம் பெறுபவர்களின் மருத்துவ உதவித் திட்டத்தில் செய்யப்பட்ட திருத்தங்களுடன் வழங்கப்பட்ட ஓய்வூதியங்களின் அளவு அதிகரிப்பு ஆகியன காரணமாக அமைந்தன. இதன் விளைவாக, திருத்தப்பட்ட ஓய்வூதியதாரர்களின் மருத்துவ உதவித் திட்ட வரம்பு தற்போதுள்ள வரம்பை ஒப்பிடும்போது 87.0% உயர்ந்துள்ளது.

குத்தகைப் பரிப்பு

SLFRS 16, “குத்தகைகள்” புதிய கணக்கீட்ட நியமத்தின் முதன்முறை பின்பற்றுகைத் தேவைகளுக்கு ஏற்ப ரூபா 1.1 பில்லியன் குத்தகைப் பரிப்புக்கள் ஏற்பசைவு செய்யப்பட்டன.

ஏனைய பரிப்புக்கள்

கட்டணம் மற்றும் செலவுகள், நிதிச் சேவைகள் மீதான வரி மற்றும் நானாவித கடன் பெறுவோர் மீதான ஏற்பாடுகள் மற்றும் சென்மதிகள் ஆகிய உள்ளடங்கலான ஏனைய பரிப்புக்கள் 2018 இல் 5.4 பில்லியனாக இருந்து, 2019 இல் 9.3% அதிகரித்து ரூபா 6.0 பில்லியன் மதிப்பில் காணப்பட்டது.

உறுமுரிமைப் பரிப்புக்கள் மற்றும்

கடப்பாடுகள்

இந்த ஆண்டில், வங்கி அதன் மொத்த கடப்பாடுகள் மற்றும் உறுமுரிமைகளில் கடந்த ஆண்டு 4.5 பில்லியனுடன் ஒப்பிடும் போது 131.1% அதிகரிப்புடன் ரூபா 10.4 பில்லியனாக வளர்ச்சி அடைந்தது. இது முக்கியமாக பயன்படுத்தப்படாத கடன் வசதிகளுக்கான உறுதிப்பாட்டின் அதிகரிப்பு மற்றும் ஒப்புக் கொள்ளப்பட்டு, ஆனால் மைய வங்கி திட்டத்திற்கு செலுத்தப்படாத தொகையிலிருந்து எழும் மூலதன கடப்பாடுகள் ஆகியவற்றை உள்ளடக்கும்.

J எங்கள் மூலதனம் வலுவாக உள்ளது

எங்கள் மூலதனம் வலுவாக உள்ளது

மொத்த பங்குதாரர்களின் உரிமையாண்மை முந்தைய ஆண்டில் 43.1 பில்லியன் ஆக இருந்து ஆண்டின் போது ரூபா 44.4 பில்லியனாக அதிகரித்தது. 2018 ஆம் ஆண்டில் 6.72 ஆக இருந்த ஒரு பங்குக்கான வருவாய் 2019 ஆண்டின் போது, ரூபா 7.13 ஆக அதிகரித்ததன் விளைவாக பங்குதாரருக்கான இலாபம் அதிகரித்தது. வங்கியின் மூலதன தளத்தை மேம்படுத்துவதற்கான மட்டுப்படுத்தப்பட்ட வழிகளைக் கருத்தில் கொண்டு, பங்கு இலாபம் செலுத்துதலை 29.9% ஆகக் குறைக்க வேண்டிய கட்டாயத்தில் இருந்தோம், இதன் மூலம் வங்கியினுள் உருவாக்கப்படும் நிதி அதிகரிக்கப்பட்டது.

மூலதன முகாமை

வங்கியின் மூலதன முகாமை வங்கியின் நீண்ட கால மற்றும் குறுகிய கால இலக்குகளை அடைய உதவுவதன் மூலம் அக்கறைதாரருக்கு பெறுமதியை உருவாக்குவதை நோக்கமாகக் கொண்டுள்ளது. தேசிய சேமிப்பு வங்கி அதன் மூலதன நிலைகளை பல காரணிகளுக்கு ஏற்ப முகாமை செய்கிறது, இதில் இடர் எதிர்கொள்ளப்படும் அளவுபற்றிய நமது உள்முக மதிப்பீடு, மதிப்பீட்டு நிறுவனங்களின் எதிர்பார்ப்புகள், ஒழுங்கு விதிமுறையாளர்களின் தேவைகள் மற்றும் பங்குதாரர் எதிர்பார்க்கும் வருமானம் ஆகியவை அடங்கும். தேசிய சேமிப்பு வங்கி அதன் மூலதன கட்டமைப்பானது அதன் மூலதன தளத்தின் நிதி செயல்திறன் மற்றும் இழப்பு உறிஞ்சுதல் திறனை மேம்படுத்துவதில் கிடைக்கும் மூலதன கருவிகள் மற்றும் மூலதன முகாமை நடவடிக்கைகளின் வரம்பை முழுமையாகப் பயன்படுத்துகிறது என்பதை உறுதிப்படுத்த முயல்கிறது.

கடன் - உரிமை

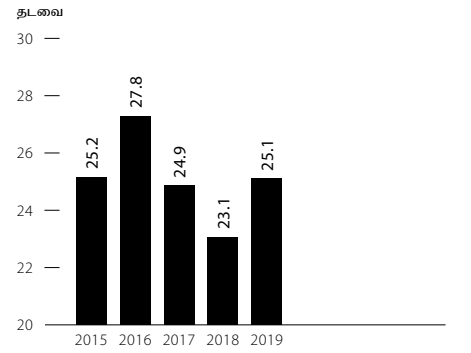

மூலதன முகாமை நோக்கங்கள்

மூலதன முகாமையின் முக்கிய நோக்கங்கள் வங்கியின் வணிக தந்திரோபாயத்தை ஆதரிப்பதும், ஒழுங்குமுறை தேவைகளை மீறாமல் கருமையான விழ்ச்சிகளைக் கூட எதிர்கொள்ள போதுமான அளவு மூலதனத்தை உறுதி செய்வதும் ஆகும்.

வங்கியின் மூலதன முகாமைக் குறிக் கோள்கள் பின்வருமாறு சுருக்கமாகக் கூறப்படலாம்:

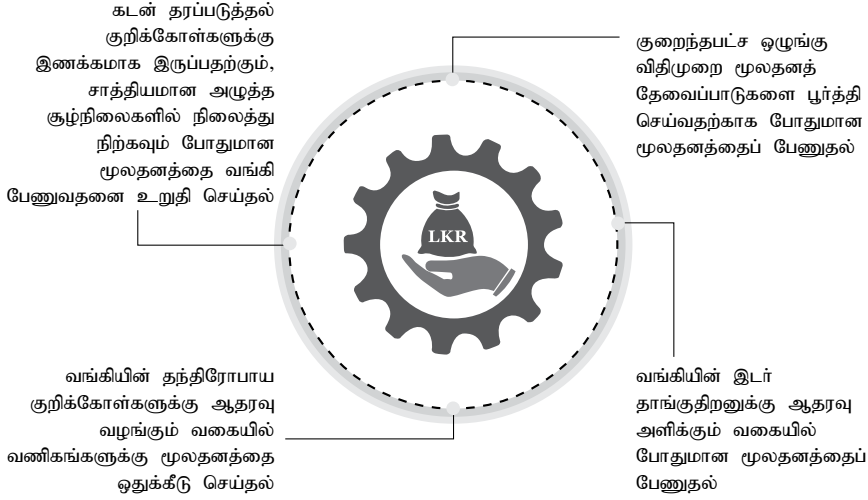

செயன்முறை

எங்கள் மூலதன முகாமை நோக்கங்களை அமைப்பதற்கு இயக்குநர்கள் சபை (சபை) பொறுப்பாகும். சபை இந்த நோக்கத்தை மூலதன இலக்குகளின் வடிவத்தில் வெளிப்படுத்துகிறது. இந்த நோக்கங்கள் பங்குதாரருக்கு வருமானத்தை வழங்குவதோடு, வணிக வளர்ச்சி மற்றும் முதலீட்டு வாய்ப்புகளுக்கும், பாதகமான சூழ்நிலைகளைத் தாங்குவதற்கும் போதுமான மூலதன வளங்கள் கிடைப்பதை உறுதி செய்து, நமது தந்திரோபாயத் திட்டங்களையும் இடர் தாங்கு திறனையும் கருத்தில் கொண்டு பின்பற்றப்படுகின்றன. எங்கள் பங்கு இலாபக் கொள்கை, காலப்போக்கில் நிலையான பங்கு இலாபத்தை செலுத்துவதாகும், இது எங்கள் மூலதன முகாமை நோக்கங்களுக்கும் நீண்ட கால வளர்ச்சி வாய்ப்புகளுக்கும் ஒத்துப் போகிறது. எங்கள் பங்கு இலாபக் கொள்கைக்கு ஏற்ப, வங்கி ரூபா 2.0 பில்லியனை 2019 ஆம் ஆண்டில் இறுதிப் பங்கு இலாபமாக வங்கி செலுத்தி இருந்தது. எங்கள் மூலதன முகாமை நோக்கங்கள் சபை ஒருங்கிணைந்த இடர் முகாமைக் குழு (BIRM) மூலம் சபையினால் அங்கீகரிக்கப்பட்ட மூலதன முகாமை மற்றும் திட்டமிடல் செயன்முறை மூலம் செயற்படுத்தப்படுவதுடன், சொத்து மற்றும் பரிப்பு முகாமைக் குழு (ALCO) மேற்பார்வையிடுகின்றது. பொது முகாமையாளர்/பிரதம நிறைவேற்று அதிகாரி ALCO க்கு தலைமை தாங்குகிறார். தற்போதைய மற்றும் திட்டமிடப்பட்ட மூலதன நிலை குறித்து குழு வழக்கமான புதுப்பிப்புகளைப் பெறுகிறது. மூலதனத் திட்டத்திற்கான ஒரு முக்கிய சாதனம் வருடாந்த உள்ளக மூலதன போதுமான மதிப்பீட்டு செயன்முறை (ICAAP) ஆகும்,

இதன் மூலம் எங்கள் திட்டமிடப்பட்ட மூலதன வழங்கல் மற்றும் ஒழுங்குமுறை தேவைகள் மற்றும் எங்கள் மூலதன இலக்குகளுடன் தொடர்புடைய கோரிக்கையை மதிப்பிடுகிறோம். ICAAP மூன்று ஆண்டு கால அவகாசத்தைக் கொண்டு உள்ளதுடன் பல்வேறு சூழ்நிலைகளை உள்ளடக்கியது, இதில் மாறுபட்ட நோக்கம் மற்றும் தீவிரத்தின் அழுத்த நிலைகள் உள்ளடங்கும். இந்த ஆண்டில், வங்கி அதன் மூலதனத் தேவைகளை ICAAP இன் கீழ் தரத்திற்கான அணுகுமுறை, சந்தை இடருக்கான தரப்படுத்தப்பட்ட அளவிட்டு அணுகுமுறை மற்றும் மட்டம் 1 இன் கீழ் செயற்பாட்டு இடருக்கான அடிப்படை காட்டி அணுகுமுறை ஆகியவற்றைப் பயன்படுத்தி மத்திய வங்கி அறிவுறுத்தல்படி இயக்கியது. மட்டம் 2 இடர்களை மதிப்பிடுவதற்கான நடைமுறைகள், பரந்த அளவிலான இடர்கள் மற்றும் வங்கியின் இடர் மற்றும் மூலதன முகாமை திறன்களை கணக்கில் எடுத்துக்கொண்டு, வணிக பிரிவுகளுக்கான மூலதன ஒதுக்கீடு பாதிட்டு செயன்முறையின் ஒரு பகுதியாக அமைக்கப்பட்டு ஆண்டு முழுவதும் கண்காணிக்கப்படுகிறது. மூலதன போதுமான தன்மை மற்றும் பிற மூலதனம் தொடர்பான சிக்கல்களை மதிப்பிடுவதற்கும், உத்திகள் மூலம் செயற்படுத்துவதற்கான அதன் பரிந்துரைகளை வகுப்பதற்கும் விரிவாக்குவதற்கும் வங்கியின் கூட்டுவணிக முகாமை அவ்வப்போது சந்தித்தது. மதிப்பாய்வு செய்யப்பட்ட காலகட்டத்தில் தேசிய சேமிப்பு வங்கி முற்றடக்க மற்றும் விரிவான அழுத்த சோதனைகளை மேற்கொண்டதுடன் வங்கி அதன் வணிக நடவடிக்கைகள், சபை ஒப்புதல் அளித்த தந்திரோபாய திட்டம், இடர் தாங்கு திறன், இடர் சுயவிவரம் மற்றும் அது செயற்படும் வெளிப்புற சூழல் ஆகியவற்றுடன் ஒப்பிடும்தோது நன்கு முதலீடு செய்யப்பட்டுள்ளது என்று முடிவுசெய்தது.

வங்கி வரலாற்று ரீதியாக தக்க வருவாய் மூலம் மூலதனத்தை உருவாக்கி வருகிறது. 2019 ஆம் ஆண்டிற்கான பங்கு இலாபம் செலுத்தும் விகிதம் 29.9% ஆக இருந்தது.

மூலதனப் போதுமை விகிதங்கள் போதுமான மட்டங்களில் பேணப்படுகின்றன

எங்கள் இடர் எடையளித்த சொத்துக்கள் (RWA) 2018 இல் பதிவு செய்யப்பட்டுள்ள ரூபா 227.8 பில்லியன் உடன் ஒப்பிடும் போது ரூபா 255.4 பில்லியனாக, 12.1% இனால் அதிகரித்து உள்ளது. இந்த அதிகரிப்பு சொத்து வளர்ச்சிக்கு ஏற்ப இருந்ததுடன் பெரும்பாலும் கடன் RWA இன் 13.7% அதிகரிப்பு மற்றும் செயற்பாட்டு RWA இல் 10.2% அதிகரிப்பு காரணமாக இருந்தது. (இடர் எடையுள்ள சொத்துகள் பற்றிய கூடுதல் குறிப்பு 433 முதல் 445 பக்கங்களில் உள்ள பாசல் III இன் கீழ் உள்ள தூண் 3 வெளிப்பாடுகளில் கொடுக்கப்பட்டுள்ளது)

சராசரி இடர் எடையளித்த சொத்துக்கள் மீதான திரும்பல்

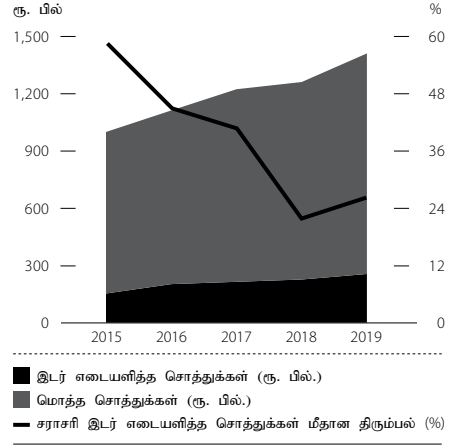

மத்திய வங்கி 2019 டிசம்பரில் உள்நாட்டு முறை சார்ந்த முக்கிய வங்கிகளை (D-SIB) கையாள்வதற்கான கட்டமைப்பில் ஒரு அறிவுறுத்தலை வெளியிட்டது, அதில் வங்கிகளை ஒப்பீட்டு மதிப்பெண் அடிப்படையில் அடையாளம் கண்டுகொண்டது. சொத்து தளத்தில் ஒரு திரில்லியன் ரூபாயைக் கடந்த போதிலும், மட்டம் I மற்றும் மொத்த மூலதன மட்டங்களில் குறைந்தபட்ச மூலதனத் தேவைகள் முறையே 8.5% மற்றும் 12.5% ஆக இருக்கும் அறிவுறுத்தலின்படி வங்கி D-SIB அல்லாததாகவே உள்ளது. 31 டிசம்பர் 2019 நிலவரப்படி மட்டம் 1 மற்றும் வங்கியின் மொத்த மூலதன போதுமை விகிதங்கள் முறையே

12.02% மற்றும் 14.35% ஆக இருந்தன, இது குறைந்தபட்ச மூலதன தேவைகளுக்கு மேலாகும். பொருந்தக்கூடிய மாற்றங்களுடன் மொத்த வெளிப்பாடுகளில் மட்டம் 1 இல் அளவிடப்படும் முடுக்கு விகிதம் 5.13% ஆக மேம்பட்டது, இது குறைந்தபட்ச தேவையான 3.0% ஐ விட அதிகமாக உள்ளது.

மொத்த சொத்துக்கள் எதிர் இடர் எடையளித்த சொத்துக்கள்

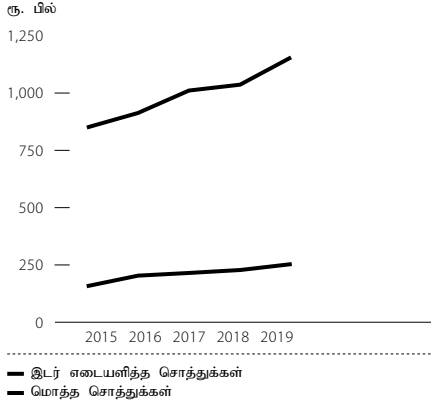

பாசல் III - மூலதனப் போதுமை

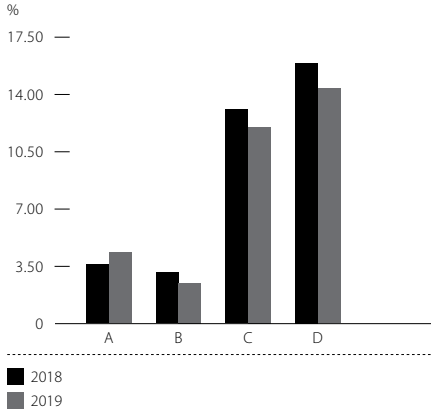

- A - இடர் எடையளித்த சொத்துக்கள் மீதான சராசரி திரும்பல் (வரிக்கு முன்)
- B - இடர் எடையளித்த சொத்துக்கள் மீதான சராசரி திரும்பல் (வரிக்கு முன்) தொழிற்துறை
- C - மட்டம் 1 மூலதனம்
- D - மொத்த மூலதனம்

முன்னோக்கு

ஒழுங்கு விதிமுறைத் தேவைகளுக்கு மேலே மூலதன போதுமான மற்றும் திரவத்தன்மை விகிதங்கள் பராமரிக்கப்படும்.

நிதி மூலங்கள் மற்றும் பயன்பாடு

வங்கி அதன் நிதி நிலையை தீவிரமாக நிர்வகித்து வருவதுடன், கடன் வாய்ப்புகளை சாதகமாகப் பயன்படுத்தி, வாடிக்கையாளர் வைப்புக்கள் மற்றும் பிற மூலங்களின் வழியாக தொடர்ச்சியான அடிப்படையில் வங்கி ஒரு வலுவான திரவத் தன்மை நிலையை கொண்டுள்ளது என்பதை உறுதிசெய்கிறது. அரசுக்கு சொந்தமான வங்கியாக கிடைக்கும் மூலதனத்தின் வரம்புகளுடன் வங்கித் துறையின் தன்மையையும் கருத்தில் கொண்டு, உரிமையாண்மை விகிதத்திற்கான எங்கள் கடன் 2019 ஆம் ஆண்டின் இறுதியில் 25 மடங்காக இருந்தது.

வங்கி நிதியிடலின் கிரயத்தைக் குறைக்கும் அதே வேளை, அதன் தற்போதைய மற்றும் எதிர்வு கூறப்பட்ட சொத்துக்களுக்கு ஆதரவு அளிப்பதற்காக, தகுந்த தொகையிலான, கால அவகாசம் உள்ள மற்றும் பன்முகப் படுத்தப்பட்ட நிதிகளைக் கொண்டு இருப்பதை வங்கி தொடர்ந்தும் உறுதி செய்கிறது. போட்டி மற்றும் ஒழுங்குமுறைச் சூழலைப் பொறுத்து பொருத்தமான நிதி உத்திகள் செயற்படுத்தப்படுவதை உறுதி செய்வதற்காக நிதிச் சந்தைகள் தொடர்ச்சியான அடிப்படையில் மதிப்பீடு செய்யப்படுகின்றன.

நிதிக் கலவையின் முக்கிய அங்கமாக வங்கி தனது வைப்புத் தளத்தை உருவாக்குவதில் தொடர்ந்து கவனம் செலுத்தியது. வங்கி வாடிக்கையாளர்களின் வைப்புக்கள், கடன் பத்திரங்கள், நீண்ட காலக் கடன்கள் மற்றும் மறு கொள்முதல் ஒப்பந்தங்களின் கீழ் விற்கப்படும் பத்திரங்கள் ஆகியவற்றை அதன் முதன்மை நிதி ஆதாரங்களாக நம்பியுள்ளது. வாடிக்கையாளர்களிடமிருந்து வைப்புத்தொகை பொதுவாக குறுகிய முதிர்ச்சியைக் கொண்டுள்ளதுடன் அவற்றில் உபரும் பகுதி கோரிக்கையின் பெயரில் மீளச் செலுத்தப்பட வேண்டியவை ஆகும். இந்த வைப்புக்களின் குறுங்காலத் தன்மை வங்கியின் சொத்து மற்றும் பரிப்பு பிறழ் முதிர்வு காரணமாக எழும் திரவத் தன்மை இடரை அதிகரிப்பதுடன், வங்கி போட்டி மிக்க விலையிடல் மற்றும் சந்தைப் போக்குகளின் தொடர் கண்காணிப்பு ஆகியவற்றின் மூலம் உத்வேகமாக முகாமை செய்கின்றது.

| | 2019 ரூ. மில். | 2018 ரூ. மில். | 2017 ரூ. மில். |
|--|-------------------|-------------------|-------------------|
| நிதி மூலங்கள் | | | |
| தொழிற்பாட்டு நடவடிக்கைகளில் இருந்தான வருமானம் | 117,998 | 110,454 | 100,543 |
| வைப்புக்கள் | 170,677 | 101,634 | 75,188 |
| கடன் பெறுகைகள் | 6,288 | 31,086 | 32,251 |
| முதலீடுகளின் முதிர்வுகள் | 18,132 | 43,245 | 17,167 |
| ஏனையவை | 15 | 7 | 1,136 |
| | 313,110 | 286,426 | 226,285 |
| நிதிகளின் பயன்பாடு | | | |
| கடன்கள் மற்றும் முற்பணங்கள் | 31,734 | 48,291 | 63,125 |
| கடன் மற்றும் ஏனைய சாதனங்கள் | 94,261 | 15,976 | 39,002 |
| கடன் பெறுகைகளின் மீள் செலுத்துகை | 67,873 | 107,553 | 21,197 |
| செலுத்திய வட்டி | 83,363 | 86,068 | 73,070 |
| ஊழியர்களுக்கான கொடுப்பனவுகள் | 9,576 | 8,944 | 6,977 |
| ஏனைய தொழிற்பாட்டு நடவடிக்கைகளின் கொடுப்பனவுகள் | 4,450 | 3,732 | 3,411 |
| மூலதனச் செலவினம் | 1,505 | 1,742 | 1,050 |
| சேய் மற்றும் துணை உரிமங்கள் | | | |
| மீதான முதலீடுகள் | 3,111 | 800 | - |
| பங்கு இலாபங்கள் | 2,000 | 500 | 5,111 |
| செலுத்திய வரிகள் | 8,725 | 6,738 | 7,620 |
| ஏனையவை | 6,512 | 6,082 | 5,722 |
| | 313,110 | 286,426 | 226,285 |

தேசிய சேமிப்பு வங்கியின் நிதியிடல் மற்றும் பயன்பாடு 2019

கடன் - வைப்பு விகிதங்கள் 2019 இன் முடிவில் 44.70% ஆக இருந்தது. இது ஒரு வருடம் முன்பு அறிவிக்கப்பட்ட 48.06% ஐ விடக் குறைவாக இருந்ததுடன், இது முந்தைய ஆண்டை ஒப்பிடும் போது கடன் வளர்ச்சியில் மிதமான தன்மை காரணமாக அமைந்து இருந்தது. மேலும், அரசாங்கப் பத்திரங்களில் வருடத்தில் திரட்டப்பட்ட 60% வைப்புத்தொகையை இடர் இல்லாத குறைந்தபட்ச விளைவைத் தரும் விகிதத்தில் முதலீடு செய்வதற்கான சட்டபூர்வமான தேவையால் வங்கி கட்டுப்படுத்தப்படுகிறது. 2019 டிசம்பர் மாத இறுதியில் அரசு பத்திரங்களை மொத்த வைப்பு விகிதத்திற்கு உகந்த அளவில் 60.88% ஆக பராமரிக்க முடிந்தது, இது 2018 இல் அறிக்கையிடப்பட்ட 60.94% இலிருந்து ஓரளவு குறைந்துள்ளது.

நதி மூலங்கள்

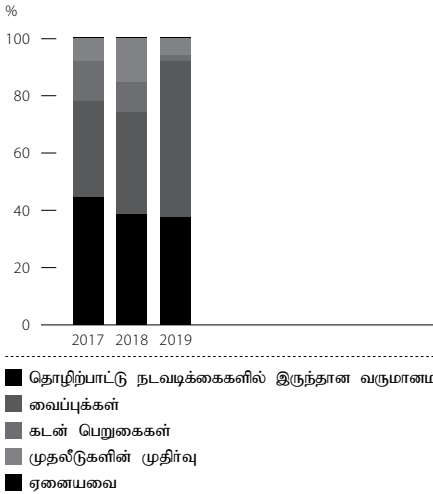

நதிகளின் பயன்பாடு

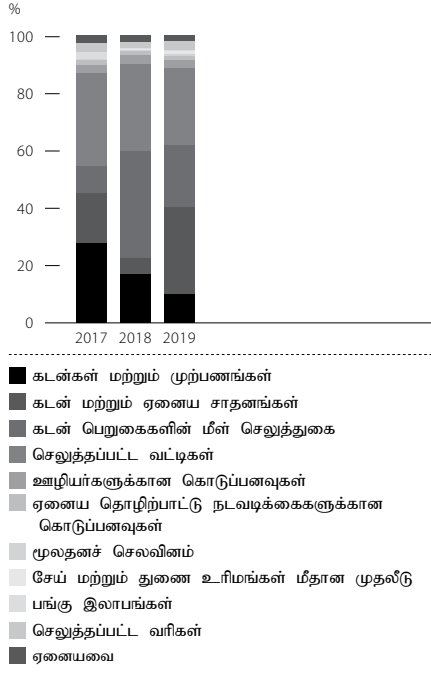

கொள்ளப்பட்ட சேய் நிறுவனமாக ரூபா 3.1 பில்லியன் பெறுமதிக்கு கையகப் படுத்தியமை மற்றும் ரூபா 2.0 பில்லியன் பங்கு இலாபங்களை செலுத்திய நிதி நடவடிக்கை, கடந்த ஆண்டை விட 300% அதிகரிப்பாகவும், தொழிற்பாட்டு நடவடிக்கைகளிலிருந்து உழைக்கப் பட்ட நேரக் கணிய காசப் பாய்ச்சலை பகுதி அளவில் எதிர்த் தீர்த்தது.

ஆறு மூலதனங்களின் மீதான முதலீடு

கடந்த மூன்று ஆண்டுகளில், மொத்த மூலதன முதலீடு ரூபா 5.6 பில்லியனில் நாம் முதலீடு செய்துள்ளதுடன், அதில் ரூபா 2.3 பில்லியன் 2019 இல் முதலீடு செய்யப்பட்டது. இது எங்கள் வணிகத் திட்டங்களுக்கு ஏற்ப முந்தைய ஆண்டில் முதலீடு செய்யப்பட்ட 2.1 பில்லியனுடன் ஒப்பிடும் போது 7.3% அதிகரிப்பு ஆகும். எங்கள் முதலீடுகளில் நாம் முக்கியமாக நடைமுறை அல்லாச் சொத்துக்கள், திறன் மேம்பாடு, சமூக மேம்பாட்டு திட்டங்கள் மற்றும் எண்ணியல் மயமாக்கல் மற்றும் தொழில்நுட்பங்கள் மீதான வணிக மாற்ற திட்டங்கள் ஆகியவற்றில் கவனம் செலுத்தினோம்.

காசுப் பாய்ச்சல் முகாமை

| | 2019 ரூ. மில். | 2018 ரூ. மில். |
|--|-------------------|-------------------|
| தொழிற்பாட்டு நடவடிக்கைகளில் இருந்தான காசுப் பாய்ச்சல் | 16,462.8 | 9,117.9 |
| தொழிற்பாட்டு சொத்துக்களிலான (அதிகரிப்பு)/குறைவு | (114,421.5) | (24,660.1) |
| தொழிற்பாட்டு பரிப்புக்களிலான அதிகரிப்பு/(குறைவு) | 108,707.7 | 23,714.6 |
| செலுத்தப்பட்ட வருமானான வரி | (3,798.6) | (3,365.8) |
| தொழிற்பாட்டு நடவடிக்கைகளில் இருந்தான நிகர காசு | 6,950.4 | 4,806.6 |
| முதலீட்டு நடவடிக்கைகளில் இருந்தான நிகர காசு | (2,228.5) | (3,843.8) |
| நிதியிட்ட நடவடிக்கைகளில் இருந்தான நிகர காசு | (2,780.0) | (1,280.0) |
| காசு மற்றும் காசுக்கு சமமானவற்றிலான நிகர (அதிகரிப்பு)/குறைவு | 1,941.9 | (317.2) |
| ஆண்டு ஆரம்பத்தில் இருந்த காசு மற்றும் காசுக்கு சமமானவை | 3,352.0 | 3,669.2 |
| ஆண்டு இறுதியில் இருந்த காசு மற்றும் காசுக்கு சமமானவை | 5,293.9 | 3,352.0 |

எங்கள் காசு மற்றும் காசுக்கு சமமானவை 2019 ஆம் ஆண்டின் இறுதியில் ரூபா 5.3 மில்லியனாகக் காணப்பட்டது. இது தொழிற்பாட்டு நடவடிக்கைகள் அதிகரித்ததன் விளைவாக முந்தைய ஆண்டை விட 57.9% அதிகரித்துள்ளது. இலங்கை சேமிப்பு வங்கியை (SLSB) 100% உரிமை

| | 2019 ரூ. மில். | 2018 ரூ. மில். | 2017 ரூ. மில். |
|---|-------------------|-------------------|-------------------|
| ஆதனம், பொறி மற்றும் உபகரணங்கள் | 1,516 | 1,295 | 396 |
| பயிற்சி மற்றும் அபிவிருத்தி | 40 | 39 | 34 |
| தகவல் தொழில்நுட்பம் மற்றும் எண்ணியல் உட்கட்டமைப்பு விருத்தி | 691 | 772 | 712 |
| சமூக அபிவிருத்தி நிகழ்ச்சித் திட்டங்கள் | 30 | 17 | 20 |

நீண்ட கால நிதியிடல்

எங்கள் நீண்டகால நிதி என்பது பங்குதாரரின் உரிமையாண்மை, நீண்ட கால கடன் பெறுகைகள், நிதிச் சாதனங்களின் வழங்கல், நீண்ட கால வைப்புக்கள் மற்றும் பிற நீண்ட கால கடன்கள் ஆகியவற்றின் கலவையாகும்.

எங்கள் நீண்டகால நிதி விகிதம் 2018 இல் பதிவு செய்யப்பட்ட 8.3 சதவீதத்தில் இருந்து 2019 ஆம் ஆண்டில் 8.9 சதவீதமாக அதிகரித்துள்ளது. இந்த ஆண்டில், ரூபா 20 பில்லியன் சிரேஷ்ட கடன் பத்திரங்களை வழங்குவதன் மூலம் வங்கி வெற்றிகரமாக நீண்டகால நிதியுதவியை அதிகரித்து உள்ளது.

கடன் சுயவிவரம்

எங்கள் நீண்ட கால மூலதன விரிவாக்க திட்டங்கள் மிதக்கும் மற்றும் நிலையான வீத நீண்ட கால கடன் மற்றும் உள்நாட்டில் உருவாக்கப்படும் நிதிகளின் கலவையால் நிதியளிக்கப்படுகின்றன.

| கடன் சுய விவரம் | 2019 ரூ. மில். | 2018 ரூ. மில். | 2017 ரூ. மில். |
|---------------------------------------|-------------------|-------------------|-------------------|
| குறுங் கால (1 வருடத்துக்குக் குறைந்த) | 50,994 | 126,281 | 179,857 |
| நடுத்தர கால (1 முதல் 3 வருடங்கள்) | 25,623 | 12,032 | 38,286 |
| நீண்ட காலம் (3 வருடத்துக்கு மேல்) | 6,323 | 6,000 | 6,000 |
| | 82,940 | 144,313 | 224,143 |

| கடன் சுய விவர கட்டமைப்பு | 2019 ரூ. மில். | 2018 ரூ. மில். | 2017 ரூ. மில். |
|-----------------------------------|-------------------|-------------------|-------------------|
| மீள் கொள்வனவு ஒப்பந்த கடன் பெறுகை | 44,142 | 73,658 | 61,253 |
| அந்நிய நாணயக் கடன் பெறுகை | 12,023 | 18,183 | - |
| வழங்கிய சிரேஷ்ட பத்திரங்கள் | - | 46,383 | 156,703 |
| இரண்டாம் நிலைப் பரிப்புக்கள் | 6,006 | 6,006 | 6,006 |
| தொகுதிக் கடன்கள் | 20,685 | - | - |
| ஏனையவை | 84 | 83 | 180 |
| | 82,940 | 144,313 | 224,143 |

கடன் மதிப்பீடு

எங்கள் கடன் மதிப்பீடுகள் நமது சொந்த கணிசமான இடர்களால் மட்டுமல்ல, இலங்கையின் இறையாண்மைப் பத்திரக் கடன் மதிப்பீட்டின் நகர்வு போன்ற முறைசார் இடர்களாலும் பாதிக்கப்படுகின்றன. டிசம்பர் 2018 இல், .பிட்ச் மதிப்பீடுகள் இறையாண்மையின் நீண்ட கால வெளிநாட்டு- நாணய வழங்குநரின் இயல்புநிலை மதிப்பீட்டை “B+” இலிருந்து “B” ஆக நிலையான கண்ணோட்டத்துடன் தரமிறக்கியது. இலங்கையின் தேசிய மதிப்பீட்டு அளவை மறு சீரமைத்ததைத் தொடர்ந்து, .பிட்ச் மதிப்பீடுகள் தேசிய சேமிப்பு வங்கியின் (NSB) தேசிய நீண்டகால மதிப்பீட்டை பிப்ரவரி 2019 இல் “AAA (Ika)” இலிருந்து “AA+ (Ika)” என்று திருத்தியுள்ளன. மீண்டும் 2019 இன் பிற்பகுதியில், .பிட்ச் மதிப்பீடுகள் இலங்கையின் நீண்ட கால அந்நிய செலாவணி வழங்குநரின் இயல்புநிலை மதிப்பீட்டின் நிலைப்பாட்டை எதிர்மறையாக மாற்றியமைத்தன, மேலும் வரி குறைப்பு காரணமாக “B” ஐ உறுதிப்படுத்தியுள்ளது, இது புதிய அரசாங்கத்தால் அறிவிக்கப்பட்ட நிதிச் சுமையை மேலும் அதிகரிக்கும் என்று எதிர்பார்க்கப்படுகிறது.

எவ்வாறாயினும், ICRA Lanka Limited; [SL] AAA வழங்குபவரின் மதிப்பீட்டை 2019 ஆம் ஆண்டில் வங்கிக்கு நிலையான கண்ணோட்டத்துடன் வழங்கியுள்ளது.

பங்கு இலாபம்

வங்கி ரூபா 2019 ஆம் ஆண்டில் அரசாங்கத்திற்கு 2.0 பில்லியன் பங்கு இலாபம் வழங்கி உள்ளது, இது முந்தைய

ஆண்டில் செலுத்தப்பட்ட 500 மில்லியன் அளவுக்கு 4 மடங்கிற்கும் மேலான தொகை ஆகும். ஒரு பங்கிற்கு பங்கு இலாபம் 2018 இல் ரூபா 0.8 க்கு எதிராக 2019 இல் ரூபா 2.13 வழங்கப்பட, பங்கு இலாபக் காப்பு விகிதம் 2019 ஆம் ஆண்டில் பங்கு இலாப செலுத்தும் விகிதத்தின் அதிகரிப்பு காரணமாக கடந்த ஆண்டு பதிவு செய்யப்பட்ட 9.0 மடங்கினை விடக் குறைந்து 3.35 மடங்காக காணப்பட்டது.

விளைவுள்ள பங்கு இலாப வீதம் மற்றும் பங்கு இலாபக் காப்பு

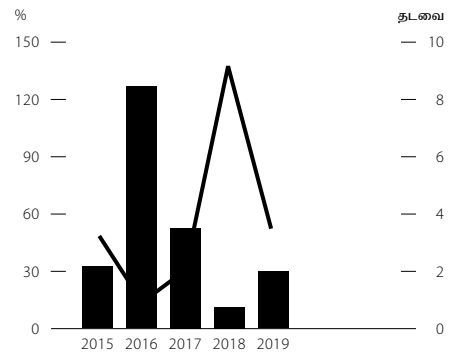

திரவத் தன்மை முகாமை

அழுத்தம் மிக்க சந்தை நிலைமைகளில் திரவத் தன்மை இடரை மதிப்பீடுவதற்கு ஏற்ப பொருத்தமான திரவத் தன்மை இடையகங்கள் நடத்தப்பட்டன. கொந்தளிப்பான மற்றும் கட்டுப்படுத்தப்பட்ட திரவத் தன்மை சூழல்கள் இருந்தபோதிலும், செயற்திறன் மிக்க திரவத் தன்மை முகாமை நடவடிக்கைகள் மூலம் ஐந்தொகை வளர்ச்சியை முழுமையாக ஆதரவு அளிக்கக்கூடிய போதுமான திரவத் தன்மை பராமரிக்கப் பட்டது.

திரவத் தன்மையான சொத்துக்களுக்கு பரிப்பு

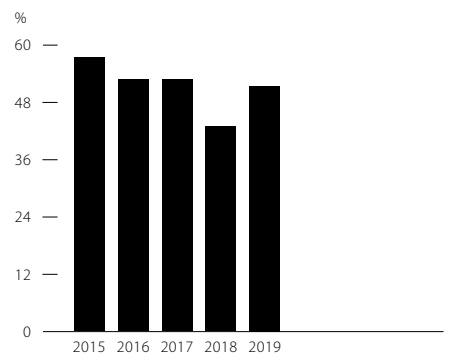

(மத்திய வங்கி அறிக்கையிலின் படி)

ஒழுங்குமுறை மற்றும் நம்பத்தகுந்த அழுத்த சூழ்நிலைகளை சந்திக்க சந்தைப்படுத்தக்கூடிய மற்றும் திரவ சாதனங்களின் தொகுதிகள் திரவத் தன்மைகளில் எதிர்பாராத இடையூறுகளுக்கு எதிராக பாதுகாப்பாக பராமரிக்கப்பட்டன. இந்த தொகுதிகள் பல்வகைப்படுத்தல் மற்றும் திரவத் தன்மையின் அடிப்படையில் வரையறுக்கப்பட்ட வரம்புகளுக்குள் முகாமை செய்யப்படுகின்றன. முகாமை செய்யப்பட்ட திரவத் தன்மை, பாசல் III திரவத் தன்மைக் காப்பு விகிதத்தின் (LCR) கீழ் தகுதிவாய்ந்த உயர் தர திரவ சொத்துக்கள் (HQLA) உள்ளிட்ட பிணைப்பொறுப்பளிக்கப்படாத சந்தைப்படுத்தக்கூடிய கருவிகளைக் குறிக்கிறது.

பாசல் III இன் திரவத் தன்மைக் காப்பு விகிதம் வங்கியின் 30 நாட்காட்டி நாள் திரவத் தன்மை இடர் சுயவிவரத்தின் குறுகிய கால நெகிழ்வுத்தன்மையை ஊக்குவிக்கிறது, இது ஒரு அழுத்தமான சூழலில் சாத்தியமான வெளிப்பாடுகளைச் சந்திக்க போதுமான உயர் தர திரவச் சொத்துக்கள் இருப்பதை உறுதிசெய்கிறது. பாசல் III நிகர நிலையான நிதி விகிதத்தின் (NASFR) நோக்கம் வங்கித் துறையில் நிதி ஸ்திரத்தன்மை மற்றும் பிற்புலத்தை மேம்படுத்துவதே ஆகும், இதன் மூலம் வங்கிகளின் சொத்துக்களின் கலவை மற்றும் ஐந்தொகை நடவடிக்கைகள் தொடர்பாக நிலையான நிதி விவரங்களை பராமரிக்க வேண்டும். கிடைக்கக்கூடிய நிலையான நிதி NSFR ஆல் கருதப்படும் ஓராண்டு கால எல்லைக்குள் கிடைக்கும் என்று எதிர்பார்க்கப்படும் மூலதனம் மற்றும் பரிப்புகளின் பகுதி என வரையறுக்கப்படுகிறது.

எங்கள் திரவத் தன்மை சுயவிவரம் ஆரோக்கியமாக இருந்தது, சட்டரீதியான திரவச் சொத்து விகித (SLAR) தேவைப்பாட்டுக்கேற்ப திரவச் சொத்துக்கள் மற்றும் பிற திரவத் தன்மை ஆதாரங்கள் 33.9% ஆல் அதிகரித்து ரூபா 568.5 பில்லியனை அடைந்தது. LCR, மொத்த உயர் தரமான திரவ சொத்துக்களால் 30 நாட்களில் நிகர பணப் பரிமாற்றத்தால் அளவிடப்படுவதுடன், இது ஆண்டு முழுவதும் தொடர்ந்து 100% க்கு மேல் பராமரிக்கப்படுகிறது. கீழே கொடுக்கப்பட்டுள்ள 2019 இன் முடிவில் எங்கள் திரவத் தன்மை காப்பு விகிதங்கள் குறைந்தபட்ச தடைகளை விட மேலாக இருந்தன. வங்கியின் நீண்டகால நிதி ஸ்திரத்தன்மையை அளவிட பயன்படும் NSFR 175.18% ஆக மேம்பட்டது. கீழேயுள்ள விகிதங்களை வங்கி தனியான அடிப்படையில் கணக்கிடுகிறது.

| | 2019 | 2018 | அதிகரிப்பு/ (குறைவு) |
|---|--------|--------|-------------------------|
| SLAR - குறைந்த பட்சத் தேவை 20% | 60.20 | 54.88 | 5.32 |
| ரூபா LCR - குறைந்த பட்சத் தேவை (2019 - 100%, 2018 - 90%) | 278.12 | 245.06 | 33.06 |
| அனைத்து நாணய அலகு LCR - குறைந்த பட்சத் தேவை (2019 - 100%, 2018 - 90%) | 276.64 | 321.29 | (44.65) |
| NSFR - குறைந்த பட்சத் தேவை (2019 - 100%) | 175.18 | 146.67 | 28.51 |

நிதியில் மற்றும் திரவத் தன்மை இடரை முகாமை செய்தல்

நிதி இடைநிலை அடிப்படையில் வங்கியின் முதன்மை நோக்கு குறுகிய கால வைப்புகளை நீண்ட கால கடன்களாக மாற்றுவதாகும். இந்த வகிபாகத்தை நிறைவேற்றும் போது, வங்கிகள் இயல்பாகவே திரவத் தன்மை பொருத்தமின்மைக்கு ஆளாகின்றன. இதன் விளைவாக நிதி மற்றும் சந்தை திரவத் தன்மை இடர்கள். வலுவான திரவத் தன்மை இடர் முகாமை கட்டமைப்பின் மூலம், வங்கி செயற்பாடுகள் சாதாரண மற்றும் அழுத்த நிலைமைகளின் கீழ் தடையின்றி தொடர்கின்றன என்பதை உறுதிப்படுத்த அதன் நிதி மற்றும் சந்தை திரவத் தன்மை இடரை வங்கி முகாமை செய்கிறது. திரவத் தன்மை இடர் முகாமை கட்டமைப்பை ஆதரிக்கும் முக்கிய நோக்கங்கள் எல்லா நேரங்களிலும் நிதி சந்தை நம்பிக்கையை பராமரித்தல், முக்கிய பங்குதாரர்களின் நலன்களைப் பாதுகாத்தல் மற்றும் ஒழுங்குமுறை திரவத் தன்மைத் தேவைகளைப் பூர்த்தி செய்தல் ஆகியவை அடங்கும்.

வங்கி மற்றும் நிதிச் சேவை முறை மீதான பொது நம்பிக்கையைப் பேணுவதற்கு வங்கி நிலையான நிதி ஆதாரங்களைக் கொண்டிருப்பதை உறுதி செய்வதற்கும், எல்லா நேரங்களிலும் போதுமான அளவு திரவத் தன்மையை பராமரிப்பதற்கும் வங்கி மூலதனத்தைப் பொறுத்தவரை நிதி மற்றும் திரவத் தன்மைக்கு அதிக முக்கியத்துவம் அளிக்கிறது. பங்குதாரருக்கான வருவாயை உருவாக்குவதற்கான அதன் இயக்கத்தில் தேசிய சேமிப்பு வங்கி ஒருபோதும் அதன் திரவத் தன்மையில் விட்டுக் கொடுப்புகளை செய்யாது.

திரவத் தன்மை இடர் முகாமை செயல்பாட்டில் சொத்து, பரிப்பு குழுவினால் வழக்கமான பகுப்பாய்வு மற்றும் திரவத் தன்மை நிலையை கண்காணித்தல் மற்றும் சந்தை அணுகலை பராமரித்தல் ஆகியவை அடங்கும். வழக்கமான திரவத் தன்மை முன்னறிவிப்புகள், திரவத் தன்மை விகிதங்கள் மற்றும் முதிர்வு இடைவெளி பகுப்பாய்வு ஆகியவை இந்த நோக்கத்திற்காக பகுப்பாய்வு கருவிகளாகப் பயன்படுத்தப்படுகின்றன. திரவத் தன்மை மற்றும் நிதி இடர் ஆகியவை அளவிட்டு வரம்பைப் பயன்படுத்தி அளவிடப்படுகின்றன, இதில் திரவத் தன்மை பாதுகாப்பு விகிதம் (LCR) மற்றும் நிகர நிலையான நிதி விகிதம் (NSFR) ஆகியவை அடங்கும். திரவத் தன்மை இடர் முகாமை குறித்த கூடுதல் விவரங்களுக்கு பக்கங்கள் 263 முதல் 266 வரை இடர் முகாமை அறிக்கையைப் பார்க்கவும்.

நிதி செயற்திறன் முன்னோக்கு

நிலையான முதலீடுகளின் மாற்றம், உலகளாவிய வளர்ச்சி மற்றும் அரசியல் ஸ்திரத்தன்மை மீதான நம்பிக்கையின் மீளுருவாக்கம், நிதி ஒருங்கிணைப்பு கவனத்திற்குரியதாக இருந்தாலும், எதிர்மறையான இடர் கடன் மதிப்பீடுகளுடன், 2020 ஆம் ஆண்டில் இலங்கையில் உண்மையான மொத்த உள்நாட்டு உற்பத்தியில் 3.5% ஆன ஒரு சாதாரண முன்னேற்றத்தை நாங்கள் எதிர்பார்க்கிறோம் (சர்வதேச நாணய நிதியம்). இலங்கை மத்திய வங்கி வட்டி விகிதங்களை சிறிது காலம் நிறுத்தி வைக்கும் என்று நாங்கள் நம்புகிறோம். இந்த அனுமானங்களின் அடிப்படையில், மற்றும் முக்கிய அரசியல், பொருளாதார அல்லது ஒழுங்குமுறை முன்னேற்றங்களைத் தவிர்த்து, 2020 ஆம் ஆண்டில் எங்கள் கடன் மற்றும் வைப்பு வளர்ச்சி மேம்படும் என்று நாங்கள் எதிர்பார்க்கிறோம். கடன்கள் மற்றும் முற்பணத் தொகுப்பிலான வீதம் மற்றும் விரிவாக்கம் காரணமாக எங்கள் நிகர வட்டி எல்லை அடுத்த ஆண்டு ஓரளவு மேம்படும்.

செயற்பாட்டு செலவுகள் நன்கு கட்டுப்படுத்தப்படும், மேலும் எங்கள் தொழிற்பாட்டு இயக்கிகள் கடந்த ஆண்டை விட மேம்பட வேண்டும். SLFRS 9 கணக்கீட்டு நியமம் நிலையற்ற தன்மையை அதிகரிக்கக் கூடும் என்றாலும், நிலையான கடன் இழப்பு விகிதத்தை நாங்கள் எதிர்பார்க்கிறோம். எங்கள் மூலதன விகிதம் ஒழுங்கு விதிமுறை இலக்குகளுக்கு மேலே இருக்கக்கூடும், இது எங்கள் தற்போதைய பங்கு இலாபம் பாதுகாப்பை பராமரிக்க அனுமதிக்கும். கடைசியாக, உரிமையாண்மை மீதான எங்கள்.

இயல்பாக்கப்பட்ட வருவாயும் 2020 ஆம் ஆண்டில் சற்று முன்னேற வேண்டும்.

ஆயினும் கூட, உலக சுகாதார அமைப்பால் (WHO) ஒரு தொற்றுநோயாக அறிவிக்கப்பட்டுள்ள கொவிட்-19 பரவலுடன் உலகம் முழுவதும் வங்கி மற்றும் நிதித்துறை உள்ளிட்ட இலங்கை பொருளாதாரம் சார்ந்த சூழ்நிலை மாறிவிட்டது. மேலதிக விபரங்களை பக்கம் 34 இல் “தொழிற்பாட்டு சூழல்” பகுதியின் கீழ் காணலாம்



| முக்கிய பெறுபெற்றுக் குறிகாட்டி | 2019 செயற்திறன் | முன்னோக்கு 2020 | நடுத்தர காலம் முதல் நீண்ட கால இலக்குகள் |
|---------------------------------|-----------------|---|---|
| உரிமையாண்மை மீதான திரும்பல் | 15.32% | நிர்ணயிக்கப்பட்ட இலக்கின் படி | 10.0% – 12.5% |
| நிகர வட்டி எல்லை | 2.63% | நிர்ணயிக்கப்பட்ட இலக்கின் படி | 2.5% – 3.0% |
| வைப்புக்களிலான வளர்ச்சி | 21.1% | நிர்ணயிக்கப்பட்ட இலக்கின் படி | 10.0% – 12.0% |
| வட்டி வருமானத்திலான வளர்ச்சி | 7.4% | நிர்ணயிக்கப்பட்ட இலக்கின் படி | 11.0% – 11.5% |
| மொத்த மூலதனப் போதுகை விகிதம் | 14.35% | சட்ட நியதிக் குறைந்த பட்ச எல்லையிலும் அதிகமாக | சட்ட நியதிக் குறைந்த பட்ச எல்லையிலும் அதிகமாக |
| கிரய - வருமான விகிதம் | 49.35% | நிர்ணயிக்கப்பட்ட இலக்கின் படி | 53% – 54% |

வணிக வரிசைகள் மீளாய்வு

கிளை முகாமை

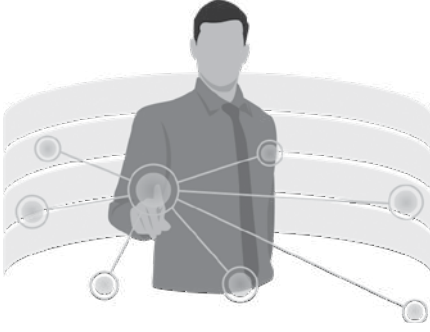

உற்பத்திகள் மற்றும் சேவைகள்

வைப்புக்களை ஏற்றல், சில்லறை கடன் வழங்குதல், வங்கி உத்தரவாதம், அட்டை சேவைகள் மற்றும் கொடுக்கல்வாங்கல் உள்ளடங்கலான முழு வீச்சிலான சேவைகள்

வாடிக்கையாளர்கள்

இயற்கையான நபர்கள் மற்றும் சட்டரீதியான நபர்கள்.

விநியோக வழிமுறைகள்

கிளைகள், ATMகள், தபால் நிலையங்கள் மற்றும் உப தபால் நிலையங்கள், CDM/CRM இயந்திரங்கள், இணையவழி வங்கி, தொலைபேசி, அழைப்பு நிலையம் மற்றும் கையடக்க POS இயந்திரங்கள்.

தொழிற்பாட்டு சூழல்

- ஈஸ்டர் ஞாயிறு தாக்குதலைத் தொடர்ந்து வீழ்ச்சியடைந்த பொருளாதார நடவடிக்கைகள்
- ஏனைய பணக் கொள்கைகளுடன் இணைந்த, வைப்புக்கள் மற்றும் கடன் வழங்கல் மீது விதிக்கப்பட்ட வட்டி உச்சவரம்பு தீர்மானம் மேற்கொள்ளலை இலகுவாக்கியது.
- கடன் வளர்ச்சியிலான மந்தநிலை

கூடர் மற்றும் சவால்கள்

- சொத்து தரத்தில் தொடர்ச்சியாக வீழ்ச்சி
- சேமிப்புத் திரட்டலை அதிகரிப்பதன் மூலம் குறைந்த செலவு நிதியிடலை அதிகரித்தல்
- வட்டி வருமானம் மற்றும் வட்டி எல்லையிலான வட்டி வீத உச்சவரம்பின் தாக்கம்

- வீழ்ச்சியடையும் சந்தைப் பங்கு
- கிராமப்புற வைப்புக்கள் படிப்படியாக அடிமட்ட நிதி நிறுவனங்களுக்கு நகர்வடைதல்
- குறைந்தளவு அட்டை பயன்பாட்டு நிலை
- அரசு பத்திரங்கள் மீதான முதலீட்டின் கட்டாயத் தேவைப்பாடு காரணமாக வரையறுக்கப்பட்ட மூலங்கள்

தந்திரோபாய கவனம் செலுத்தும் பகுதிகள்

- எமது வாடிக்கையாளர்களைத் தக்க வைத்துக் கொள்வதுடன், புதிய வாடிக்கையாளர் சேகரிப்பில் கவனம் செலுத்துதல்
- உற்பத்தி நோக்குநிலையில் இருந்து எமது உறவுமுறையில் கவனம் செலுத்தி, வாடிக்கையாளர்களுக்கு அவர்களின் வாழ்க்கைக் கட்டங்கள் மூலமாக சேவை செய்தல்
- நிகர வட்டி வருமானம் மற்றும் கொடுக்கல் வாங்கல் எண்ணிக்கைகளில் அதிகரித்த கவனம்
- முன்னெச்சரிக்கையான கடன் கொள்கை மற்றும் சேகரித்தல் மற்றும் சேத இழப்புகளிலான கவனம்
- கிரய வினைத்திறன்களை தொழிற்படுத்தல்
- நியாயமான வளர்ச்சியுடன் சந்தை பங்கை பேணுதல்

2019 இலான முக்கிய விருத்திகள்

- கிளைகள் மற்றும் தபால் வலையமைப்பு மூலம் இதுவரையான அதிகபட்ச வைப்பாகிய ரூபா 171.4 அடையப்பட்டது
- இவ்வாண்டில் 1 புதிய கிளை திறக்கப்பட்டதுடன், 26 CRM இயந்திரங்கள் பொருத்தப்பட்டன.
- 13,000 க்கும் மேற்பட்ட புதிய வாடிக்கையாளர்கள் இணைய வங்கி வலையமைப்பில் சேர்க்கப்பட்டனர்
- DMS முறைமையின் செயற்படுத்தல்.
- "சிஹிணா மாலிகா" என்னும் புலம்பெயர்ந்த தொழிலாளர்களுக்காக சிறப்பு வீட்டுக் கடன் திட்டம் அறிமுகம்
- "தேசேவ இ-இணைப்பு எப்போது வேண்டுமானாலும் இணையவும்" என்ற கருப்பொருளுடனான வங்கி சுய பதிலளிக்கும் இணையப் பயன்பாட்டின் அறிமுகம்

- கிராமப்புற வைப்புக்களை அதிகரிக்கும் வகையில், பிராந்திய முகாமையாளர்களின் மேற்பார்வையின் கீழ் கொண்டுவரப்பட்டு தபால் வங்கிப் பிரிவு பலப்படுத்தப்பட்டது
- இணைய வங்கிப் பிரயோகத்துக்காக, லங்கா பே உற்பத்திகளின் அறிமுகம் (சங்க கொடுப்பனவுகள், BOI கொடுப்பனவுகள், நேரடி வரவு வைத்தல், உள்நாட்டு இறைவரிக் கொடுப்பனவுகள்)
- நட்டமடையும் கிளைகள் 54% ஆல் குறைக்கப்பட்டது
- பிரார்த்தனா பிளஸ் சேமிப்புத் திட்டம் மூலம் இளைஞர் பிரிவை இலக்காகக் கொண்ட உற்பத்தி மீள் அமுலாக்கம்
- ஊழியர்களின் வீட்டுக் கடன் தொகை ரூபா 7.5 மில்லியனாக அதிகரிப்பு
- வரவு அட்டைகளுக்கான பாதுகாப்பை அதிகரிக்கும் நோக்கில் கொடுப்பனவு அட்டைத் தொழிற்துறை தரவுப் பாதுகாப்பு நியமம் (PCIDSS) தர நிர்ணயம் பெறப்பட்டது.
- மார்ச் மாதத்தை செயற்பாடற்ற கடன்களின் மீட்பு மாதம் எனப் பிரகடனப்படுத்தி, கடன் அறவீடு விரைவுபடுத்தப்பட்டது.
- EMV சிப் மற்றும் NCF தொழிற்படுத்தலுடன் வரவு அட்டைகளின் அறிமுகம்.

பிரதம செயற்றின் குறிகாட்டிகள் (KPI)

- வைப்புக்களில் 21.1% வளர்ச்சி
- தபால் வைப்பு திரட்டலில் 168.9% வளர்ச்சி
- சில்லறைக் கடனில் 15% வளர்ச்சி
- 2018 ஆம் ஆண்டில் 9.58% ஆக இருந்த வைப்புக்களின் சந்தைப் பங்கு 10.75% ஆக அதிகரிப்பு
- தொழிற்துறை சராசரி 4.7% ஐ விட 1.57% ஆக குறைவாக உள்ள மொத்த தொழிற்பாடக் கடன் விகிதம் விகிதம்

முன்னோக்கிய பாதை

- எண்ணியலாக்கத்தை விரைவுபடுத்துவதுடன், எண்ணியல் திறன்களிலான முதலீடு
- பாதுகாப்பு அம்சங்களை இழக்காது, சுய சேவை வழிமுறைகளில் எண்ணியல் வாடிக்கையாளர் அனுபவத்தை மேம்படுத்தல்
- பேரினப் பொருளாதார ஸ்திரத்தன்மையில் முன்னேற்றம் மற்றும் கடன் வளர்ச்சியில் மீட்டெடுப்பு தொடர்பான எதிர்பார்ப்பு

- வீழ்ச்சியடையும் சந்தைப் பங்கை மீள் நிலைநிறுத்தல்
- தொழிற்பாட்டு வினைத்திறனை இயக்குவதற்காக கிரய உத்தமமாக்கல் தந்திரோபாயங்கள் மற்றும் மூலதன இணைப்புத் தொழிநுட்பம்

இலக்கு

- அடையாளம் காணப்பட்ட பகுதிகள்/ உற்பத்திகளில் இலக்கு வளர்ச்சியை அடையும் அதேவேளை சந்தைப் பங்கையும் பேணுதல்
- குறைந்த கிரய நிதி மற்றும் கிராமப்புற வைப்புக்களை அதிகரித்தல்
- இரட்டைத் தான வளர்ச்சி மூலம் சில்லறைக் கடன் தொகுதிகளை அதிகரித்தல்
- சில்லறை கடனுக்கான செயற்படா சொத்து விகிதத்தை வங்கித் துறை சராசரியை விட குறைவாக முகாமை செய்தல்

கூட்டுவணிக நிதி



உற்பத்திகள் மற்றும் சேவைகள்

- நிதி நிறுவனங்கள் மற்றும் அவற்றின் சேய் நிறுவனங்களுக்கும் நேரடியாகக் கடன் வழங்குதல்,
- நிதி வசதிகளை கட்டமைத்தல் (வாடிக்கையாளர்களுக்கான உய்த்தறி உற்பத்திகள்)
- கடன் வழங்குபவர்களுக்கும் கடன் பெறுபவர்களுக்கும் இடையிலான தீர்ப்பளவு மற்றும் கொடுக்கல்வாங்கல்களை ஒருங்கிணைக்கும் இணைந்த வசதிகளுக்கான முகவர் பங்கை வகித்தல்

- நம்பிக்கை சான்றிதழ்கள், தனியார் இடவமைத்தல் மற்றும் கடன் பத்திரங்களில் முதலீடு செய்தல்
- உட்கட்டமைப்பு திட்டங்களுக்கு நிதியளிப்பதில் முன்னணி தொழில் நுட்பத்துவம்
- கடன் பத்திரங்களை வழங்குதல்

வாடிக்கையாளர்கள்

கூட்டு வணிகங்கள், அரசுக்கு சொந்தமான நிறுவனங்கள், நிதி நிறுவனங்கள் மற்றும் தனியார் நிறுவனங்கள், நடுத்தர அளவிலான தொழில் முயற்சியாளர்கள்

விநயோக வழிமுறைகள்

நேரடி அணுகுமுறை

தொழிற்பாட்டுச் சூழல்

- பலவீனமான பேரினப் பொருளாதார அடிப்படைகள் மற்றும் மெதுவான பொருளாதார வளர்ச்சி
- நிர்மாணம், சுற்றுலா மற்றும் விவசாயம் போன்ற சில துறைகளிலான மந்தநிலை
- குறைந்த முதலீட்டாளர் நம்பிக்கை மற்றும் மூலதன வெளிப்பாய்ச்சல்கள்
- எதிர்பார்த்ததிலும் குறைவான கடன் வளர்ச்சி

இடர் மற்றும் சவால்கள்

- கடனுக்கான கேள்வியின் மிதமாக்கல்
- சந்தைத் திரவத் தன்மையிலான தளம்பல்
- செயற்பாடற்ற கடன்கள் அதிகரிக்கும் வாய்ப்பு
- அரசு பத்திரங்கள் மீதான முதலீட்டின் கட்டாயத் தேவைப்பாடு காரணமாக வரையறுக்கப்பட்ட மூலங்கள்

தந்திரோபாய கவனம்

செலுத்தும் பகுதிகள்

- புதிய வாடிக்கையாளர் சேர்ப்பு
- கட்டண அடிப்படையிலான வருமானம் ஈட்டும் நடவடிக்கைகளில் கவனம்

- அதிக இடருள்ள துறைகளில் கவனத்துடன் முக்கிய வளர்ச்சித் துறைகளில் கவனம் செலுத்துதல் (சக்தி, பயன்பாடுகள், உட்கட்டமைப்பு, புதுப்பிக்கத்தக்க சக்தி, பசுமை வணிகங்கள் மற்றும் நிதி நிறுவனங்கள்)
- இலங்கை முழுதும் எமது தடத்தை விரிவாக்க உறவை வலுப்படுத்துதல் மற்றும் பங்காளர்களை மேம்படுத்துதல்
- கடன் தரத்தை நிர்வகித்தல்
- விலை மாதிரிகள் மீள்நிர்ணயம் மற்றும் மூலதன ஒதுக்கீட்டை மேம்படுத்துதல்

2019 இலான முக்கிய விருத்திகள்

- வெற்றிகரமாக ரூபா 20.0 பில்லியன் கடன் பத்திரங்கள் வழங்கல்
- ஆண்டின் போது சுமார் ரூபா 20.0 பில்லியன் கடன்கள் கூட்டுவணிக வாடிக்கையாளர்களுக்கு செயற்றிட்ட நிதியுதவியின் கீழ் வழங்கப்பட்டன.
- விவசாயம் மற்றும் SMEக்கு ஆதரவாக மற்றைய நிதி சேவை நிறுவனங்களுக்கு கடன் வழங்குவதன் மூலம் ரூ. 10.0 பில்லியன் கடன்கள் வழங்கப்பட்டன
- அபிவிருத்தி திட்டங்களின் உட்கட்டமைப்பிற்காக பொது நிதிக்கு ரூபா 7.5 பில்லியன் கடன்கள் வழங்கப்பட்டன
- விமான நிலையம் மற்றும் விமான சேவைகள் நிறுவனத்தினால் வழங்கப்பட்ட கடன் பத்திரங்களில் ரூபா 4.0 பில்லியன் முதலீடு செய்யப்பட்டது.

பிரதம செயற்றிறன் குறிகாட்டிகள் (KPI)

- கூட்டுவணிக கடன் வழங்கல்களில் 14.87% வளர்ச்சி
- கூட்டுவணிக நிதியிடல் தொழிற்பாடுகளிலிருந்தான கட்டண அடிப்படையிலான வருமானத்தில் 11.5% வளர்ச்சி
- செயற்படா கடன் விகிதம் 0%

முன்னோக்கிய பாதை

- கடன் தொகுப்பின் தரத்தை பாதுகாத்தல்
- செயன்முறை மேம்பாடுகள் மற்றும் தன்னியக்கம்
- சந்தைப் போக்குகளைக் கண்காணிப்பதன் மூலமான விவேகமான கடன் அணுகுமுறை
- அதிக வளர்ச்சியுடன், ஆனால் குறைந்த மற்றும் நடுத்தர இடர் விபரத்துடன் துறைகளுக்கு கடன் வழங்குதல்.
- உட்கட்டமைப்பு திட்டங்களுக்கான கடன் வழங்குவதன் மூலம் அரசாங்க நிதிக்கு ஆதரவளித்தல்

இலக்கு

- வருடாந்த வளர்ச்சியில் ஒற்றைத் தான வளர்ச்சியை அடைவதன் மூலம் கட்டண அடிப்படையிலான வருமானத்தை அதிகரிக்கப் பங்களிப்பு செய்தல்
- செயற்பாடற்ற கடன் விகிதத்தை தற்போதைய நிலையில் விரும்பிய விதத்தில் பேணுதல்

சர்வதேச வங்கியியல்



உற்பத்திகள் மற்றும் சேவைகள்

- ஐ.அமெரிக்க டொலர், யூரோ, பவுண்ட், அவுஸ். டொலர் மற்றும் யென் நாணய அலகுகளிலான வெளிநாட்டு நாணய வைப்பு (சேமிப்பு மற்றும் நிலையான வைப்பு)
- உள்ளூரக மற்றும் வெளிப்புற பண மாற்றல்
- அந்நிய செலாவணி பரிமாற்றம்
- இறக்குமதி நாணயக் கடிதம் வழங்குதல்
- இறக்குமதிப் பட்டியல்களைக் கையாளுதல் மற்றும்
- கப்பல் மற்றும் விமானக் கேள்வு உத்தரவாதங்களை வழங்குதல்

வாடிக்கையாளர்கள்

இலங்கையில் வதிவுள்ளோர், இலங்கைக்கு வெளியே வசிக்கும் இலங்கையர்கள், இலங்கையில் வசிக்கும் வெளிநாட்டினர்.

விறியோக வழிமுறைகள்

கிளைகள், இணையவழி வங்கி, தொடர்புடைய வங்கிகள், பரிவர்த்தனை இல்லங்கள், உலகளாவிய பண பரிமாற்ற நிறுவனங்கள், யூரோகிரோ தபால் வலையமைப்பு மற்றும் வெளிநாட்டு பிரதிநிதிகள், தொலைபேசி மற்றும் அழைப்பு நிலையம்

தொழிற்பாட்டுச் சூழல்

- உலகளாவிய வர்த்தக நடவடிக்கைகளிலான மந்தநிலை
- இறக்குமதியைக் குறைக்க எடுக்கப்பட்ட நடவடிக்கைகள்
- முக்கிய மூல சந்தைகளில் இருந்து அந்நிய செலாவணி வருவாய் குறைவடைதல் (உ-ம்: மத்திய கிழக்கு)
- ஏராளமான எண்ணியல் தொழில்நுட்ப நிறுவனங்கள் மற்றும் பிற பண பரிமாற்று நிறுவனங்களின் வளர்ச்சி

இடர் மற்றும் சவால்கள்

- குறைவடையும் நிகர வட்டி எல்லை
- நிதி அல்லாத நிறுவனங்கள் சந்தையில் நுழைதல்.

தந்திரோபாய கவனம் செலுத்தும் பகுதிகள்

- முக்கிய மூல சந்தைகளில் பண மாற்றலுக்கான சந்தை ஊடுருவல் மற்றும் சந்தை வளர்ச்சி
- மத்திய கிழக்கு சந்தைகளில் சார்ந்திருப்பதைக் குறைக்க பிற சந்தைகளைத் தேடுதல்
- வர்த்தக சேவைகளுக்கான அணுகல் சந்தை அரசு நிறுவனங்கள்/ தொழிற்சங்கங்கள்/புதிய வாகன முகவர்களுடனான ஏற்பாடுகளுடன் வங்கிக்கு அனுமதிக்கப்படல்
- கட்டண அடிப்படையிலான வருமானத்தை மேம்படுத்துதல்

2019 இலான முக்கிய விருத்திகள்

- ரூபா 40.1 பில்லியன் வெளிநாட்டு மாற்றல் பதிவிடப்பட்டது
- நிர்ணயிக்கப்பட்ட நிதி இலக்குகள் அடையப்பட்டன

- Emirates NBD Bank PJSC (எமிரேட்ஸ்) மற்றும் Erste குழும வங்கி ஏஜி (அவுஸ்ரியா) ஆகியவற்றுடனான முகவர் வங்கி உறவுமுறை மற்றும் ஜி பண பரிமாற்ற கம்பெனி லிமிட் (கொரியா) உடன் பணப்பரிமாற்ற உறவுமுறை உருவாக்கம்
- வெளிநாட்டு நாணய நிலையான வைப்புக்களுக்கு 12 மாத மாதாந்த வட்டிக் கொடுப்பனவு அறிமுகம்
- CAD (கனேடிய டொலர்), SGD (சிங்கப்பூர் டொலர்), CHF (சுவிஸ்/பிராங்க்) மற்றும் AED (அரபு எமிரேட்ஸ் திர்ஹாம்) வெளிநாட்டு நாணயக் கணக்குகளை பராமரிக்க வாடிக்கையாளர்களுக்கு வசதியளிக்கப்பட்டது

பிரதம செயற்றின் குறிகாட்டிகள் (KPI)

- வெளிநாட்டு வைப்புத்தொகையில் 9.1% வளர்ச்சியுடன் ரூபா. 11.86 பில்லியன் வைப்பு அடையப்பட்டது
- ரூபா 79 பில்லியன் அடையப்பட்டதன் மூலம் கட்டண அடிப்படையிலான வருமான இலக்கை ரூபா 30 பில்லியன் கடக்கப்பட்டது
- பணம் அனுப்புவதற்கான சந்தை பங்கை 22 bps அதிகரித்து 3.29% ஆக உயர்ந்தது

முன்னோக்கிய பாதை

- தொழிற்பாட்டு மேன்மை (உ-ம்: வினைத்திறான பணப் பரிமாற்றம்)
- உயர் வளர்ச்சி மிக்க பணம் அனுப்பும் சந்தைகளுக்கு விரிவாக்கம்
- ஏற்றுமதி வர்த்தக நிதி வணிகத்தில் அதிக கவனம் செலுத்துதல்
- வாடிக்கையாளர் அனுபவத்தை மேம்படுத்துதல்

இலக்கு

- வெளிநாட்டு நாணய வைப்புகள் மற்றும் பணம் அனுப்புதல்களில் இரட்டைத்தான வளர்ச்சியை அடைதல்
- பணம் அனுப்பும் சந்தைகளில் சந்தைப் பங்கு வளர்ச்சியை மேம்படுத்துதல்

திறைசேரி

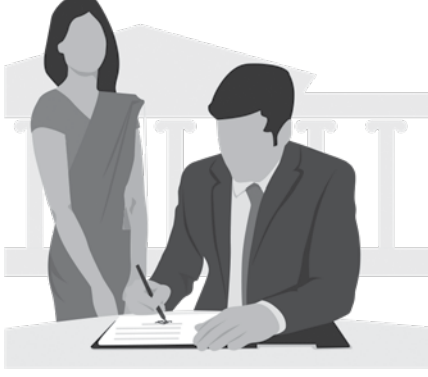

உற்பத்திகள் மற்றும் சேவைகள்

- அரசாங்க பத்திரங்கள், பங்கு மற்றும் வெளிநாட்டு செலாவணி, மீள் கொள்வனவு உடன்படிக்கைகள் கடன் பெறுகை மற்றும் நிலைமாறு மீள் கொள்வனவு கடன் வழங்கல்களிலான முதலீடு

வாடிக்கையாளர்கள்

நிதி நிறுவனங்கள், நிதி அல்லாத நிறுவனங்கள், தனிநபர்கள், அரசு உடமை நிறுவனங்கள்.

விநியோக வழிமுறைகள்

நேரடி அணுகல், இணையவழி, வர்த்தக தளங்கள்.

தொழிற்பாட்டுச் சூழல்

- சந்தையில் திரவத்தன்மையில் நிலவும் தளம்பல்கள்
- சந்தையில் திரவநிலைப் பற்றாக்குறை
- வட்டி வீதங்களைக் குறைக்கும் மத்திய வங்கியின் நடவடிக்கைகள்
- அரசு பத்திரங்களிலான குறைவான திரும்பல்
- அரசு பத்திர சந்தையில் இருந்து முதலீடு வெளியேறுதல்

இடர் மற்றும் சவால்கள்

- குறைந்த வட்டி விகிதத்தில் அரசாங்கத்தின் பத்திரங்கள் மறு முதலீடு செய்யப்படல்
- திரவத்தன்மை மற்றும் முதலீட்டை முகாமை செய்தல்
- அரசு பத்திரங்களை முதலீடு செய்வதற்கான கட்டாயத் தேவைகள் மற்றும் வாடிக்கையாளர் வைப்புகளைப் பயன்படுத்தி கடன் வழங்குதல் ஆகியவற்றுக்கு இடையிலான மாற்றுத் தெரிவுகள்
- அரசு பத்திரங்களுக்கான இரண்டாம் சந்தை செயற்பாட்டில் இன்மை

தந்திரோபாய கவனம்

செலுத்தும் பகுதிகள்

- நிலையான வருமானம் மற்றும் பத்திரத் தொகுதியை மேம்படுத்துவதற்காக மீளமைத்தல்
- அரசாங்க பத்திரங்களில் முதலீடு செய்வதற்கான சட்டரீதியான தேவையைப் பேணுதல்

2019 இலான முக்கிய விருத்திகள்

- இணையவழி காசு முகாமை முறையை செயற்படுத்துதல்
- 250 மில்லியன் அமெரிக்க டொலர் சிரேஷ்ட பத்திரங்களை வெற்றிகரமாக தீர்ப்பளவு செய்தது.

பிரதம செயற்றிறன் குறிகாட்டிகள் (KPI)

- அரசாங்க பத்திரங்களை வைப்பு விகிதத்திற்கு உகந்த மட்டத்தில் 60.9% ஆக பராமரித்தல்
- வட்டி வருமானத்தில் 48.50% அரசு பத்திரங்களிலிருந்து மொத்த வட்டி வருமானத்திற்கு பங்களிப்பு செய்தல்
- அரசாங்க பத்திரங்களிலிருந்து 10.7% வருவாயை உறுதிப்படுத்தல்

முன்னோக்கிய பாதை

- ரூபாயின் மதிப்பில் உலகளாவிய நிகழ்வுகளின் தாக்கம்
- முதலீட்டாளர் நம்பிக்கை மற்றும் சந்தையில் முதலீடுகள் மற்றும் மூலதன பாய்ச்சல்கள் பீது உள்ளாட்டு மற்றும் உலகளாவிய நிகழ்வுகள் மற்றும் கொள்கைகளின் தாக்கம்
- வங்கியின் முதிர்வு பொருத்தமின்மையைக் குறைக்க பயனுறுதி மிக்க திரவநிலை முகாமையில் கவனம் செலுத்துதல்
- புதிய முறைமைகள் மற்றும் செயன்முறைகளை செயற்படுத்துதல் மூலம் முன்-பின் அலுவலகங்களில் செயற்பாட்டு மேன்மை

இலக்கு

- வங்கியின் முறிகள், பங்கிகள் மற்றும் செலாவணிச் சந்தைகளில், கவர்ச்சிகரமான வர்த்தக வாய்ப்புகள் மூலம் வருவாயை மேம்படுத்துதல்
- அதிகபட்ச வருவாய்க்கு திரட்டப்பட்ட நிதியை முதலீடு செய்தல்



உற்பத்தி செய்யப்பட்ட மூலதனம்

வங்கியின் பெளதீக மற்றும் எண்ணியல் உட்கட்டமைப்பை உள்ளடக்கிய உற்பத்தி மூலதனம் ஒரு முக்கியமான பெறுமதி இயக்கி ஆகும். ஒரு தனித்துவமான போட்டி எல்லையை வழங்கும் உயர்தர சொத்து தளத்தை உருவாக்க நாங்கள் தொடர்ந்து முயற்சி செய்கிறோம்.

இது எதை உள்ளடக்கியுள்ளது

வங்கியின் உற்பத்தி செய்யப்பட்ட மூலதனம் வாடிக்கையாளர்களை அடைய உதவும் மற்றும் தொழிற்பாட்டு மேன்மையைப் பெற உதவும் பெளதீக மற்றும் எண்ணியல் உட்கட்டமைப்பைக் கொண்டுள்ளது. இது கிளை வலையமைப்பு, ATM வலையமைப்பு, தகவல் தொழில்நுட்ப முறைமைகள் மற்றும் மென்பொருள் மற்றும் பிற எண்ணியல் வழிமுறைகள் உள்ளிட்ட ஆதனம், பொறி மற்றும் உபகரணங்கள் மற்றும் உட்கட்டமைப்பு ஆகியவற்றை உள்ளடக்கும்.

• பெளதீக உட்கட்டமைப்பு:

ஆதனம், பொறி மற்றும் உபகரணங்கள், கிளைகளின் வலையமைப்பு, ATMகள், CRM கள், வணிகர் விற்பனைப் புள்ளி, கையடக்கமான விற்பனைப் புள்ளி இயந்திரம், தபால் நிலையங்கள் மற்றும் துணை அஞ்சல் அலுவலகங்கள் மற்றும் mCash சில்லறை விற்பனையாளர்கள்

• எண்ணியல் உட்கட்டமைப்பு:

இணைய வங்கி, அரட்டைப் பெட்டி மற்றும் சமூக ஊடகப் பிரசன்னம் போன்ற தகவல் தொடர்பாடல் முறைமைகள் மற்றும் எண்ணியல் தளங்கள்

உள்ளீடுகள்

- ஆதனம், பொறி மற்றும் உபகரணங்கள் – ரூ. 14,163 மில்லியன்.
- மூலதன செலவு – ரூ. 2,207 மில்லியன்.
- பெளதீக தொடு புள்ளிகள்
- மெய்நிகர் தொடு புள்ளிகள்/எண்ணியல் வழிமுறைகள்
- எண்ணியல் உட்கட்டமைப்பு

இது எவ்வாறு பெறுமதி சேர்க்கிறது

உற்பத்தி செய்யப்பட்ட மூலதனத்தின் முகாமை வாடிக்கையாளர்களுக்கு உகந்த அணுகல் மற்றும் சிறந்த வாடிக்கையாளர் அனுபவத்தை வழங்குவதன் மூலம் சுய சேவை வழிமுறைகள் மூலம் தடையின்றி அணுகக்கூடிய உறவை பலப்படுத்துகிறது. இந்த மூலதனம் செயற்பாட்டு செயற்திறன், செலவினங்களைக் குறைத்தல், இலாபத்தை மேம்படுத்துதல் மற்றும் வங்கியின் தொடர்ச்சியான வளர்ச்சிக்கு நேரடியாக பங்களிக்கிறது.

எங்கள் அணுகுமுறை

உற்பத்தி செய்யப்பட்ட மூலதனத்திலான முதலீடு என்பது வங்கியின் தந்திரோபாயத்தை வழங்குவதற்கான திறனை உறுதி செய்வதற்கான தொடர்ச்சியான மற்றும் மீண்டெழும் செயல்முறையாகும். உற்பத்தி செய்யப்பட்ட மூலதனத்தின் மீதான முதலீட்டை தீர்மானிக்கும் காரணி வங்கியின் தந்திரோபாய நோக்கங்களை அடைவதற்கு வழங்கப்படும் பெறுமதி ஆகும்.

ஒரு தனித்துவமான போட்டி நன்மையை வழங்க, வங்கியின் நண்டகால வளர்ச்சி வாய்ப்புகளை பாதுகாக்கும் உயர்தர சொத்து தளத்தை உருவாக்க நாங்கள் முயற்சி செய்கிறோம். வேலையில்லா நேரத்தை அல்லது மறு வேலைகளை அகற்ற எல்லா சொத்துகளும் எப்போதும் உகந்த மட்டத்தில் பராமரிக்கப்படுவதை நாங்கள் உறுதிசெய்கிறோம்.

2019 க்கான முக்கிய சவால்கள் மற்றும் வாய்ப்புகள்

முக்கிய சவால்கள்

- தொடர்ச்சியாக மாற்றமடையும் வாடிக்கையாளர் விருப்பங்கள்
- தொடர்ச்சியான முதலீடுகள் மற்றும் திட்டங்களின் நிதி இயலுமை
- புவியியல் பிரசன்னத்தை விரிவாக்குவதற்கான வரையறைகள்
- தகவல் முறைமைப் பாதுகாப்பு
- புதிய தொழில்நுட்பத்தை நோக்கிய சில வாடிக்கையாளர்களது எதிர்ப்பு



வாய்ப்புகள்

- எங்கள் தொழிற்பாட்டு வினைத்திறனை மேம்படுத்துதல்
- எங்கள் வங்கியின் உற்பத்தித்திறனை மேம்படுத்துதல்
- வாடிக்கையாளர் அனுபவத்தை மேம்படுத்துதல்
- எங்கள் எண்ணியல் திறனை ஒரு தந்திரோபாய வேறுபாட்டுக் கருவியாகப் பயன்படுத்துதல்
- எண்ணியல் வங்கிக்கு விரைவான மாற்றத்தை ஏற்படுத்துதல்
- எங்கள் அமைப்பின் விரைவுத் தன்மையை வலுப்படுத்துதல்

உற்பத்தி செய்யப்பட்ட மூலதனத்தின் பெறுமதியை மேம்படுத்துவதற்கான தந்திரோபாயங்கள்

- எங்கள் நண்டகால வளர்ச்சி வாய்ப்புகளுக்கு ஒரு தனித்துவமான போட்டி நன்மையை வழங்கும் உயர்தர சொத்து தளத்தை உருவாக்குதல்,
- அனைத்து சொத்துகளும் வேலையில்லா நேரத்தை அல்லது மறு வேலைகளை அகற்ற உகந்த மட்டங்களில் பராமரிக்கப்படுவதை உறுதி செய்தல்
- செலவுகளைக் குறைக்க ஒருங்கிணைந்த மூலதன திட்டங்கள்
- வாடிக்கையாளர் அனுபவத்தை மேம்படுத்துவதற்கும் வாடிக்கையாளர் அணுகலை விரிவாக்குவதற்கும் எண்ணியல் திறன்களில் முதலீடு செய்தல்
- புதிய பெளதீக கிளைகள் மற்றும் எண்ணியல் வழிமுறைகளைத் திறப்பதற்கு இடையில் சமநிலையை ஏற்படுத்துதல்
- தேர்ந்தெடுக்கப்பட்ட கிளைகளை அதிக தந்திரோபாய இடங்களுக்கு மாற்றுதல்
- தகவல் பாதுகாப்பை பலப்படுத்துதல்
- செயற்பாட்டு சிறப்பை அதிகரிக்க, முன் முதல் இறுதி செயற்பாடுகளை தானியக்க முறைமையாக்கல்

பொருண்மை விடயங்கள்



தொடர்புபட்ட அக்கறையுள்ள தரப்பினர்



குறுங்காலம் முதல் நடுத்தர காலம் வரையான தந்திரோபாய முன்னுரிமைகள்



வெளியீடுகள்

- 17,847 புதிய இணைய வங்கி வாடிக்கையாளர்கள்
- கிளை வலையமைப்பு - 256
- ATMs - 286
- காசு மீள்சுழற்சி இயந்திரங்கள் (CRM) - 48
- தபால் நிலையங்கள் மற்றும் துணை தபால் நிலையங்கள் - 4,063
- mCash சில்லறை விற்பனையாளர்கள் - 16,000+
- ICT முறைமைகள், எண்ணியல் தளங்கள் மற்றும் மேகத்தள சேவைகள்
- 42 சூரிய கலம் நிறுவப்பட்ட கிளைகள்

பெறுமதி உருவாக்கத்துக்கான இயக்கிகள்

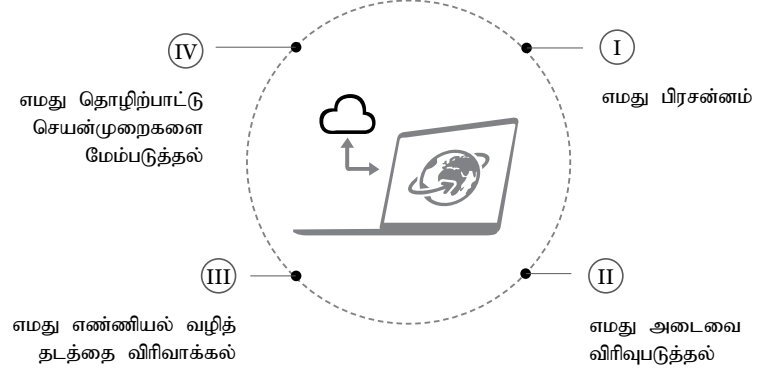

முக்கிய தரவுகள்

| | | | |
|---|---|---|--|
| நாடு முழுவதும் 256 கிளைகள் | 286 ATMs 48 CRMs | 450+ கையடக்க விற்பனைப் புள்ளி இயந்திரங்கள் மற்றும் Tab கணினிகள் | NSB iSaver 16,000+ சில்லறை வணிகங்கள் |
| 4,063 தபால் மற்றும் உப தபால் நிலையங்கள் | எண்ணியல் மூலதனத்தில் ரூபா 691 மில்லியன் மூலதனம் | 39 Smart வலயங்கள் | |

பெறுபேற்று அட்டை

| | அதிகரிப்பு (குறைவு) | 2019 | 2018 |
|---|---------------------|--------|--------|
| கிளைகளின் எண்ணிக்கை | 1 | 256 | 255 |
| Smart வலயங்களின் எண்ணிக்கை | 34 | 39 | 5 |
| ATM களின் எண்ணிக்கை | (2) | 286 | 288 |
| CRM களின் எண்ணிக்கை | 26 | 48 | 22 |
| ஆதனம், பொறி மற்றும் உபகரணங்களின் நிகர புத்தகப் பெறுமதி (ரூபா மில்லியன்) | 697 | 14,163 | 13,466 |

ஏனைய மூலதனங்களுடனான இணைப்பு

உற்பத்தி செய்யப்பட்ட மூலதனம் வங்கியின் ஒவ்வொரு மூலதனத்தையும் பாதிப்பதுடன் ஒவ்வொரு மூலதனத்தின் மீதும் பாதிப்பை ஏற்படுத்துகிறது.

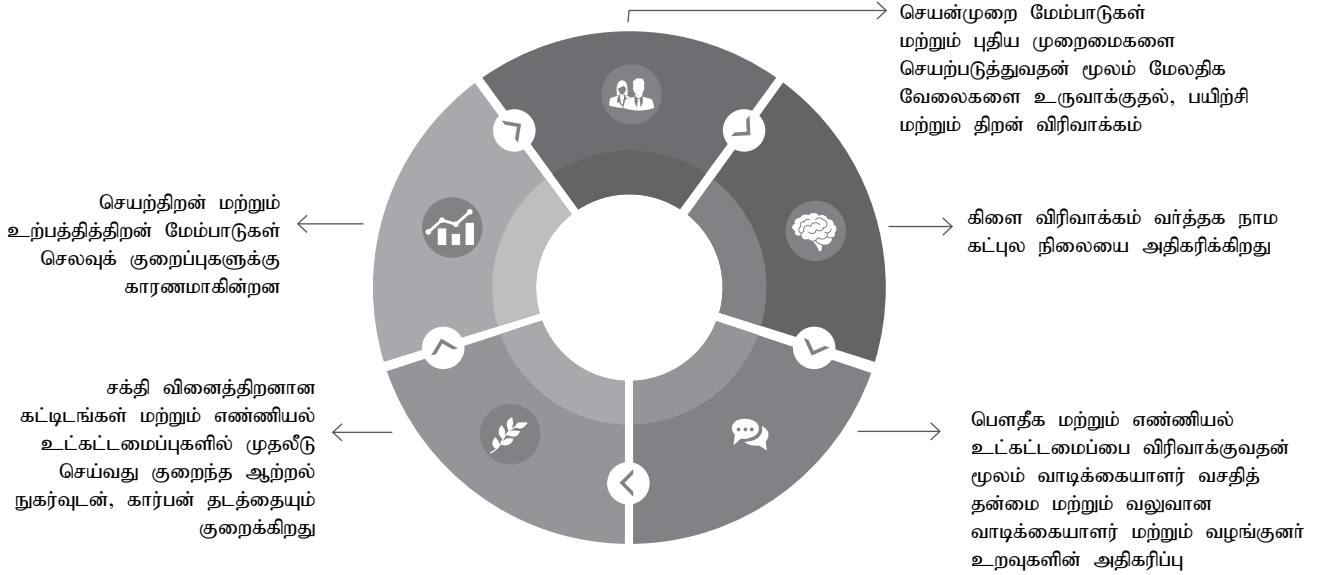

விட்டுக் கொடுப்புக்கள்

• எமது பெளதீக வலையமைப்பை விரிவாக்கல்

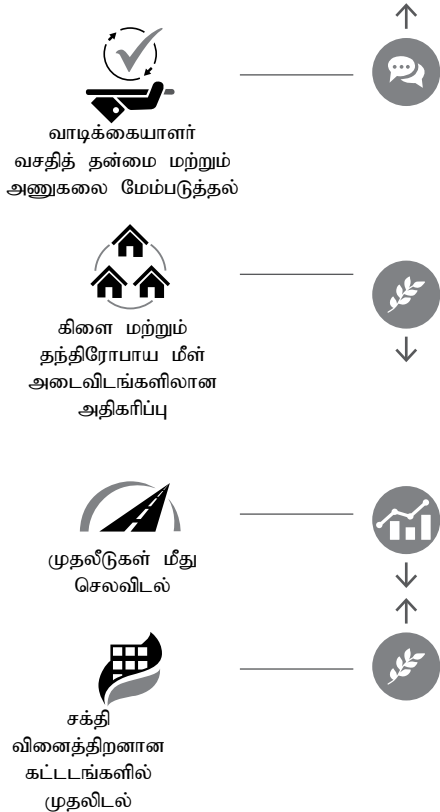

• எமது எண்ணியல் வழிமுறைகளை விரிவாக்கல்

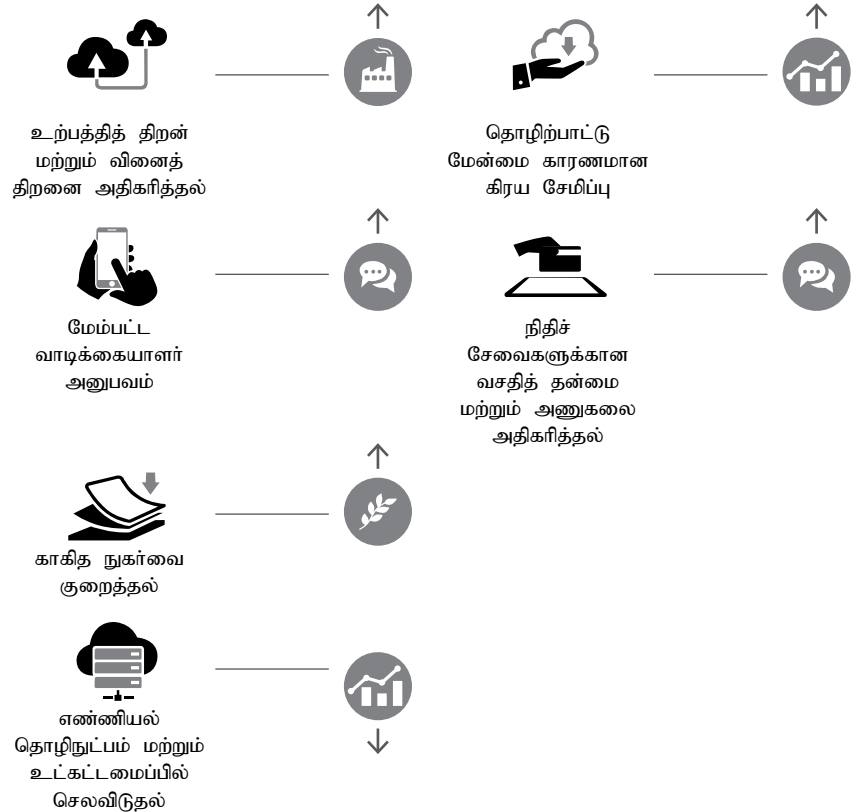

↑ அதிகரிப்பு ↓ குறைவு

• **எண்ணியல் தொழிநுட்பம் மற்றும் உட்கட்டமைப்பின் மீதான முதலீடு**

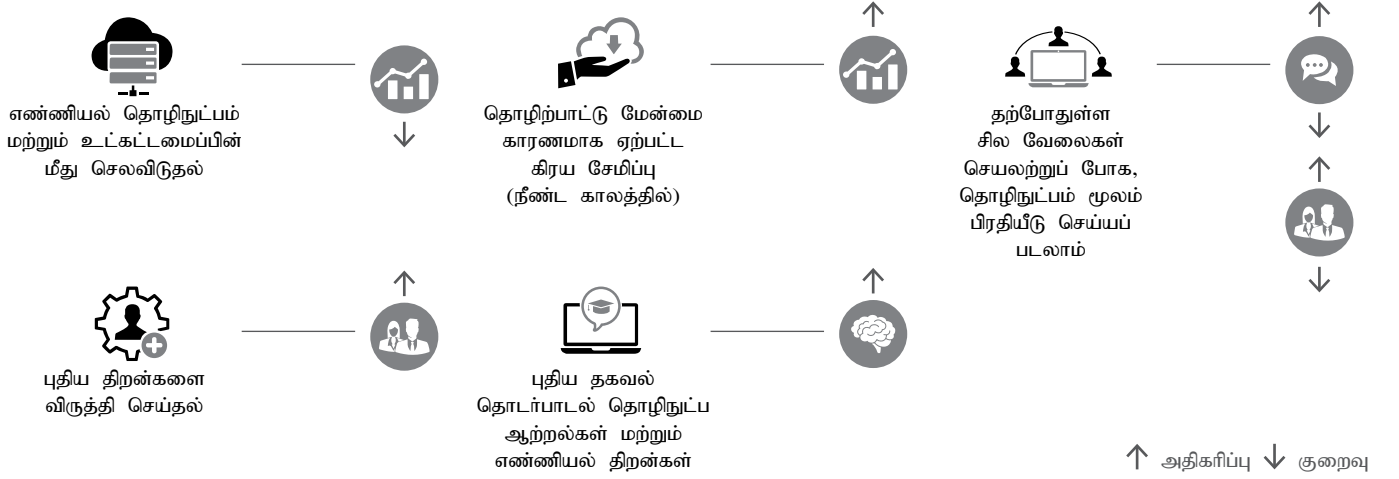

நிலைபேறான சிபிவருத்தி இலக்குகளுக்கான பங்களிப்பு

| | | |
|---|--|---|
| <p>1 NO POVERTY</p> <p>பொருளாதார வளங்களுக்கு சம உரிமைகள் மற்றும் நிதி சேவைகளுக்கான அணுகலை உறுதி செய்தல்</p> | <p>12 RESPONSIBLE CONSUMPTION AND PRODUCTION</p> <p>வங்கி சேவைகளை எண்ணியல் மயமாக்குவதன் மூலம் காகிதக் குறைப்புக்கு பங்களிப்பு செய்தல்</p> | <p>7 AFFORDABLE AND CLEAN ENERGY</p> <p>கிளைகளில் சூரிய சக்தியை நிறுவுதல்</p> |
| <p>10 REDUCED INEQUALITIES</p> <p>நாடு முழுவதும் smart மண்டலங்கள் உள்ளிட்ட கிளைகளை நிறுவுவதன் மூலம் ஒரு பரந்த சமூகத்திற்கு வங்கி சேவைகளுக்கான அணுகலை வழங்குதல்</p> | <p>13 CLIMATE ACTION</p> <p>சக்தி வினைத்திறனான கட்டிடங்களில் முதலீடு செய்தல் மற்றும், வங்கிச் சேவைகளை எண்ணியல் மயமாக்குவதிலும் முதலீடு செய்வதன் மூலம் கார்பன் தடத்தைக் குறைத்தல்.</p> | <p>11 SUSTAINABLE CITIES AND COMMUNITIES</p> <p>சக்தி வினைத்திறனான கட்டிடங்களில் முதலீடு செய்தல்</p> |

எமது பிரசன்னம்

எமது விஸ்தரிக்கப்பட்ட உள்நாட்டுப்

பிரசன்னம்

நிதி சேர்க்கையை ஊக்குவிக்கும் ஒரு வங்கி என்ற வகையில், எமது நாட்டின் ஒவ்வொரு மாகாணத்தையும் மாவட்டத்தையும் உள்ளடக்கிய எங்கள் விரிவான வலையமைப்பின் மூலம் சமூகத்தின் ஒவ்வொரு அடுக்கிற்கும் நாம் சேவை செய்கிறோம். இந்த வலையமைப்பு 6 உயர் நிலைக் கிளைகள், 8 பிராந்திய அலுவலகங்கள், 4,063 தபால் நிலையங்கள்/ துணை தபால் நிலையங்கள் மற்றும் விசா மற்றும் மாஸ்டர் வரவு அட்டை வசதிகளை வழங்கும் 334 தன்னியக்க கூற்று

(ATM) இயந்திரங்கள்/பண மீள் சுழற்சி இயந்திரங்கள் (CRM) உள்ளிட்ட 256 கிளைகளைக் கொண்டு உள்ளன.

நாடு முழுவதும் உள்ள பண வைப்பு இயந்திரங்கள் (CDM) மற்றும் பண மறுசுழற்சி இயந்திரங்கள் (CRM) உள்ளிட்ட 4900 தன்னியக்க கூற்று இயந்திரங்களை இணைக்கும் தேசிய கட்டண வலையமைப்பு ஆகிய Lanka Pay Common ATM Switch முறைமையின் ஒரு பகுதியாக நாங்கள் இருக்கிறோம். மேலும், 16,000 mCash

சில்லறை விற்பனையாளர்கள் மூலமாக கையாடக்க விற்பனைப் புள்ளி (POS) இயந்திரங்கள் மூலமாகவும் அணுகத்தக்கதாக இருக்கிறோம்.

கிளைகளின் விபரங்கள் பற்றிய கூடுதல் தகவலுக்கு எங்கள் வலைப் பக்கத்தைப் பார்வையிடவும்.



GRI 102-4, 6

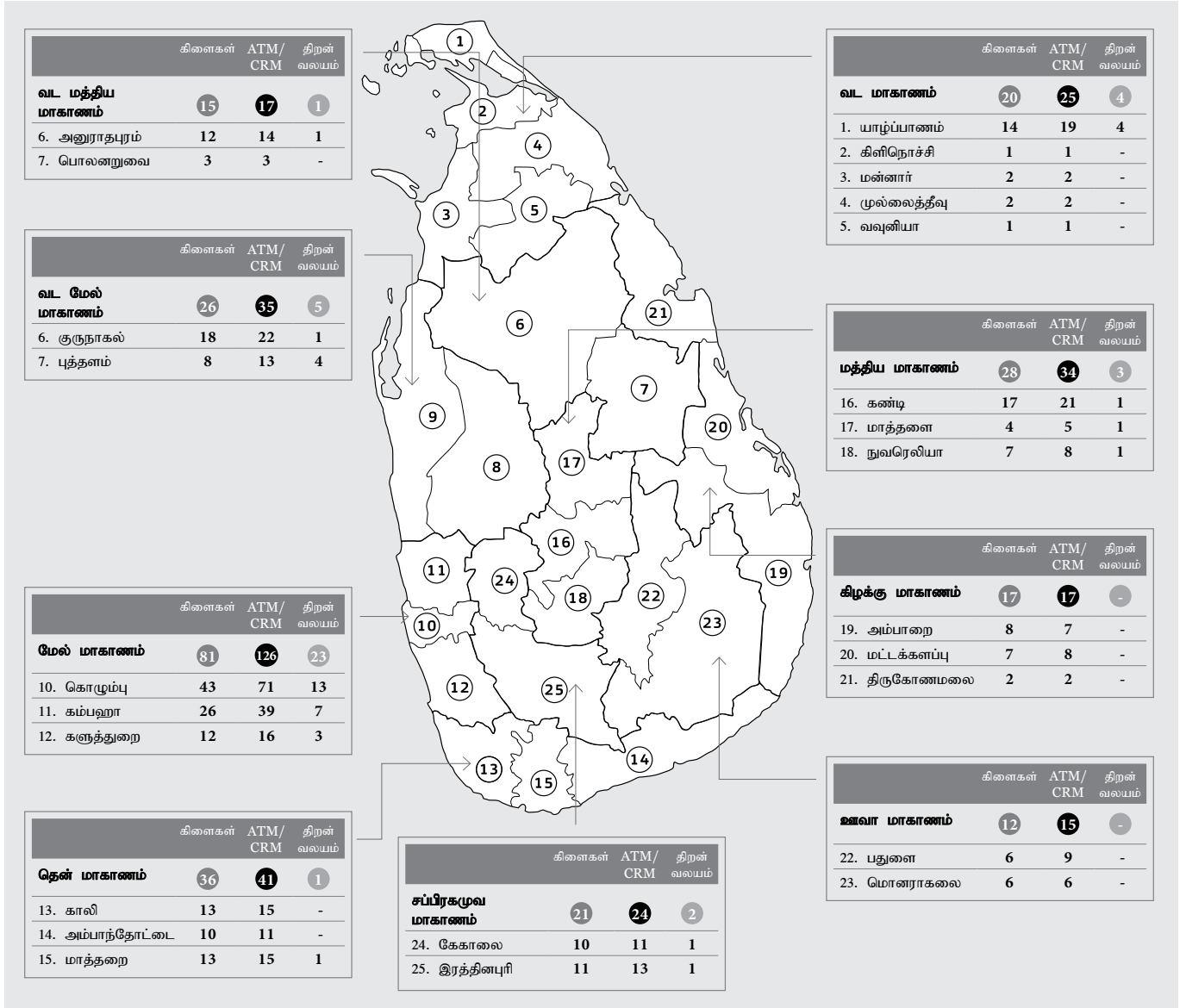

எங்கள் அடைவை விஸ்தரித்தல்

எங்கள் தீவு முழுவதும்மான வலையமைப்பு மூலம் எங்கள் உள்நாட்டு அடைவை அதிகரித்தல்

வாடிக்கையாளர் தொடர்புகளை எளிதாக்குவதிலும், எங்கள் வர்த்தக நாமத்தின் கட்டில் நிலையை வழங்குவதிலும் கிளைகள் முக்கிய பங்கு வகிப்பதால், எங்கள் உற்பத்தி செய்யப்பட்ட மூலதனத்தை விரிவாக்குவது தந்திரோபாய முக்கியத்துவம் வாய்ந்தது ஆகும். எவ்வாறாயினும், மாறிவரும் வாடிக்கையாளர் நடத்தை மற்றும் அதிக வாடிக்கையாளர்கள் தன்னியக்க கூற்று இயந்திரம் மற்றும் வங்கிக்கான எண்ணியல் தளங்கள் போன்ற

மாற்று வழிமுறைகளைத் தேர்ந்தெடுப்பதன் மூலம், இந்த வளர்ந்து வரும் தேவைகளுக்கு திறம்பட பதிலளிக்க நாங்கள் பின்பற்றுகிறோம்.

எங்கள் பெளதீக தொடர்பு புள்ளிகள் எங்கள் பெறுமதி உருவாக்கும் செயற்பாட்டில் ஒரு முக்கிய சொத்து ஆகும். எங்கள் எண்ணியல் உட்கட்டமைப்பை உருவாக்கும் அதே வேளையில், தந்திரோபாய இடங்களில் புதிய கிளைகளைச் சேர்ப்பதன் மூலம் எங்கள் கிளை வலையமைப்பை தொடர்ந்து மேம்படுத்துகிறோம். 2019 ஆம் ஆண்டில், மாகொலாவில் ஒரு புதிய கிளையைத் திறந்தோம். வாடிக்கையாளர் அனுபவத்தை மேம்படுத்துவதற்கும் எங்கள் ஊழியர்களுக்கு ஒரு இனிமையான வேலை அனுபவத்தை வழங்குவதற்கும் கிளை

இடமாற்றம், விரிவாக்கம் மற்றும் புதுப்பித்தல் ஆண்டு முழுவதும் முழு முச்சுடன் தொடர்ந்தது. சுன்னாகம், புறக்கோட்டை புத்தளம், மானிப்பாய், அத்துருகிரிய, மகாபாகே மற்றும் ஹாலி-எல ஆகிய கிளைகள் புதிய விசாலமான இடங்களுக்கு மாற்றப்பட்டன. எங்கள் அலுவலகங்களுக்கு உகந்த பணிகூழலை வழங்குவதற்கும், வாடிக்கையாளர்களுக்கு முழுமையான ஒருங்கிணைந்த தீர்வை வழங்குவதற்கும் ஆதரவளிப்பதற்காக தலைவர் பிரிவு, கிளை முகாமை, சட்ட, இடர் முகாமை மற்றும் நலன்புரி உள்ளிட்ட தலைமை அலுவலகத்தில் ஐந்து பிரிவுகள் புதுப்பிக்கப்பட்டன.

ஏப்ரல் 2019 இல் ஈஸ்டர் தாக்குதலுக்குப் பின்னர், எந்தவொரு பேரழிவுகள் மற்றும் வன்முறைகளால் ஏற்படும் உயிரிழப்புகளிலிருந்து நமது பெளதீக சொத்துக்களைப் பாதுகாக்க பாதுகாப்பு நடவடிக்கைகள் பலப்படுத்தப்பட்டன.

எங்கள் மாதிரிக் கிளை எண்ணக்கரு மற்றும் சுய வங்கியியல் முன்மொழிவை விரிவுபடுத்துதல்

அதிநவீன வங்கி சேவைகள் மூலம் ஒவ்வொரு தொடு புள்ளியிலும் எங்கள் வாடிக்கையாளர்களுக்கு ஒரு முன்மாதிரியான அனுபவத்தை வழங்குவதற்காக “மாதிரிக் கிளை” எண்ணக்கரு 2017 இல் தொடங்கப் பட்டது. இந்த எண்ணக்கருவின் கீழ் ஒவ்வொரு கிளையிலும் வாடிக்கையாளர் வசதியை மேம்படுத்துவதற்காக “NSB connect” என்ற வர்த்தக நாமப் பெயரில் ஒருங்கிணைந்த எண்ணியல் ஊடாக ஒப்பம் (IDMS) உடன் எண்ணியல் வங்கிக்கு தன்னியக்க கூற்றுப் பொறி மற்றும் பண மீள் சுழற்சிப் பொறி பொருத்தப்பட்ட ஒரு மாதிரி “திறன் (Smart) வலயம்” இருக்கும். அனைத்து வர்த்தக நாமமாக்கல் மற்றும் எண்ணியல் ஒப்பமிடல் காட்சிப் படுத்தல்களும் 5S நியமத்தின் படி வடிவமைக்கப்பட்டுள்ளன.

2017 ஆம் ஆண்டில் முதல் திறன் வலயம் ஒன்றை அறிமுகப்படுத்தியதிலிருந்து, கடந்த இரண்டு ஆண்டுகளில், திறன் வலய எண்ணிக்கையை படிப்படியாக அதிகரித்து, 2019 ஆம் ஆண்டின் இறுதியில் மொத்தமாக 39 ஆகக் கொண்டு வந்துள்ளோம். அடுத்தடுத்த 25 புதிய திறன் வலயங்களைச் சேர்ப்பதே எங்கள் திட்டம். இது 2020 ஆம் ஆண்டின் இறுதிக்குள் மொத்தமாக 64 ஆக உயரும்.

எங்களுக்கு சொந்தமான கட்டிடங்களில் மொத்தம் 29 திறன் வலயங்கள் நிறுவப்பட்டுள்ளன, அதே நேரத்தில் 2019 ஆம் ஆண்டின் இறுதியில் குத்தகைக்கு விடப்பட்ட கிளை கட்டிடங்களில் 5 திறன் வலயங்கள் நிறுவப்பட்டுள்ளன.

| திறன் வலயங்கள் | |
|----------------|----|
| 2017 | 2 |
| 2018 | 3 |
| 2019 | 34 |
| 2020 (உத்தேச) | 25 |

மாற்றுத் திறன் கொண்டோர் அணுகலை எளிதாக்குதல்

குறைபாடுகள் அல்லது உடலியல் சார் வரையறைகள் உள்ளவர்களின் சிறப்புத் தேவைகளை அறிந்திருப்பதால், மாற்றுத் திறனாளி வாடிக்கையாளர்களுக்கு எங்கள் கிளைகளுக்கு விசேட அணுகலை வழங்குவதன் மூலம் எந்தவித சிரமமும் இல்லாமல் எங்களுடன் வங்கியில் ஈடுபட வழி வகுத்துள்ளோம்.

தீவு முழுவதும் 224 கிளைகளில் மாற்றுத் திறனாளிகள் அணுகல் வழங்கப்படுகிறது. புதிய கிளைகள் மற்றும் இடமாற்றம் மற்றும் ஏற்கனவே உள்ள கிளைகளின் விரிவாக்கம் ஆகியவற்றில் இந்தத் தேவையை நிவர்த்தி செய்ய நாங்கள் நடவடிக்கை எடுத்துள்ளோம்.

நிலைபேறான சக்தி வினைத்திறனுள்ள கட்டிடங்கள்

காலநிலை மாற்றம் மற்றும் நிலையான வளர்ச்சியை நோக்கி பங்களிப்பதற்கான எங்கள் முயற்சிகளில், சக்தி வினைத்திறனை மேம்படுத்துவதற்கும் எங்கள் கிளைகளில் செலவு குறைந்த சக்தி சேமிப்பு வழிமுறைகளைப் பிடிக்கவும் பல நடவடிக்கைகள் செயற்படுத்தப்பட்டன. அனைத்து புதிய கிளைகளும் எங்கள் பசுமைக் கட்டிட எண்ணக்கருவின்படி கட்டப்பட்டுள்ளன, அவை சக்தி நுகர்வு குறைக்க பங்களிக்கும் சுழற்சி இயற்கை ஒளி மற்றும் காற்றை மேம்படுத்துவதில் கவனம் செலுத்துகின்றன. நாங்கள் 42 கிளைகளில் சூரிய மின்சக்தி முறைமைகளையும் நிறுவியுள்ளோம், இது எங்கள் மின்சார பயன்பாட்டைக் குறைத்துள்ளது. பக்கம் 166 இல் இயற்கை மூலதனத்தின் கீழ் பசுமை எண்ணக்கருக்கள் விவரிக்கப்பட்டுள்ளன.

எங்கள் கிளை வளாகங்கள் வெப்பத்தை உறிஞ்சும் மெருகூட்டப்பட்ட ஜன்னல்களை பொருத்துவதன் மூலம் குறைந்த சக்தியை நுகரும் வகையில் வடிவமைக்கப்பட்டுள்ளன. பசுமை கட்டிடம் என அடையாளம் காணப்பட்ட எங்கள் கதிர்காமம் சுற்றுலா பங்களி இயற்கை ஒளி மற்றும் காற்றை மேம்படுத்துவதன் மூலம் விளக்குகள் மற்றும் குளிரூட்டும் வசதிகளுக்கு குறைந்தபட்ச மின்சாரத்தை பயன்படுத்துகிறது.

எங்கள் எண்ணியல் தடத்தை விரிவாக்கல்

வாடிக்கையாளர்களின் அதிகரித்துவரும் நுட்பம் மற்றும் வசதி மற்றும் நெகிழ்வுத்தன்மையை வழங்கும் எண்ணியல், சுய சேவை வழிமுறைகளுக்கான தேவை ஆகியவற்றால், இந்த தேவைகளுக்கு திறம்பட பதிலளிக்க எங்கள் எண்ணியல் உட்கட்டமைப்பை தொடர்ந்து பலப்படுத்தினோம். தொடர்ச்சியான முதலீடுகள் மூலம் நாங்கள் எங்கள் சுய சேவை முன்மொழிவுகள், கட்டண தீர்வுகள், எண்ணியல் தீர்வுகள் மற்றும் தகவல் பாதுகாப்பை பலப்படுத்தினோம். இந்த முதலீடுகள் எங்கள் வாடிக்கையாளர்களின் அனுபவத்தை மேம்படுத்துகின்றன, செயல்முறைகளை எளிதாக்குகின்றன, மேலும் எங்கள் ஊழியர்களின் செயல்திறனையும் வினைத்திறனையும் அதிகரிக்க உதவுகின்றன.

எண்ணியல் வழிமுறைகள் தளத்தை மேம்படுத்துதல்

இணையவழிப் பயனர்கள் மற்றும் வேகமாக விரிவடைந்துவரும் தொழில்நுட்ப ஆர்வலர்களின் போக்கு அதிகரித்து வருவதால், எண்ணியல் வழிமுறைகளில் ஒரு பரந்த வாடிக்கையாளர் பிரிவை, குறிப்பாக இளைஞர்களை அடைய நாங்கள் கவனம் செலுத்தினோம். புதிய வாடிக்கையாளர்களைப் பெறுவதன் மூலம் எங்கள் வணிகத்தை விரைவுபடுத்தவும், தற்போதுள்ள வாடிக்கையாளர்களுடன் தொடர்பு கொள்வதற்கும், எங்கள் வணிகத் தெரிவு நிலையை அதிகரிப்பதற்கும் இது உதவியது. மதிப்பாய்வு செய்யப்பட்ட ஆண்டில், எங்கள் இன்ஸ்டாகிராம் பக்கம் தொடங்கப்பட்டது, இது குறிப்பாக இளைஞர்களிடையே பிரபலமான தகவல் தொடர்பு முறையாக மாறியுள்ளது.

பாதுகாப்பான வரவு அட்டை முகாமை

எங்கள் நாட்டின் காசு அல்லாத முன்முயற்சிகளுக்கு ஆதரவாக எங்கள் வாடிக்கையாளர்களுக்கு புத்தாக்கம் மிக்க மற்றும் பாதுகாப்பான கொடுப்பனவுத் தெரிவுகளை நாங்கள் தொடர்ந்து உருவாக்கி வழங்குகிறோம்.

- மோசடியை ஒழிக்க, வங்கி ஈ.எம்.வி (ஐரோப்பா, மாஸ்டர் அட்டை மற்றும் விசா) இன் உள்நாட்டு அச்சிடலைத் தொடங்கியது. காந்தக் கோடு மட்டும் உள்ள அட்டையை விடவும் மிகவும் பாதுகாப்பான சிப் இயலுமை அட்டை மற்றும் வரவு அட்டைகள் மற்றும் ஏற்கனவே இருக்கும் 450,000 அட்டைகளை ஈ.எம்.வி சிப் அடிப்படையிலான அட்டைகளாக 2019 வரை மாற்றியது.
- மேலும், வங்கி NFC (புலம் தொடர்புக்கு அருகில்) தொழில்நுட்பத்தை அறிமுகப்படுத்தி விசா மற்றும் மாஸ்டர் வரவு அட்டைகளை இயக்கியது, தகவல்களைக் குறைத்தல் மற்றும் குளோனிங் செய்வதற்கு எதிராக அதிகப்பட்ச பாதுகாப்பை இது வழங்குகிறது.
- கையடக்கத் தொலைபேசி அடிப்படையிலான அட்டை செயற்படுத்தும் நடைமுறையை வழங்குவதன் மூலம் வாடிக்கையாளர் ஆதாரங்களை பாதுகாத்து, குறுஞ் செய்தி மூலம் வழங்கப்படும், ஈ.எம்.வி கார்டுகளுக்கான பசுமை PIN வெளியீட்டை வங்கி அறிமுகப்படுத்தியது.
- வாடிக்கையாளர் சேவையை மேம்படுத்தும் அனைத்து கிளைகளுக்கும் சிஎம்எஸ் (CMS) அணுகலை வழங்கும் புதிய அட்டை முகாமை முறைமை (சிஎம்எஸ்) 2018 ஆம் ஆண்டில் மதிப்பாய்வு செய்யப்பட்டது.
- வரவு அட்டைகள் தொடர்பான வாடிக்கையாளர் குறைகளை தானியங்கி கண்காணிப்பு அமைப்பு ஒருங்கிணைக்கும் அட்டை மையம், அழைப்பு நிலையம் மற்றும் ஏடிஎம் (ATM) ஆதரவு சேவை பிரிவுகளால் கையாளப்படுகிறது.

- தரவு பாதுகாப்பு சான்றிதழான பிசிஐ-டிஎஸ்எஸ் (PCI -DSS) சான்றிதழ்: வங்கியின் பாதுகாப்பு தரங்களை தொடர்ந்து மேம்படுத்துவதற்கும், அட்டை தொடர்பான மோசடிகளிலிருந்து வாடிக்கையாளர்களைப் பாதுகாப்பதற்கும் எங்கள் முயற்சிகளில், பணம் செலுத்தும் அட்டை தொழில் தரவு பாதுகாப்பு தரநிலை பி.சி.ஐ-டி.எஸ்.எஸ் (PCI -DSS) சான்றிதழைப் பெற்ற முதல் இலங்கை அரசு வங்கியாக நாங்கள் இருக்கிறோம். அட்டைதாரர் தரவு பாதுகாப்பு தர நியமம் உட்களவில் ஏற்றுக்கொள்ளப்பட்டது. மேலும் விவரங்களுக்கு, பக்கம் 127 இல் உள்ள “புலமை மூலதனம்: தரவு பாதுகாப்பை வலுப்படுத்துதல்” ஐப் பார்க்கவும்.

2019 இல் நடைமுறைப் படுத்தப்பட்ட

கொடுப்பனவுத் தீர்வு முறைமைகள்

பாதுகாப்பான இலத்திரனியல் கொடுப்பனவுகளை மேம்படுத்த மத்திய வங்கி தொடர்ச்சியான நடவடிக்கைகளை எடுத்துள்ளது. ஒரு நிகழ்நேர கொடுப்பனவுத் தீர்ப்பனவு Lanka Pay-CEFTS மூலம் அறிமுகப்படுத்தப்பட்டது, இது நிகழ்நேர வங்கி நிதி பரிமாற்றங்களுக்கு மிக உயர்ந்த பாதுகாப்புடன் உதவுகிறது. இந்த பரிவர்த்தனைகளை தன்னியக்க கூற்றுப் பொறி, வங்கிச் சேவைக் கரும பீடம், இணையவழி வங்கியியல் அல்லது எந்த கைத் தொலைபேசி கொடுப்பனவு கருவி போன்ற எந்த கொடுப்பனவு வழிமுறை வழியாகவும் தொடங்கலாம். ஆண்டின் போது, வங்கி பல கொடுப்பனவுத் தீர்வுகளையும் உருவாக்கியுள்ளது. அவை பின்வருமாறு:

லங்கா பே இணையவழிக் கொடுப்பனவுத் தளம் (LPOPP)

LPOPP உடன் இணைப்பதன் மூலம், எங்கள் வாடிக்கையாளர்களுக்கு CEFTS (இணையம், கைத் தொலைபேசி, ஏடிஎம் அல்லது வங்கிக் கரும பீடம்) போன்றவற்றுடன் இணைக்கப்பட்ட எந்த வழிமுறையிலும் நேரடியாக பணம் செலுத்த உதவியுள்ளோம். இந்த கொடுப்பனவுகள் நிகழ்நேர மற்றும் 24x7 அடிப்படையில் வரவு வைக்கப்படுகின்றன. வாடிக்கையாளர்களுக்கு நிகழ்நேர அடிப்படையில் கட்டண உறுதிப்படுத்தல் விவரங்கள் வழங்கப்படுகின்றன. மேலும், இலங்கை சுங்கத்திற்கு பணம் செலுத்தவும் வங்கி வாடிக்கையாளர்களுக்கு உதவுகிறது.

ஜஸ்ட்பே (Justpay)

சில்லறைக் கொடுப்பனவுகளுக்கு இது ஒரு வசதியான, பாதுகாப்பான மற்றும் கிரயம் குறைந்த தெரிவு ஆகும், அவை முதன்மையாக பணம் மற்றும் அட்டைகளால் செய்யப்படுகின்றன. வாடிக்கையாளர்களின் வசதியை அதிகரிக்கும் வகையில், திறன் பேசியைப் பயன்படுத்தி சில்லறைக் கொடுப்பனவுகளை செலுத்த வாடிக்கையாளர்கள் அனுமதிக்கப் படுகிறார்கள். திறன் பேசி செயலிகளைப் பயன்படுத்த அதிகபட்சமாக ரூபா 10,000 அல்லது நேரடியாக அதிகபட்சமாக வணிகரின் கணக்கிற்கு 10,000 இணைப் பரிமாற்றிக் கொள்ள முடியும்.

அமெரிக்க டொலர் இணையவழிக்

தீர்ப்பனவு முறைமை

லங்காபேயில் இருந்து புதிய அமெரிக்க டொலர் காசோலை தீர்ப்பனவு மூலம் விரைவாக நிதியைப் பெறுவதற்கு வைப்பாளர்களுக்கு நாங்கள் வசதி செய்துள்ளோம், இது தேறச் செய்தலை விரைவுபடுத்துகிறது, இதன் மூலம் கடன் பெறுவதற்கான தாமதங்களை நீக்குகிறது.

எங்கள் தொழிற்பாட்டு

செயன்முறையை மேம்படுத்துதல்

வங்கியின் எண்ணியல் யுகத்தில் அனைத்து வங்கி நடவடிக்கைகளுக்கும் தகவல் தொடர்பாடல் தொழிநுட்பத்தை ஒருங்கிணைப்பதன் முக்கியத்துவத்தைப்

புரிந்துகொண்டு, எங்கள் முறைமைகள் மற்றும் செயன்முறைகளை தொடர்ந்து பராமரித்து மேம்படுத்துகிறோம். இது பாதுகாப்பான மற்றும் முன்னெச்சரிக்கையான வங்கி முறை மூலம் எண்ணியல் யுகத்தில் வாடிக்கையாளர்களின் எதிர்பார்ப்புகளுக்கு பதிலளிப்பதற்கும் தொழிற்பாட்டு மேன்மையை அடைவதற்கும் முன்னணியில் இருக்க எங்களுக்கு உதவுகிறது. எண்ணியல் உட்கட்டமைப்பில் எங்கள் முதலீடுகள் மூலம் சிறந்த வாடிக்கையாளர் சேவையை மிக விரைவான மற்றும் திறமையான முறையில் தொடர்ந்து வழங்குகிறோம், இது எங்கள் பெளதீக உட்கட்டமைப்பை நிறைவு செய்கிறது. இந்த முதலீடுகள் எங்கள் அன்றாட நடவடிக்கைகளின் சீரான செயற்பாட்டை ஆதரிக்கின்றன.

ஒருங்கிணைந்த மைய வங்கிக் தீர்வு

மை வங்கிக் தீர்வின் கொள்துல் 2019 இல் நிறைவடைந்தது. இந்த நவீன தீர்வு வைப்புகள், கடன், காசோலைகள், கடன்கள், பிணையங்கள், வசூலிப்பு மற்றும் கொடுப்பனவுகளை ஒரே தளத்தில் உள்ளடக்கியது. எங்கள் முக்கிய வங்கி தீர்வு பின்வருவனவற்றில் கவனம் செலுத்துகிறது:

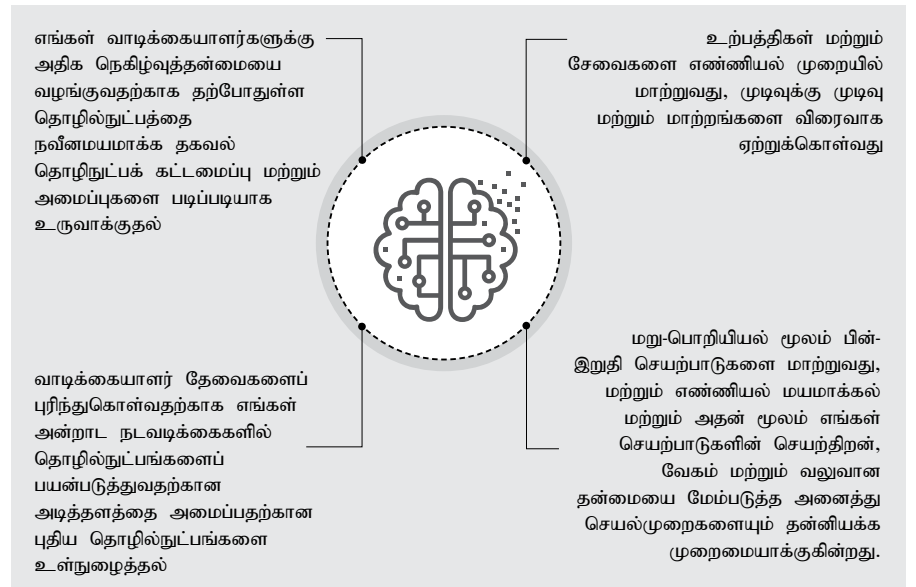

மைய வங்கித் தீர்வை ஏற்றுக்கொள்வது, அதிநவீன ஒருங்கிணைந்த வங்கித் தேவைகளை உயர் மட்ட தன்னியக்கமாக்கல் மற்றும் இடர் அற்ற அமுலாக்கத்தை கையாள எங்களுக்கு உதவுகிறது. இது பயன்பாட்டை எளிதாக்குவதற்கும், ஒழுங்குமுறை தேவைகள் மற்றும் சர்வதேச சிறந்த நடைமுறைகளுடன் இணக்கத்தை உறுதி செய்வதோடு செயற்பாட்டு வினைத்திறனை அதிகரிப்பதற்கும் உதவும். இது ஊழியர்களின் உற்பத்தித்திறன் மற்றும் மேம்பட்ட வாடிக்கையாளர் அனுபவத்திற்கு வழிவகுக்கும். நீண்ட காலமாக, வாடிக்கையாளர்களின் தேவைகளுக்கு மிகவும் திறமையான முறையில் பதிலளிக்கக்கூடிய, சந்தைக்கு மேம்பட்ட நேரம் மற்றும் அதிக உற்பத்தித்திறனுடன் கூடிய, மிகவும் சுறுசுறுப்பான மற்றும் தரவு சார்ந்த ஒரு அமைப்பாக மாற்ற முடிகிறது. பணமதிப்பீழ்ப்பு தடுப்பு தீர்வு (AML), திறைசேரி முகாமை முறைமை (TMS) மற்றும் மனித வள முகாமை முறைமை போன்ற பிற முறைமைகளை ஒருங்கிணைப்பதன் மூலம் இந்த மைய வங்கி முறை பூர்த்தி செய்யப்படும்.

திறைசேரி முகாமை முறைமை

புதிய திறைசேரி முகாமை முறைமை இந்த ஆண்டில் கையகப்படுத்தப்பட்டது, வங்கியின் அனைத்து திறைசேரி செயல்பாடுகளையும் ஒருங்கிணைக்கவும், பலப்படுத்தவும், நெறிப்படுத்தவும் இது உதவுகிறது. பணம் மற்றும் திரவத் தன்மையில் அதிக கட்டபுல நிலையை நாம் கொண்டிருக்கவும், வங்கியின் கணக்குகள் தொடர்பில் கட்டுப்பாட்டைப் பேணவும், இணக்கத்தைப் பராமரித்தல், ஒருங்கிணைந்த அறிக்கையிடல் கருவிகளைப்

எதிர்கால முன்னுரிமைகள்

குறும்பு காலம்

Lanka QR அடிப்படையிலான உற்பத்திகளை ஆரம்பிப்பதற்கு மற்றும் கட்டண அட்டைகளுடன் கைத் தொலைபேசி செயலியை இணைப்பதற்கு எண்ணியல் தளத்தை செயற்படுத்தல்

இலத்திரனியல் வர்த்தகத்திற்குக் கிடைக்கத்தக்கதாக உள்ள மிக உயர்ந்த பாதுகாப்பு தரமான 3DS2.0 ஐப் பெற்றுக் கொள்ளுதல்

CRM கள், திறன், ATM பகுதிகள் மற்றும் எண்ணியல் தளங்கள் வழிமுறையில் வாடிக்கையாளர் தொடர்பு புள்ளிகளை விரிவுபடுத்துதல்

புதிய விதிமுறைகளுடன் அறிக்கையிட வங்கியின் AML முறைமையை விரிவுபடுத்தி மேம்படுத்தல்

நடுத்தர காலம்

திறன் பேசி அல்லது எண்ணியல் சாதனத்தை பயன்படுத்தி எந்த நேரத்திலும் வாடிக்கையாளர்களை எங்கிருந்தும் வங்கி நடத்த உதவும் வகையில் ஒரு முழுமையான எண்ணியல் வங்கித் தீர்வு.

மைய வங்கித் தீர்வு மனிதவள முகாமை முறைமை மற்றும் திறைசேரி முகாமை முறைமையுடன் ஒருங்கிணைக்கப்படல்

ஒரு தகவல் பாதுகாப்பு முகாமை முறைமை (ISMS) செயற்படுத்துதல் மற்றும் ISO 27001 சான்றிதழ் செயன்முறையைப் பெறுதல்

வங்கியின் தகவல் பாதுகாப்பு முகாமை முறையைப் பலப்படுத்துதல்

கிளை வலையமைப்பை நெருக்கமாக கண்காணிக்க வசதியாக “இணைய வழி இணக்க மதிப்பீடுகளை” நோக்கி நகர்தல்

பட்டியல்களுக்கு எதிரான பரிவர்த்தனைகள் மற்றும் AML விதிமுறைகளுக்கு இணங்குவது போன்ற விடயங்களில் ஒரு நிலையான கண்காணிப்பை வழங்கியுள்ளது. கணினி-இயக்கப்பட்ட கண்காணிப்பு மற்றும் தடுப்புப்பட்டியலில் உள்ள வாடிக்கையாளர்களைக் கண்காணிப்பதன் காரணமாக எங்கள் முன்னெச்சரிக்கை ஆய்வு நடைமுறைகளுடன் பெரிதும் மேம்படுத்தப்படும். இந்த தீர்வு மைய வங்கி முறையைப் பூர்த்தி செய்வது, வங்கியின் செயற்பாட்டு திறனை மேம்படுத்தியுள்ளது.

எளிதாக்கல் பண முறைமை (Cash@Ease System)

2019 ஆம் ஆண்டில் Cash@Ease System முறைமையை அமல்படுத்துவதன் மூலம் வங்கியின் காசு முகாமை செயன்முறையை நாங்கள் நெறிப்படுத்தினோம். கிளைகள் மற்றும் திறைசேரிப் பிரிவு முழுவதும் காசு முகாமை செயற்பாட்டில் செயற்பாட்டு வினைத்திறனை இந்த முறைமை எளிதாக்கியுள்ளது, தினசரி பண நிலைகளைப் பார்ப்பதற்கும் திறைசேரி, நிலுவைகளை முகாமை செய்தல் மற்றும் பரிவர்த்தனைகளின் இணைய வழி உறுதிப்படுத்தல்களை அனுப்புதல் போன்றவற்றுக்கும் வசதியளிக்கிறது. இது வங்கி முழுவதும் செலவு சேமிப்பு, அதிகரித்த துல்லியம், மேம்பட்ட செயற்திறன் மற்றும் வாடிக்கையாளர் சேவை நிலைகளை கணிசமாக எளிதாக்கியுள்ளது.

நீண்ட காலம்

துரித உத்வேகம் மிக்க மற்றும் தரவு உந்துதல் அளிக்கப்பட்ட நிறுவனமாக மாற்றமடைதல்





புலமை முலதனம்

அருவச் சொத்துக்களை உள்ளடக்கும் புலமை முலதனம் போட்டி நன்மைக்கான ஓர் முக்கிய முலாதாரமாகும். புலமை முலதனத்தின் பெறுமதியை அதிகரித்தல் நீண்ட காலத்தில் ஓர் பெறுமதி உயர்வை அடைய உதவும்.

முக்கிய உள்ளடக்கங்கள்

புலமை முலதனம் என்பது எமது அக்கறையுள்ள தரப்பினருக்குப் பெறுமதியை உருவாக்குவதற்கு அவசியமானதாகவுள்ள எமது உள்ளார்ந்த அறிவு, வாடிக்கையாளர் விசுவாசம், வர்த்தக நாமம் மற்றும் நற்பெயர், உள்ளக முறைமைகள் மற்றும் செயற்பாடுகள், கூட்டு வணிகப் பெறுமதிகள், கொள்கைகள் மற்றும் கலாச்சாரம் ஆகியவற்றின் தொகுப்பாகும்.

உள்ளீடுகள்

- சுற்றல் மற்றும் விருத்தி
- கொள்கைச் சட்டங்கள் மற்றும் செயன்முறைகள்
- நியம தொழிற்பாட்டு நடைமுறைகள்
- கூட்டுவணிகக் கலாச்சாரம்
- பொறுப்பு மிக்க தலைமைத்துவம்

பெறுமதி சேர்ப்பு முறை

புலமை முலதனம் நீண்ட காலத்தில் தேசிய சேமிப்பு வங்கிக்கு பெறுமதி உச்சத்தை அளிக்கத்தக்க போட்டி நன்மைக்கு அவசியமான ஓர் மூலக்கூறு என நாம் பலமாக நம்புகின்றோம். இது போட்டி நன்மைக்கான ஓர் முலாதாரமாகிய புத்தாக்கத்தைத் தூண்டுவதுடன், எதிர்கால செல்வத்தின் உருவாக்கத்தை விளைவாகத் தரும்.

எமது அணுகுமுறை

நாம் பலமான செயன்முறைப் பாய்ச்சல்கள், ஏனைய நிறுவனங்களுடனான வியாபாரக் கூட்டுக்கள், சுற்றல் மற்றும் புத்தாக்கத்துக்கான பலமான ஊக்குவிப்பு ஆகியவற்றின் மூலம் நமது புலமை முலதனத்தை உருவாக்கிக் கொள்கின்றோம். நாம் எமது புலமை முலதனத்தின் விருத்தியை புதிய உற்பத்தி விருத்திகள், முறைமைகளின் மேம்பாடு சுற்றுச் சூழல் தாக்கம் மற்றும் தொழிற்பாட்டுக் கிரயங்களைக் குறைக்கத்தக்க விளைத்திறன் மிக்க செயன்முறைகள் ஊடாக உருவாக்கி, எமது கூட்டு வணிக விம்பம் மற்றும் வாடிக்கையாளர் நம்பிக்கை ஆகியவற்றை வளர்த்துக் கொள்கிறோம்.

2019க்கான முக்கிய சவால்கள் மற்றும் வாய்ப்புக்கள்

பிரதான சவால்கள்

- தகவல் பாதுகாப்பு
- முலதன ஒதுக்கீட்டு வரையறைகள் காரணமாக ஒன்றில் ஒன்று தவிர்க்கப்படும் செயற்றிட்டங்கள்
- மாற்றங்களுக்கான தடைகள்
- நிலைபேறான வர்த்தக நாமப் பெறுமதி



வாய்ப்புக்கள்

- வேலைப்பாய்வு முறைமைகளின் எண்ணியலாக்கம்
- மேம்பட்ட தீர்மானம் மேற்கொள்ளல்
- விரைவான வேலைச்சூழல்
- தொழிற்பாட்டு விளைத்திறன் மேம்பாடு

புலமை முலதனத்தின் பெறுமதியை மேம்படுத்துவதற்கான தந்திரோபாயங்கள்

- எமது ஊழியர்களின் நிபுணத்துவம் மற்றும் திறன்கள் மூலம் எமது புலமை முலதனத்தை இணைத்தல்
- வணிக செயன்முறைகள் மற்றும் முகாமைத்துவ முறைகள் ஆகியவற்றின் விளைத்திறனை அதிகரித்தல்

- நெறிமுறை மிக்க நடைமுறைகள், ஒருங்கிணைவுத் தன்மை மற்றும் வகைகூறலின் மூலம் கூட்டு வணிக விம்பம் மற்றும் வாடிக்கையாளர் நம்பிக்கை ஆகியவற்றை வளர்த்துக் கொள்ளுதல்.
- தகவல் தொழில்நுட்பத்தில் முதலீட்டை உச்சப்படுத்துதல்
- புத்தாக்கத்தைத் தூண்டும் நிறுவனக் கலாச்சாரத்தை வளர்த்தல்
- நிலைபேறான வணிக நடைமுறைகள் மூலம் சுற்றுச்சூழல் தாக்கத்தைக் குறைத்தல்

பெறுமதி உருவாக்கத்துக்கான இயக்கிகள்

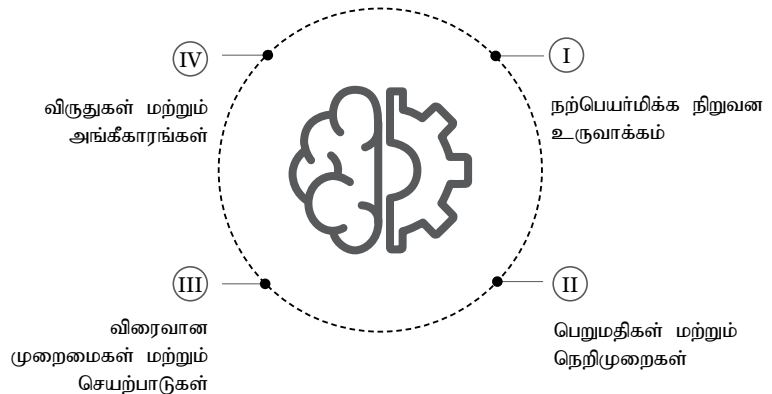

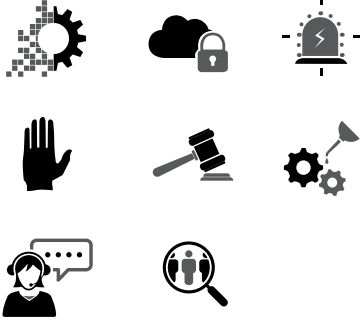
பொருண்மை விடயங்கள்**தொடர்புபட்ட அக்கறையுள்ள தரப்பினர்****குறுங்காலம் முதல் நடுத்தர காலத்துக்கான தந்திரோபாய முன்னுரிமைகள்****முக்கிய தரவுகள்****உச்சப் பாதுகாப்பு மிக்க**

இலங்கையின் வங்கியாகத் தொடர்ந்தும் நான்காவது ஆண்டிலும்

**தரவுப் பாதுகாப்பு**

கொடுப்பனவு அட்டைத் தொழிற்துறை தரவுப் பாதுகாப்பு நியம தரச் சான்றைப் பெற்றுக் கொண்ட இலங்கையின் முதலாவது அரச துறை வங்கி

**AA- இலிருந்து AA**

ஆக வர்த்தக நாம தரவரிசை அதிகரித்துள்ளது

**ரூபா 34,771 மில்லியன்**

வர்த்தக நாமப் பெறுமதி 25% இனால் அதிகரிப்பு

**AAA**

கடன் தரவரிசைப்படுத்தல் ஐசிஆர்ஏ லங்கா லிமிட்டட் (ICRA Lanka Limited) இனால் வழங்கப்பட்டது

**28.4%**

28.4% ஆன ஊழியர்கள் 10 வருடத்திற்கும் மேற்பட்ட சேவையில் உள்ளவர்கள்

பெறுபேற்று அட்டை

| | அதிகரிப்பு (வீழ்ச்சி) | 2019 | 2018 |
|--|-----------------------|--------|--------|
| வர்த்தக நாமப் பெறுமதி (ரூபா மில்லியன்) | 6,969 | 34,771 | 27,802 |
| (வருடாந்தம் 25% ஆல் உயர்வு) | | | |
| வர்த்தக நாமத் தரப்படுத்தல் | ஒரு புள்ளி ஏற்றம் | AA | AA- |
| கடன் தரவரிசைப் படுத்தல் | - | AAA | AAA |
| 10 வருடத்திற்கும் அதிகம் சேவையிலுள்ள ஊழியர்கள் (%) | 2.0 | 28.4 | 26.4 |

ஏனைய மூலதனங்களுடனான இணைப்பு

புலமை மூலதனம் வங்கியின் ஏனைய மூலதனங்களில் தாக்கம் செலுத்துவதுடன் ஏனைய மூலதனங்களினால் தாக்கம் அடைகின்றது.

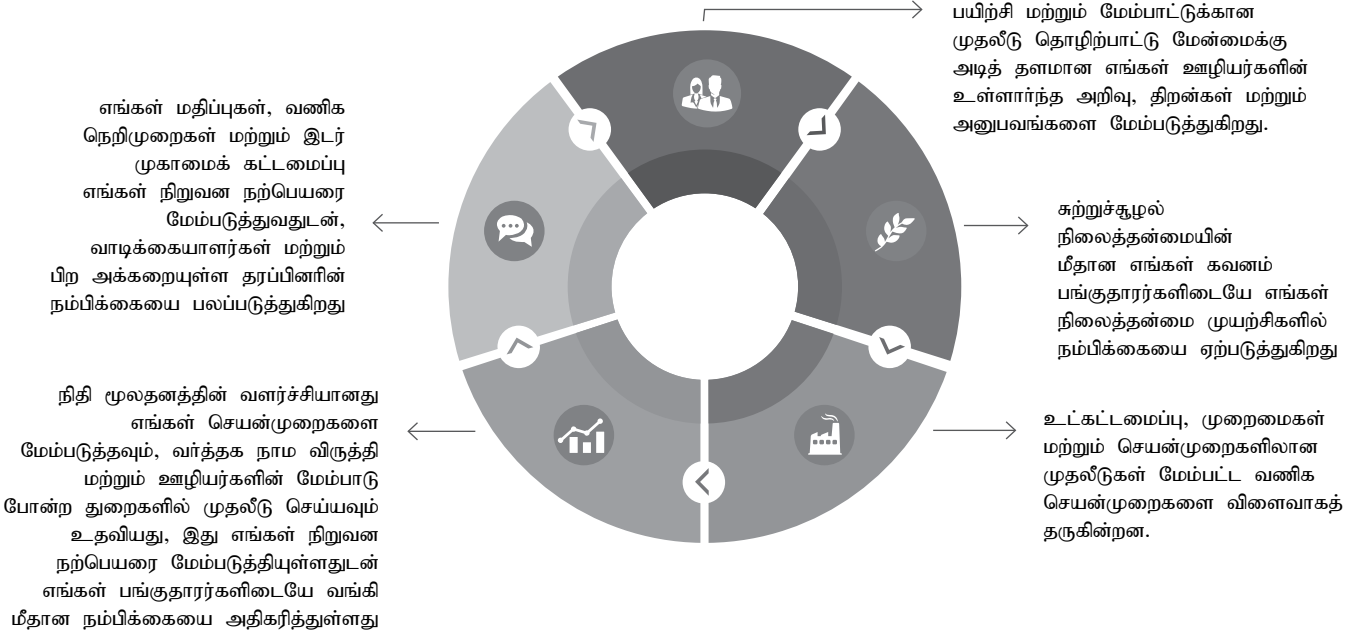

வீட்டுக் கொடுப்புகள்

• பயிற்சி மற்றும் விருத்தி மீதான முதலீடு

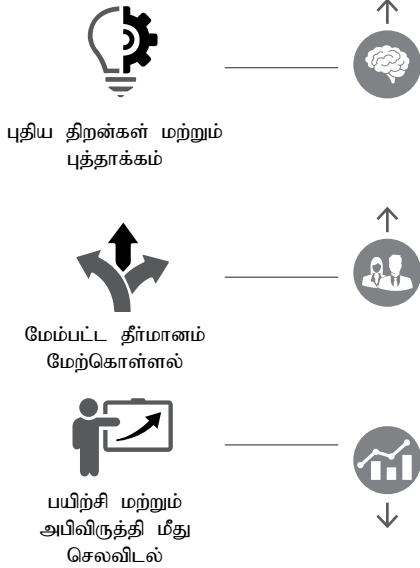

• எண்ணியல் உட்கட்டமைப்பு வலையமைப்பை விரிவுபடுத்தல்

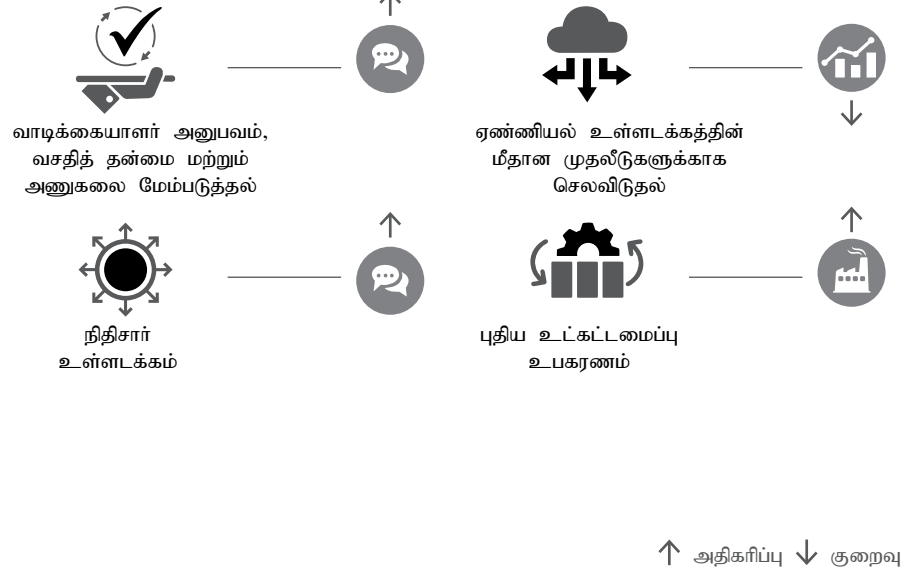

• புதிய மற்றும் மேம்பட்ட எண்ணியல் தொழில்நுட்பத்தின் மீதான முதலீடு

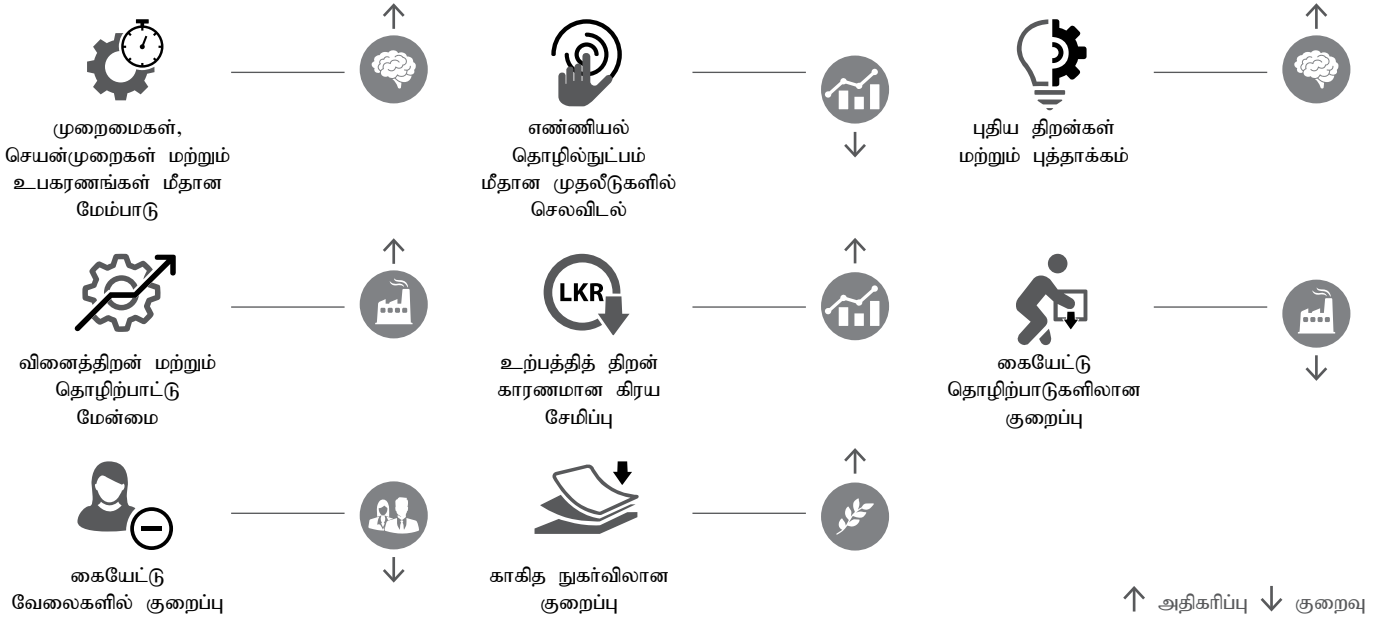

நிலைபேறான அபிவிருத்தி

இலக்குகளுக்கான பங்களிப்பு



வங்கி முழுவதும் நெறிமுறை நடத்தை, நல்லாட்சி மற்றும் இணக்கத்தை ஊக்குவித்தல்



புத்தாக்கத் தன்மையை ஊக்குவித்தல் மற்றும் தொழில்நுட்பம் மற்றும் உள்கட்டமைப்பில் முதலீடு செய்யும் ஒரு கலாச்சாரத்தை வளர்த்தல்

வெளியீடுகள்

- 5 வது மிக மதிப்புமிக்க வர்த்தக நாமம் ரூபா 34.77 பில்லியன்
- PCI-DSS சான்றிதழைக் கொண்ட முதலாவது அரசு வங்கி என்ற பெருமையை வைத்திருத்தல்
- வங்கியினுள்ளே வடிவமைக்கப்பட்ட தரவு முகாமை முறைமைகள் மற்றும் அட்டை முகாமை முறைமைகள்
- அண்மைய தளத் தொடர்பாடல் (Near Filed Communication) அனுமதி அளிக்கப்பட்ட வரவு அட்டைகள் மற்றும் EMV வரவு அட்டைகளின் உள்ளக அச்சிடுதல் ஆகியவற்றின் அறிமுகம்
- இணையவழி ஐ.அ.டொலர் கொடுப்பனவுகள் மற்றும் Just Pay தீர்வுகளை தொழிற்படுத்தும் லங்கா பே கொடுப்பனவுத் தீர்வுகள் வங்கியினுள் உருவாக்கப்பட்டது
- தொழிற்துறை நியமங்களை உள்ளக அறிவு மற்றும் அனுபவத்துடன் செயற்படுத்துதல்

புகழ்பெற்ற ஒரு அமைப்பை

உருவாக்குதல்

1972 ஆம் ஆண்டு தொடங்கியதிலிருந்து தேசிய சேமிப்பு வங்கி அனைத்து இலங்கையர்களுக்கும் ஒரு வீட்டுத் துறைப் பெயராக மாறியுள்ளது. எங்கள் முன்னோடி, இலங்கை சேமிப்பு வங்கி (CSB) இலிருந்து 187 ஆண்டுகால வங்கி மரபுரிமையை வரைந்து, எங்கள் வாடிக்கையாளர்கள் அனைவருக்கும் பாதுகாப்பை உறுதி செய்வதில் நாங்கள் முன்னணியில் உள்ளோம். அனைத்து வைப்புக்கள் மற்றும் வட்டி மீதான உரிமை கோரல்களை ஆதரிப்பதற்கான எங்கள் தனித்துவமான அரசாங்க உத்தரவாதத்துடன், இலங்கையில் முதன்மையான சேமிப்பு வங்கியாக, எங்கள் வர்த்தக நாம நம்பிக்கை மற்றும் நம்பிக்கைக்கு ஒத்ததாக இருக்கிறது, மேலும் 2019 ஆம் ஆண்டில் தொடர்ச்சியாக நான்காவது ஆண்டாக குளோபல்/பைனான்ஸ் இனால் பாதுகாப்பான வங்கி என்னும் கௌரவம் வழங்கப்பட்டமை என்பது இந்த உண்மையை எடுத்துக்காட்டுகிறது. நிதி மற்றும் நிதி அல்லாத பல மைல்கற்களை அடைய நாம் பலத்திலிருந்து வலிமைக்கு சீராக வளர்ந்துள்ளோம். தீவு முழுவதும் எங்கள் பரந்த வலையமைப்பு ஒரு பரந்த வாடிக்கையாளர் பிரிவை அடைய உதவுகிறது.

எங்கள் வர்த்தக நாம மதிப்பு மற்றும்

மதிப்பீடுகளை அதிகரித்தல்

மதிப்பாய்வு செய்யப்பட்ட ஆண்டு முழுவதும் எங்கள் வர்த்தக நாம நிலை வலுவாக இருந்ததுடன், தற்போது போதுமான மூலதன சுயவிவரம் மற்றும் குறைந்த இடர் முதலீட்டு தொகுப்பு, வைப்புக்கள் மற்றும் அவற்றுக்கான வட்டி மீதான 100% அரசு உத்தரவாதம் ஆகியவற்றுடன் ஐசிஆர்ஏ லங்கா லிமிட்டட் (ICRA Lanka Limited) வங்கியின் கடன் மதிப்பீட்டை [SL] AAA என மதிப்பிட்டது. மேலும், தேசிய சேமிப்பு வங்கியை இலங்கையில் ஐந்தாவது மிக மதிப்புமிக்க ரூபா 37,441 மில்லியன் வர்த்தக நாமமாக பிரான்ட்/பைனான்ஸ் 2019 இல் மதிப்பிட்டது. எமது வர்த்தக நாமப் பெறுமதி வருடாந்த வளர்ச்சி வீதம் 25% இணைப் பதிவு செய்து, மேம்பட்டது. வர்த்தக நாமத் தரப்படுத்தல் 2018 இல் AA-இல் இருந்து 2019 இல் AA ஆக மேம்பட்டது.

| ஆண்டு | வர்த்தக நாமப் பெறுமதி ரூ. பில். |
|-------|---------------------------------|
| 2015 | 22.65 |
| 2016 | 26.47 |
| 2017 | 24.59 |
| 2018 | 27.80 |
| 2019 | 34.77 |

மூலம்: தர நிதியியல் அறிக்கை, மே 2019

தேசிய சேமிப்பு வங்கி வர்த்தக நாமப் பெறுமதி

ரூ. பில்.

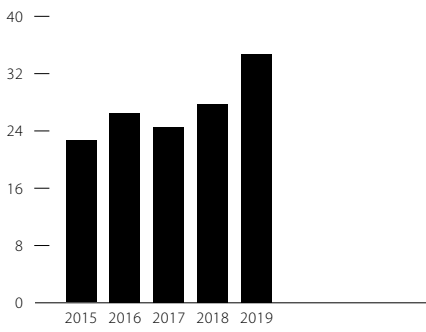

உள்ளார்ந்த அறிவு

1972 ஆம் ஆண்டிலிருந்து தேசத்திற்கு சேவை செய்த 47 ஆண்டுகளில் வங்கியின் தொழில்நுட்ப அறிவும் திரட்டப்பட்டிருப்பது எங்கள் போட்டி நன்மைகளின் உள்ளார்ந்த பகுதியாகும். பல தசாப்தங்களுக்கும் மேலாக முதிர்ச்சியடைந்த செயல்முறைகள் மற்றும் நடைமுறைகள் மற்றும் பத்து வருடங்களுக்கும் மேலாக வங்கியில் இருந்த அதிக சதவீத ஊழியர்களைக் கொண்ட எங்கள் அனுபவம் வாய்ந்த பணியாளர்கள், முக்கியமாக நமது உள்ளார்ந்த அறிவுக்கு பங்களிக்கின்றனர். ஒவ்வொரு ஊழியரிடமும் உள்ள மறைவான அறிவுக் களஞ்சியங்களினை அடையாளம் கண்டு, மிக முக்கியமான ஊழியர்களை நாங்கள் தக்க வைத்துக் கொள்வதன் மூலம் அத்தகைய அறிவை நாங்கள் அகழ்வு செய்கிறோம். கூடுதலாக, வெவ்வேறு புவியியல், தலைமுறைகள் மற்றும் பின்னணியைச் சேர்ந்த எங்கள் ஊழியர்கள் பல்வேறு அறிவு மற்றும் திறன்களை தேசிய சேமிப்பு குடும்பத்திற்கு கொண்டு வருகிறார்கள்.

எங்கள் மனிதவளக் கொள்கை உயர் மட்ட ஊழியர்களின் ஈடுபாட்டை எளிதாக்குவதுடன், சேகரிக்கப்பட்ட அறிவைப் பரப்புவதற்கும் ஆவணப் படுத்துவதற்கும்

பல கட்டமைக்கப்பட்ட திட்டங்களைத் தொடங்கியுள்ளது.

கட்டமைக்கப்பட்ட பயிற்சித் திட்டங்கள், அறிவு பகிர்வு அமர்வுகள், வழிகாட்டுதல் மற்றும் பயிற்சி கருவிகளின் முறைசாரா வழி ஆகியவை இதில் அடங்கும். எங்கள் அனுபவம் மிக்க ஊழியர்களால் நடத்தப்படும் எங்கள் உள்ளக பயிற்சி மற்றும் தூண்டல் திட்டங்கள், தற்போதுள்ள அறிவை எங்கள் புதிய ஊழியர்களுக்கு மாற்ற உதவுகின்றன. கூட்டு வணிக முகாமைக் குழுவில் 55% க்கும் மேற்பட்டவர்கள் பதினைந்து ஆண்டுகளுக்கும் மேலாக வங்கியில் பணியாற்றியுள்ளனர், 28.4% ஊழியர்கள் வங்கியில் பத்து ஆண்டுகளுக்கும் மேலாக நிபுணத்துவம் பெற்றவர்கள். ஊழியர்களைத் தக்க வைத்துக் கொள்வதற்கான எங்கள் திறன் 98.1% உயர் பணியாளர்களை வைத்திருத்தல் விகிதத்தால் பிரதிபலிக்கிறது. இந்த காரணிகள் எங்கள் வங்கியின் உள்ளார்ந்த அறிவை வளப்படுத்த பங்களித்தன.

எங்கள் கூட்ட வணிக வர்த்தக

நாமத்தை உருவாக்குதல்

விளம்பரம், நிகழ்வுகள், கண்காட்சிகள், அனுசரணைகள் மற்றும் சிறப்பு விளம்பர பிரச்சாரங்கள் ஆகியவற்றிலிருந்து மாறுபட்டு ஆண்டு முழுவதும் வர்த்தக நாம உருவாக்கல் பயிற்சிகள் மேற்கொள்ளப்பட்டன. எங்கள் உற்பத்திகளை வெகுஜன ஊடகங்கள், சமூக ஊடகங்கள், வலைத்தளம் மற்றும் பிற இணைய அடிப்படையிலான விளம்பரம், விளம்பர பலகைகள் மற்றும் பேருந்து நிறுத்தங்களில் நாடு முழுவதும் மேம்படுத்தல் செய்கிறோம். இந்த வகையான விளம்பரங்கள் எங்கள் வர்த்தக நாமத் தெரிவு நிலையை மேம்படுத்தியுள்ளன, அவை எல்லா தரப்பிலிருந்தும் பரந்த மக்கள் தொகையுடன் ஒத்திருக்கும். மத நிகழ்வுகள் உட்பட பல்வேறு தேசிய, சமூக மற்றும் கலாச்சார நிகழ்வுகளுக்கு நிதியுதவி மற்றும் இணை அனுசரணை வழங்குவது எங்கள் வர்த்தக நாம விம்பத்தை வளர்க்கவும் பொது உறவுகளை முன்னேற்றவும் உதவியது.

GRI 102-16

பெறுமதிகள் மற்றும் நெறிமுறைகள்

எங்கள் பெறுமதிகள்

எங்கள் வங்கி அடிப்படையாகக் கொண்ட அடிப்படை நம்பிக்கைகளை எங்கள் நிறுவன பெறுமதிகள் 47 ஆண்டுகளில் உருவாகியுள்ளன. அவை எங்கள் நிறுவன பார்வை, எங்கள் நோக்கம் மற்றும்

எங்கள் செயல்களைத் தூண்டுவது பற்றிய தெளிவான அறிக்கையை வழங்குகின்றன. இந்த மதிப்புகள் எங்கள் கூட்டு வணிக கலாச்சாரத்தை வடிவமைத்துள்ள அதே வேளையில் அவை எங்கள் நெறிமுறைகள், நமது அடையாளம் மற்றும் நமது தத்துவத்திற்கு பங்களித்தன.



நம்பிக்கை

தொடர்புபட்ட அணைவரது அக்கறைகள் மீதும் முழுமையான நம்பிக்கையைக் கொண்டிருப்பதன் மூலம் உறவுமுறைகளைக் கட்டி எழுப்பதல்



பரஸ்பர மரியாதை

ஒவ்வொரு தனிநபரது மரபுரிமைப் பெறுமதிகளை ஏற்பிசைப்பதுடன், ஒவ்வொருவரையும் கௌரவத்துடன் நடாத்துதல்



நாணயத் தன்மை

எமது அனைத்து நடவடிக்கைகள் மற்றும் தீர்மானங்களில் நேர்மையாக, நிலைமாறாத தன்மையுடன் மற்றும் வெளிப்படையாக இருத்தல்



ஆக்கத் திறன்

ஏற்கனவே உள்ள நடைமுறைகளை சவாலுக்கு உட்படுத்துவதுடன், அதே வேளை புத்துருவான எண்ணக்கருக்களைத் தேடுதல்

நெறிமுறை வணிக நடத்தை

தேசத்தின் முதன்மையான சேமிப்பு வங்கி என்ற வகையில், நெறிமுறைகள் மற்றும் ஒருமைப்பாடு ஆகியவை நமது மரபணுவில் புதியப்பட்டுள்ளன. எங்கள் வணிகம் வங்கிக்கு அப்பால் எங்கள்

முக்கிய அக்கறையுள்ள தரப்பினர்களுக்கு நெறிமுறை பொறுப்பை ஏற்றுக் கொள்வதாக நாங்கள் நம்புகிறோம். நெறிமுறை நடத்தைக்கான தொனி இயக்குநர்கள் குழுவால் அமைக்கப்பட்டுள்ளதுடன், கொள்கைகள் மற்றும் நடைமுறைகள் மூலம் வங்கி முழுவதும் ஊடுருவி, அனைத்து ஊழியர்களையும் நெறிமுறை நடத்தை மற்றும் நியமங்களில் மிகுந்த அர்ப்பணிப்பை வெளிப்படுத்த முயல்கிறது. எங்கள் உள்ளக நியமங்கள், குறியீடுகள் மற்றும் கட்டுப்பாட்டு வழிமுறைகள், ஒழுங்குமுறை மற்றும் இணக்கத் தேவைகள் தொடர்ந்து மதிப்பாய்வு செய்யப்பட்டு மேம்படுத்தப்படுகின்றன, அவை தொழிற்துறையின் சிறந்த நடைமுறைகள் மற்றும் தொடர்புடைய ஒழுங்குமுறை அதிகாரிகளின் தேவைக்கு ஏற்ப இருக்கும்.

இந்த அம்சங்களை ஒருங்கிணைந்த தந்திரோபாய முதலீடுகளாகக் கருதி, வங்கிக்குள்ளேயே இடர் உணர்வுள்ள கலாச்சாரத்தை செலுத்துவதன் மூலம் சபை இடர் முகாமை மற்றும் இணக்கத்திற்கு அதிக முன்னுரிமை அளிக்கிறது. மூன்று பாதுகாப்பு கோடுகளில் மேலே தொடங்கும் இடர் விழிப்புணர்வின் வலுவான கலாச்சாரம் இணக்கம் மற்றும் பொறுப்புக் கூறலுக்கான அடிப்படையை உருவாக்குகிறது. கூட்டு வணிக ஆளுகை, வலுவான இடர் முகாமை கட்டமைப்பு மற்றும் இணக்கம் ஆகியவற்றை மேம்படுத்துவதன் மூலம் எங்கள் மதிப்புகளை அடிப்படையாகக் கொண்ட இடர் மையப்படுத்தப்பட்ட கலாச்சாரத்தை நாங்கள் தொடர்ந்து பலப்படுத்துகிறோம்.

மேன்மை மற்றும் புத்தாக்க

கலாச்சாரத்தை வளர்த்தல்

தேசிய சேமிப்பு வங்கியில் நிலவும் கூட்டு வணிக கலாச்சாரம் எங்கள் பெறுமதிகள் மற்றும் நோக்கத்துடன் ஒத்திருக்கிறது மற்றும் எங்கள் நீண்டகால வெற்றிக்கு மையமானது. இது மிகவும் தொழில்சார், குழுப்பணி, பொறுப்புக்கூறல், வெளிப்படாத்தன்மை, பன்முகத்தன்மை மற்றும் தனிநபர்களிடையே மரியாதை ஆகியவற்றின் கலாச்சாரம். தனிப்பட்ட பொறுப்பு மற்றும் கூட்டு முடிவெடுப்பதை வளர்க்கும் ஒரு வலுவான குழுவை உருவாக்க நாங்கள் தொடர்ந்து முயற்சி செய்கிறோம். குடும்பத்தின் உணர்வும், நிறுவனத்திற்கு ஊழியர்களின் விகவாசத்தின் வலுவான உணர்வும் உள்ளது.

தேசிய சேமிப்பு வங்கி குடும்பத்தினரிடையே தோழமை உணர்வை வளர்ப்பதற்காக, நமது மனித மூலதன பிரிவில் கோடிட்டுக் காட்டப்பட்டுள்ளபடி ஆண்டு முழுவதும் ஏராளமான நிகழ்வுகள் மற்றும் நிகழ்ச்சிகள் ஏற்பாடு செய்யப்பட்டுள்ளன. இந்த நடவடிக்கைகள் தேசிய சேமிப்பு வங்கி

விளையாட்டுக் கழகம், பௌத்த சங்கம், கிறிஸ்தவ மன்றம், தேசிய சேமிப்பு வங்கி நலன்புரி சங்கம் மற்றும் கலா காவியா (கலை வட்டம்) மூலம் ஏற்பாடு செய்யப்பட்டுள்ளன. எங்கள் ஊழியர்களையும் பிற அக்கறையுள்ள தரப்பினர்களுக்கும் நாங்கள் நிறுவிய தகவல் தொடர்பு வழிமுறைகள் பற்றிய விவரங்கள் 142 ஆம் பக்கத்தில் உள்ள மனித மூலதனப் பிரிவின் கீழும், பக்கம் 70 இல் அக்கறையுள்ள தரப்பினர்களுடன் ஈடுபாடு என்ற பிரிவின் கீழும் கிடைக்கின்றன.

வளர்ந்து வரும் சந்தைக்கு ஏற்ப மற்றும் விரைவாக மாறிவரும் வாடிக்கையாளர் கோரிக்கைகளின் எதிர்பார்ப்புகளையும் தேவைகளையும் பூர்த்தி செய்ய, புதுமைகளைத் தக்க வைத்து ஆதரிக்கும் ஒரு கலாச்சாரத்தை நாங்கள் ஊக்குவிக்கிறோம். விடயங்களை தொடர்ந்து வித்தியாசமாகச் செய்வதற்கும், சந்தை தேவைகளைப் பூர்த்தி செய்வதற்கும், செயன்முறைகள், மக்கள் மற்றும் உற்பத்தித் திறனை மேம்படுத்துவதற்காக மாறும் தொழில்நுட்பங்களைத் தழுவுவதற்கும் நாங்கள் தொடர்ந்து முயற்சி செய்கிறோம். எங்கள் ஊழியர்களுக்கான பயிற்சி மற்றும் மேம்பாட்டில் முதலீடு செய்வதன் மூலம் வங்கி முழுவதும் புதுமை கலாச்சாரத்தை இயக்குவதற்கு எங்கள் ஒருங்கிணைந்த முயற்சி இயக்கப்பட்டது. திறமையான, அனுபவம் வாய்ந்த மற்றும் தொழில்நுட்ப தகுதி வாய்ந்த பணியாளர்கள், தொழில் சிந்தனைத் தலைவர்கள் மற்றும் வல்லுநர்களை உருவாக்குவதற்கு இது வழிவகுக்கிறது, இது தொடர்ந்து மாறிவரும் இயக்க சூழலுக்கு திறமையாக பதிலளிக்க உதவுகிறது. ஆண்டின் புதிய உற்பத்திகள் மற்றும் பெறுமதி சேர்த்தல்களின் விவரங்களுக்கு, பக்கம் 150 இல் உள்ள “எங்கள் உற்பத்தி கொடைமுனைவை பெருக்குதல்” பகுதியினைப் பார்க்கவும்.

நாங்கள் ஒரு தேசிய அமைப்பு என்பதால், உள்ளூர் சமூகத்துடன் இணைவதும் திருப்பித் தருவதும் எங்கள் நிறுவன கலாச்சாரத்தின் ஒரு பகுதியாகும். 158 முதல் 161 பக்கங்களில் சமூக மற்றும் உறவு மூலதனத்தில் தேசிய மற்றும் சமூக மேம்பாட்டுக்கான எங்கள் உறுதிப்பாட்டைப் பற்றிய மேலதிக விவரங்களைக் காண்க.

வலுவான முறைமைகள் மற்றும் செயன்முறைகள்

தொழில்நுட்ப திறன்/எண்ணியல் அறிவு முகாமை விரிவாக்கம்

எண்ணியல் வங்கியின் வளர்ந்து வரும் போக்குடன் ஒத்திசைவதற்கான எங்கள் முயற்சிகளில், எங்கள் எண்ணியல் திறன்களை மேம்படுத்துவதற்காக அதிநவீன தொழில்நுட்பத்தில் முதலீடு செய்யத் தொடங்கினோம். சர்வதேச அளவில் ஏற்றுக்கொள்ளப்பட்ட T24 மைய வங்கி தீர்வுக்கு இடம்பெயர்வது எங்கள் முழு சில்லறை வங்கி நடவடிக்கைகளையும் மிகவும் திறமையாகவும், பயனுள்ளதாகவும், சுறுசுறுப்பாகவும் மாற்றும். மேலும் விவரங்கள் 117 முதல் 119 பக்கங்களின்

கீழ் தயாரிக்கப்பட்ட மூலதன பிரிவில் கொடுக்கப்பட்டுள்ளன.

புதிய தொழில்நுட்பத்தில் முதலீடு செய்வதோடு மட்டுமல்லாமல், எங்கள் மனித மூலதனத்தை தொலைபேசியில் வளர்ப்பதற்கும், எங்கள் சந்தை இடத்தில் எண்ணியல் மற்றும் தரவு நிபுணர்களுக்கான தேவையை பூர்த்தி செய்வதற்காக புதிய திறன் தொகுப்புகளைப் பெறுவதற்கும் நாங்கள் தொடர்ந்து முதலீடு செய்கிறோம். எங்கள் வலுவான தகவல் தொழில்நுட்பக் குழுவை ஆதரிப்பதற்காக பயன்பாட்டு மேம்பாடு மற்றும் தகவல் பாதுகாப்பில் நிபுணத்துவம் பெற்ற மதிப்பாய்வின் கீழ் மொத்தம் 12 தகவல் தொழில்நுட்ப வல்லுநர்கள் ஆட்சேர்ப்பு செய்யப்பட்டனர். அதிகரித்து வரும் தேவை மற்றும் வாடிக்கையாளர் எதிர்பார்ப்புகளை பூர்த்தி

செய்ய புதிய உற்பத்தி கண்டுபிடிப்புகள் மற்றும் உற்பத்தி நீட்டிப்புகளை உருவாக்குவதற்கு இந்த நிபுணர்கள் பொறுப்பு ஆவர்.

எங்கள் புதிய எண்ணியல் அடிப்படையிலான தீர்வுகளை செயற்படுத்துவதற்கு வசதியாகவும், சர்வதேச சிறந்த நடைமுறைகளுக்கு ஏற்ப அனைத்து தகவல் தொழில்நுட்ப நடவடிக்கைகளையும் தரப்படுத்தவும் எங்கள் தகவல் தொழில்நுட்ப பிரிவு மறுசீரமைப்பு செயன்முறைக்கு உட்பட்டது ஆகும். இந்த சிக்கலான மற்றும் புதிதாக சேர்க்கப்பட்ட செயற்பாடுகளை ஆதரிப்பதற்காக, வங்கியின் தகவல் தொழில்நுட்பம் ஆறு ஒன்றுக்கொன்று சார்ந்த பிரிவுகளாக பிரிக்கப்பட்டது. ஆறு பிரிவுகளும் அவற்றின் பொறுப்புகளும் பின்வருமாறு:



தகவல் தொழில்நுட்ப பாதுகாப்பு மற்றும் ஆளுகை – தகவல் மற்றும் தகவல் தொடர்பு தொழில்நுட்ப பாதுகாப்பு மற்றும் இணக்கத்தை உறுதிப்படுத்துதல் மற்றும் ஒழுங்குமுறை (சர்வதேச/தேசிய) தரங்களை பராமரிக்க உறுதியளித்தல்



மென்பொருள் பயன்பாட்டு விருத்தி – அனைத்தையும் கையாள வங்கி உருவாக்கிய அனைத்து மென்பொருட்களையும் பராமரித்து ஆதரித்தல், உள்நாட்டில் உருவாக்கப்பட்ட சில்லறை வங்கி தீர்வு மற்றும் வங்கியால் பயன்படுத்தப்படும் பிற தொடர்புடைய மென்பொருளின் செயல்பாடுகள்



தன்னியக்க கூற்றுப் பொறி ஆதரவு, வலையமைப்பு மற்றும் தொடர்பாடல் – ஏடிஎம் தொடர்பான அனைத்து வேலைகளையும் தரவு மையம், பேரழிவு மீட்பு மையம் மற்றும் கிளைகளின் முழு பிணைய இணைப்புகளையும் நிர்வகித்தல்



தகவல் தொடர்பாடல் தொழில்நுட்ப வணிக தொழில்நுட்பம் – தகவல் தொழில்நுட்பம் தொடர்பான அனைத்து புதிய திட்டங்களையும் செயல்படுத்தல்



தகவல் தொடர்பாடல் தொழில்நுட்ப செயற்பாடுகள் – ஒரு மென்மையான வங்கி செயல்பாட்டிற்கு தகவல் தொழில்நுட்பம் தொடர்பான அனைத்து தீர்வுகளையும் வரிசைப்படுத்தி ஆதரித்தல்



கணினிக் கட்டமைப்பு - வங்கியில் தகவல் தொழில்நுட்பம் தொடர்பான தீர்வுகளுக்கான உறுதியான தளத்தை பராமரிக்க வன்பொருள் மற்றும் தரவு மையங்களை நிறுவுதல்

தொழிற்பாட்டு மேன்மை மற்றும் செயன்முறையை மேம்படுத்துதல்

பாதுகாப்பான, முன்னெச்சரிக்கையான மற்றும் நம்பகமான வங்கி அமைப்பாக எங்கள் பங்கை நிலைநிறுத்தவும், செயற்பாட்டு சிறப்பின் மூலம் வாடிக்கையாளர் அனுபவத்தை மேம்படுத்தவும் வலுவான முறைமைகள் மற்றும் செயன்முறைகளை பராமரிப்பது அவசியம் ஆகும். எங்கள் முறைமைகள் தொடர்ச்சியாக மதிப்பாய்வு செய்யப்பட்டு, திருப்புகளை நேரங்களைக்

குறைக்க, செயல்திறன் மற்றும் வாடிக்கையாளர் சேவை தரங்களை மேம்படுத்துகின்றன. குறிப்பாக, எங்கள் தகவல்களைப் பாதுகாப்பதிலும், எங்கள் முறைமைகளின் ஒருமைப்பாட்டைப் பேணுவதிலும் நாங்கள் கவனம் செலுத்துகிறோம். இது தொழில்நுட்பம் ஒரு மாறும் வேகத்தில் உருவாகி வரும் மற்றும் பாதுகாப்பு அச்சுறுத்தல்கள் இடமிக்க முறையில் அதிகரித்து வரும் சூழலில் ஒரு முக்கியமான வணிக செயல்பாடாகும். பாதுகாப்பு உள்கட்டமைப்பை

மேம்படுத்துவதற்கான வழக்கமான முதலீடுகள் மற்றும் கூட்டு வணிக கொள்கைகள் மற்றும் நடைமுறைகளுக்கு சரியான நேரத்தில் புதுப்பித்தல் மூலம், இடரைத் தணிக்க நாங்கள் முயற்சி செய்கிறோம். மதிப்பாய்வு செய்யப்பட்ட ஆண்டில், எங்கள் கட்டமைப்புகளை மேம்படுத்துதல், முறைமைகளை ஒன்றிணைத்தல் மற்றும் தன்னியக்க மயப்படுத்தல், எண்ணியல் மயமாக்குதல் மற்றும் எளிமைப்படுத்தும் செயன்முறைகளில் பல மைல்கற்களை நாங்கள் அடைந்தோம்.

வணிக தொடர்ச்சித் தன்மை முகாமை முறைமை (BCMS)

எந்தவொரு வணிக இடையூறும் ஏற்பட்டால் வணிக நடவடிக்கைகளின் தொடர்ச்சியை உறுதி செய்யும் வணிக தொடர்ச்சியான முகாமை கட்டமைப்பை வங்கி மேம்படுத்தியுள்ளது. பின்வரும் தகவல்கள் அந்தந்த பிரிவுகளுடன் இணைந்து உருவாக்கப்பட்டுள்ளன. செயற்பாட்டு மீட்பு நடைமுறைகள், வணிக தாக்க மதிப்பீடுகள் மற்றும் அழைப்பு மரங்கள் ஆகியவை இதில் அடங்கும், இதில் ஒரு பிரிவில் உள்ள அனைத்து அதிகாரிகளின் தொடர்பு விவரங்களும் அடங்கும்.

உற்பத்தி தரவு மையம்

எண்ணியல்-பொருளாதாரத்தில் போட்டி எல்லையை அடைவதற்கு தரவு மையப்படுத்தப்பட்ட வாடிக்கையாளர் அனுபவம் முக்கியமானது என்பதை நாங்கள் புரிந்துகொள்கிறோம். TLA 942 (அடுக்கு III) சர்வதேச தரத்தின் அடிப்படையில் கட்டமைக்கப்பட்ட எங்கள் அரசு முதன்மை தரவு மையம் இந்த ஆண்டில் நிறைவடைந்தது. இது 360° வாடிக்கையாளர் பார்வையைப் பெறுவதற்கும், தடையற்ற வாடிக்கையாளர் அனுபவத்தை வழங்குவதற்கும் அவசியமான தரவுகளின் அளவு மற்றும் அளவை திறம்பட நிர்வகிக்க உதவுகிறது. வாடிக்கையாளர் திருப்தியை நிறைவேற்றுவதற்கும் அக சேவை சிறப்பை மேம்படுத்துவதற்கும் தரவு மையம் எங்கள் சேவை வேகம், நம்பகத்தன்மை மற்றும் கிடைக்கும் தன்மை மற்றும் திறம்பட ஒருங்கிணைந்த வங்கி சேவைகளை மேம்படுத்தியுள்ளது.

நடைமுறைப்படுத்தல் செயற்பாட்டில்

உள்ள பிற முறைமைகள்

- கறுப்புப் பட்டியலிடப்பட்ட வாடிக்கையாளர்களை அடையாளம் காண வசதியாக சலவை எதிர்ப்பு தீர்வு மற்றும் வாடிக்கையாளர் வடிகட்டல் முறை செயற்படுத்தப்பட்டது. மைய வங்கி தீர்வை செயல்படுத்துவதன் மூலம் இந்த முறைமை மேலும் மேம்படுத்தப்படும். (பக்கம் 119 இல் உள்ள “உற்பத்தி மூலதனம்: பணச் சலவை எதிர்ப்பு தீர்வு” பற்றிய கூடுதலான விவரங்களைக் காண்க)
- உள்ளக இணைய வழி பண முகாமை செயல்முறை Cash@Ease மூலம் எளிதாக செயல்படுத்தப்படுவதன் மூலம் நெறிப்படுத்தப்பட்டது. கணினி (பக்கம் 119 இல் உள்ள “உற்பத்தி செய்யப்பட்ட மூலதன ரொக்கம் Cash@Ease, எளிதான முறைமை” பற்றிய கூடுதல் விவரங்களைக் காண்க)

- வங்கியின் செயல்பாடுகளை பெருமளவில் மேம்படுத்தும் நோக்கில், திறைசேரி முகாமை முறைமை மற்றும் மனித வள முகாமை முறைமை போன்ற பிற முறைமைகளுடன் ஒருங்கிணைந்த மைய வங்கி தீர்வுகளை செயல்படுத்தும் பணியில் வங்கி ஈடுபட்டுள்ளது. மேலும் விவரங்களுக்கு 118 மற்றும் 119 பக்கங்களில் தயாரிக்கப்பட்ட மூலதனம், “எங்கள் செயல்பாட்டு செயல்முறையை மேம்படுத்துதல்” ஐப் பார்க்கவும்.
- வரவு அட்டைகள் மற்றும் தரவு பாதுகாப்பு மற்றும் வளர்ந்த இலங்கை கொடுப்பனவுத் தீர்வுகள் தொடர்பாக வங்கி புதிய தொழில்நுட்பங்களை அறிமுகப்படுத்தியுள்ளது. மேலும் விவரங்களுக்கு 117 முதல் 118 பக்கங்களில் தயாரிக்கப்பட்ட மூலதனம், “எங்கள் எண்ணியல் தடங்களை விரிவாக்குதல்” பகுதியைப் பார்க்கவும்.

ஆண்டின் பிற செயல்முறை மேம்பாடுகள்:

- வருகை செயல்முறையை சீராக்க புதிய கைரேகை முறை வங்கி முழுவதும் செயல்படுத்தப்பட்டது.
- அவசர நடுத்தர அளவிலான கிளை உள்ளகத் திட்டங்களுக்கான கொள்முதல் செய்வதற்கான அதிகாரத்தை வழங்குதல், ஊழியர்களின் கடன்களுக்கான ஒப்புதல்களை வழங்குதல், கடன்கள் மீட்பு மற்றும் செயற்பாடாத முன்னேற்றங்களை முகாமை செய்தல் ஆகியவற்றுக்கான அதிகாரங்கள் பகிரப்பட்டன.
- செயற்பாடாத கடன்களை மீட்டெடுப்பதற்கான செயல்முறை மற்றும் வழக்கு செயல்முறை நெறிப்படுத்தப்பட்டது. எடுத்துக்காட்டாக, சில்லறை கடன்களை மீட்டெடுக்கும் பணியில் தேவையற்ற தாமதத்தை குறைக்க, மீட்புக் கொள்கையில் மத்தியஸ்தக குழுவைக் கூட்டும் விதிகள் திருத்தப்பட்டு, அசையாச் சொத்து அடமானத்தின் மீதான கடன்களின் விதிமுறைகள் மற்றும் நிபந்தனைகளுக்கு திருத்தங்கள் செய்யப்பட்டன.
- பிராந்தியங்களின் எண்ணிக்கை எட்டாகக் குறைக்கப்பட்டு மறுசீரமைக்கப்பட்டது
- நிதி பரிவர்த்தனை அறிக்கையிடல் சட்டத்தின்படி சந்தேகத்திற்கிடமான பரிவர்த்தனைகளைப் புகாரளிக்கும் தரத்தை மேம்படுத்த நடவடிக்கைகள் மேற்கொள்ளப்பட்டன
- எங்கள் பெரிய வாடிக்கையாளர் தளத்தை திறம்பட நிர்வகிப்பதன் மூலம் வங்கியில் உற்பத்தித்திறன் மற்றும் செயல்திறனை உறுதிப்படுத்த ஒரு ஹெல்ப் டெஸ்க் மென்பொருள் நிறுவப்பட்டது

- அகக் கட்டுப்பாடுகளை வலுப்படுத்தும் நோக்கில், அடகுச் செயற்பாட்டில் கிளை நிலை இடரை அடையாளம் காண இடர் மற்றும் கட்டுப்பாட்டு சுய மதிப்பீடு (RCSA) செயல்முறை நெறிப்படுத்தப்பட்டது.
- நிறுவனங்கள்/சங்கங்கள்/கழகங்கள் மற்றும் சங்கங்கள்/நம்பிக்கை நிதியங்கள்/தன்னார்வ தொண்டு நிறுவனங்களுக்கான உங்கள் வாடிக்கையாளர் (KYC) படிவத்தை மறுவடிவமைப்பு செய்ததை அறிந்து கொள்ளுதல்
- ஊழியர்களுக்கான துயரக் கடன்/நுகர்வு கடனுக்கான விண்ணப்பப் படிவம் மறுவடிவமைப்பு செய்யப்பட்டு வசதியை அதிகரிப்பதற்காக ஒன்றிணைக்கப்பட்டது
- வைப்புத்தொகைக்கு எதிரான கடனுக்கான விண்ணப்பப் படிவம் வாடிக்கையாளர்களின் பிற வைப்புக் கணக்குகளை அணுகுவதற்காக மறுவடிவமைப்பு செய்யப்பட்டது.
- CRESS முறைமையிலிருந்து உருவாக்கப்பட்ட மதிப்பெண்கள் இடர் அடிப்படையிலான விலையில் மேம்படுத்தப்பட்டன

தரவு பாதுகாப்பை பலப்படுத்துதல்

அடையாள திருட்டு மற்றும் தரவு ஹேக்கிங் அடிக்கடி நடக்கும் இன்றைய எண்ணியல் மயமாக்கப்பட்ட உலகில் இணைய வழிப் பாதுகாப்பு என்பது முன்னுரிமை மிக்கதாகும். எங்கள் தரவைப் பாதுகாப்பது, குறிப்பாக வாடிக்கையாளர் தகவல் எங்களுக்கு மிக முக்கியமானது. தரவு பாதுகாப்பு மற்றும் வாடிக்கையாளர் தனியுரிமை மீறலின் எதிர்மறையான விளைவுகளை நாங்கள் புரிந்துகொள்கிறோம், அதே நேரத்தில் நம்பிக்கையை மீறுவது வாடிக்கையாளருக்கு பேரழிவை ஏற்படுத்தும், மேலும் எங்கள் திறனில் அக்கறையுள்ள தரப்பினர்களின் நம்பிக்கையை பெரிதும் பாதிக்கும். அட்டைதாரர் தரவின் பாதுகாப்பை உறுதி செய்வதற்கான எங்கள் முயற்சிகளில், நாங்கள் 2019 ஆம் ஆண்டில் கொடுப்பனவு அட்டை தொழில் தரவு பாதுகாப்பு தரத்தை (பிசிஐ-டிஎஸ்எஸ்) பெற்றுள்ளோம், இது இலங்கையில் பிசிஐ-டிஎஸ்எஸ் இணக்கமாக இருக்கும் ஒரே அரசு வங்கியாக தேசிய சேமிப்பு வங்கி அட்டை செயற்பாடுகள் மற்றும் தொடர்புடைய தகவல் முறைமைகளுக்கான குறிப்பிட்ட தொழில்நுட்ப மற்றும் செயல்பாட்டுக் கட்டுப்பாடுகளின் அடிப்படையில் கட்டண அட்டை பாதுகாப்பிற்கான மிகவும் ஏற்றுக்கொள்ளப்பட்ட சர்வதேச தரங்களில் இதுவும் ஒன்றாகும். இணக்கத்தின் சான்றிதழ் என்பது ஒரு கடுமையான செயல்முறையாகும், இது அனைத்து தொடர்புடைய செயல்பாட்டு மற்றும்

தொழில்நுட்ப பகுதிகளிலிருந்தும் உயர் மட்ட அர்ப்பணிப்பைக் கோருகிறது. நாங்கள் வழங்கிய மாஸ்டர் அட்டை அல்லது விசா வர்த்தக நாம அட்டைகளைப் பயன்படுத்தி மில்லியனுக்கும் அதிகமான வரவு அட்டைதாரர்களின் தரவு பாதுகாப்பை மேம்படுத்தியுள்ளோம். எங்கள் தகவல் தொழில்நுட்ப முறைமைகள், செயன்முறைகள் மற்றும் அட்டைதாரர் தரவு தொடர்பான நடைமுறைகள் உலகளவில் ஏற்றுக்கொள்ளப்பட்ட பாதுகாப்பு தரங்களை பின்பற்றுவதை உறுதிசெய்ய நாங்கள் எடுத்த நடவடிக்கைகளின் சான்றாகும்.

எங்கள் தொழிற்பாட்டு முறைமை (OS), தரவுத்தளம் மற்றும் பயன்பாட்டு மென்பொருள் கோப்புகளின் ஒருமைப்பாட்டை தொடர்ச்சியான அடிப்படையில் சரிபார்க்க தகவல் பாதுகாப்பு உள்கட்டமைப்பான கோப்பு ஒருமைப்பாடு கண்காணிப்பு (FIM)

மென்பொருளை நாங்கள் செயற்படுத்தினோம். பல்துறைக் காரணி அங்கீகாரத்தை (MFA) செயல்படுத்துவதன் மூலம், தொலைதூர தாக்குதல்களுக்கு எதிராக வங்கியைப் பாதுகாத்துள்ளோம். பாதிப்புகள் எங்கள் வலையமைப்பில் போக்குவரத்து, இறுதி புள்ளிகள், பதிவுகள் மற்றும் பாதுகாப்பு நிகழ்வுகளை கண்காணிக்க பாதுகாப்பு செயல்பாட்டு மைய தொழில்நுட்பத்தைப் பயன்படுத்தி மீறல்கள் தடுக்கப்படுகின்றன.

மத்திய வங்கி 2019 முதல் 2020 வரை செயற்படுத்துவதற்கான காலக்கெடுவுடன் தொழில்நுட்ப பிற்புலத்தை மேம்படுத்த ஒரு சாலை வரைபடத்தை வெளியிட்டது. அதன்படி, வங்கி நிர்ணயித்த அனைத்து மைல்கற்களுக்கும் ஏற்ப வங்கி அமைந்துள்ளது, மேலும் 2020 ஆம் ஆண்டிலும் நடவடிக்கைகளை தொடர்ந்து செயல்படுத்தும்

விருதுகள் மற்றும் அங்கீகாரங்கள்

எங்கள் வர்த்தக நாமம் ஒவ்வொரு ஆண்டும் தேசிய சேமிப்பு வங்கிக்கு வழங்கப்படும் ஏராளமான பாராட்டுகளால் பலப்படுத்தப்படுகிறது.

எங்கள் அனைத்து செயல்பாடுகளிலும் சிறந்து விளங்குதல், அதிகரித்த அக்கறையுள்ள தரப்பினர்களின் மதிப்பை வழங்குதல் மற்றும் எங்கள் நிலைத்தன்மையை வலுப்படுத்துதல் ஆகியவற்றை நாங்கள் அடைய முயற்சிக்கிறோம். எங்கள் பயணத்தில் நாம் பெறும் அங்கீகாரம் எங்கள் முகாமை அணுகுமுறையின் வெற்றிக்கு ஒரு ஊக்கமும் சான்றும் ஆகும். 2019/20 ஆம் ஆண்டில் எங்களுக்கு பின்வரும் விருதுகள் வழங்கப்பட்டன:

BestWeb.lk விருது



வெண்கல விருது - வங்கியியல் மற்றும் நிதியியல் வலைத் தளம்

Technnovation விருதுகள் 2019



வாடிக்கையாளர் மேன்மைக்கான, ஆண்டின் வங்கியாளர் விருது

உள்ளடக்கத் தன்மைக்கான, ஆண்டின் வங்கியாளர் கௌரவ விருது

சிறந்த தொழில் வழங்குனர் வர்த்தக நாம விருதுகள் 2019



கௌரவ விருது - சிறந்த தமிழ் வலைத்தளம்

கூட்டாண்மை ஆளுகை வெளியீடுகளுக்கான 2018 க்கான தெற்காசிய கணக்காளர்கள் சம்மேளனம் (SAFA) BPA அறிக்கைகள் விருதுகள் மற்றும் சார்க் ஆண்டு நிறைவு வழி விருதுகள்

வெற்றியாளர்: பொதுத் துறை வங்கி நிறுவனங்கள்

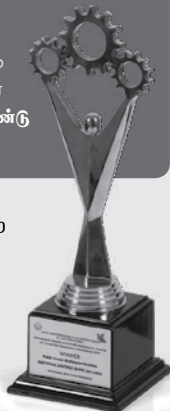

இலங்கைப் பட்டயக் கணக்கறிஞர் நிறுவனம், 55 ஆவது ஆண்டு அறிக்கை விருதுகள் 2019



வெள்ளி விருது - அரசு வங்கிகள்

ARC ஆண்டு அறிக்கைகள் விருதுகள் 2019



இலங்கையின் சிறந்த மற்றும் நிதித் தகவல் முதன்மை விருதுகள்



தங்க விருது - நிதித் தகவல்: வங்கிகள் சேமிப்புக்கள் மற்றும் கடன்



தங்க விருது - தகவல் வரைகலை வங்கிகள் சேமிப்புக்கள் மற்றும் கடன்



வெள்ளி விருது - எழுத்து உரை வங்கிகள் சேமிப்புக்கள் மற்றும் கடன்



வெண்கல விருது - தலைவர்/ தவிசாளரது கடிதம் வங்கிகள் சேமிப்புக்கள் மற்றும் கடன்



வெண்கல விருது - உள்ளக வடிவமைப்பு: வங்கிகள் சேமிப்புக்கள் மற்றும் கடன்



வெண்கல விருது - பதிப்பு மற்றும் ஆக்கம்: வங்கிகள் சேமிப்புக்கள் மற்றும் கடன்

ஐந்தாவது CMA ஒருங்கிணைந்த அறிக்கையிடலான மேன்மை விருதுகள் 2019



அரசு உடமை உரிமங்கள்/கம்பனிகளின் முதல் பத்து ஒருங்கிணைந்த அறிக்கைகள் மற்றும் சிறந்த ஒருங்கிணைந்த அறிக்கை

எதிர்கால முன்னுரிமைகள்

குறங்காலம்

ஒரக்கின் முறைக்கான அடகுப் பிரிவின் கணினித் தரவு இடம்பெயர்வு

உள்வீட்டு ஆவண செயற்படுத்துதல் பின் அலுவலக நடவடிக்கைகளுக்கான முகாமை முறைமை

உற்பத்தித்திறன் மற்றும் செயற்பாட்டு வினைத்திறனை அதிகரிக்க கிளைகளுக்கு 5S முறைமையை செயற்படுத்துதல்

இலத்திரனியல் வர்த்தகத்துக்கு கிடைக்கக்கூடிய மிக உயர்ந்த பாதுகாப்பு தரநிலையான 3DS2.0 ஐ மேம்படுத்துவதன் மூலம் எங்கள் அட்டை தளத்தை விரிவாக்குவதில் கவனம் செலுத்துதல்

நடுத்தர அளவு காலம்

இலத்திரனியல் கற்றல் தளத்தை அறிமுகப்படுத்துதல்

இலக்கு அடிப்படையிலான முறைமைக்கான செயற்திறன் முகாமை முறைமை

உருமாறும் எண்ணியல் சூழலுடன் நிர்வாகத்தை மாற்றுதல்

மத்திய அலுவலகம் மற்றும் பின் அலுவலக நடவடிக்கைகளின் தன்னியக்கமயமாக்கல்

QR குறியீடு கையடக்கத் தொலைபேசி கொடுப்பனவுகளை இயக்குதல்

மேம்பட்ட வாடிக்கையாளர் அனுபவத்தை வழங்கவும், வங்கியின் நிலைத்தன்மையை வலுப்படுத்துவும் எண்ணியல் வங்கி தீர்வை அமுல்படுத்துதல்

நீண்ட காலம்

முழு வங்கிக்கும் பெருந் தரவின் திறனைப் பயன்படுத்துதல்

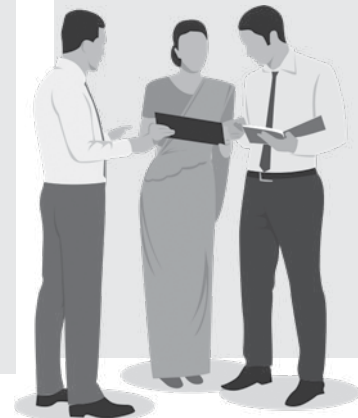



மனித முலதனம்

மனித முலதனம் வங்கியின் மிகப் பெறுமதி மிக்க சொத்து ஆகும். உயர்வான திறமையுள்ள மற்றும் ஓர்ப்பண்புமிக்க வேலைப்படை ஒன்றைக் கட்டி எழுப்புவதல் எமது வணிக குறிக்கோள்களின் பயனுறுதி மிக்க அடைவு மற்றும் அனைத்து அக்கறையுள்ள தரப்பினருக்குமான ஒட்டுமொத்தப் பெறுமதி உருவாக்கம் ஆகியவற்றை விளைவாகத் தரும்.

அதன் முக்கிய உள்ளடக்கங்கள்

எங்கள் மனித முலதனம் எங்கள் ஊழியர்களின் அனுபவம், திறன்கள், நல்வாழ்வு மற்றும் ஈடுபாட்டின் மதிப்பைக் குறிக்கிறது.

உள்ளீடுகள்

- பயிற்சி மற்றும் அபிவிருத்தி
- நேர்க்கணிய பணிச்சூழல்
- திடமான தொழிலாளர் உறவுகளை நிறுவுதல்
- விமர்சன திறன்கள் மற்றும் அடுத்தடுத்த திட்டமிடல் ஆகியவற்றை உருவாக்குதல்
- செயற்திறன் மற்றும் திறன் முகாமை
- சேவை வழங்கலை மேம்படுத்துவதற்கான கொள்கைகள் மற்றும் நடைமுறைகள்

இது எவ்வாறு பெறுமதி சேர்க்கிறது

மிகவும் திறமையான மற்றும் ஈடுபாடு கொண்ட ஊழியர்கள் எங்கள் வாடிக்கையாளர்களைப் புரிந்து கொள்வதற்கும் சேவை செய்வதற்கும் திறனை மேம்படுத்துகிறார்கள், எங்கள் வணிக செயல்திறனை வெற்றிகரமாக இயக்குகிறார்கள். வணிக நோக்கங்களை அடைவதற்கும் எங்கள் அனைத்து அக்கறையுள்ள தரப்பினர்களுக்கும் பெறுமதியை உருவாக்குவதற்கும் எங்கள் உத்திகளை திறம்பட செயற்படுத்த அவை உதவுகின்றன. விரைவான மற்றும் எதிர்பாராத முன்னேற்றங்கள் நடைபெறும் ஒரு மாறும் மற்றும் கணிக்க முடியாத சூழலில் மதிப்பு உருவாக்கத்தையும் அவை எளிதாக்குகின்றன.

எங்கள் அணுகுமுறை

ஒவ்வொரு ஊழியருக்கும் பாதுகாப்பான பணிச் சூழலுக்கான அணுகல் மற்றும் தனிப்பட்ட மற்றும் தொழில்முறை வளர்ச்சிக்கான வாய்ப்புகளுடன் ஒரு உள்ளடக்கிய பணிக் கலாச்சாரத்தை உருவாக்க நாங்கள் முயற்சி செய்கிறோம். பணியாளர் ஈடுபாடு, வணிக செயற்திறன் மற்றும் வாடிக்கையாளர்களுக்கு சேவை செய்யும் திறன் ஆகியவற்றுக்கு இடையே நேரடி தொடர்பு இருப்பதாக நாங்கள் நம்புகிறோம். எனவே, தேசிய சேமிப்பு வங்கியில் அவர்களின் வாழ்க்கை முழுவதும் ஒரு நேர்மறையான பணியாளர் அனுபவத்திற்கு நாங்கள் கடமைப்பட்டுள்ளோம். நாங்கள் எங்கள் ஊழியர்களுடன் நியாயமான முறையில் ஈடுபடுகிறோம், அவர்களின் வகிபாகங்களை நிறைவேற்ற அவர்களுக்கு சரியான அறிவு,

பயிற்சி மற்றும் திறன்கள் இருப்பதை உறுதி செய்கிறோம். ஒரு பொறுப்பான முதலாளி என்ற வகையில், நாங்கள் எங்கள் ஊழியர்களினது பன்முகத் தன்மையை ஊக்குவிக்கிறோம், நல்ல ஆரோக்கியத்தையும் பாதுகாப்பையும் ஊக்குவிக்கும் மற்றும் தனிப்பட்ட வளர்ச்சிக்கான வாய்ப்புகளை வழங்கும் ஒரு வேலைச் சூழலை வழங்குகிறது. பன்முகத் தன்மை கொண்ட கலாச்சாரத்தை ஊக்குவிப்பதன் மூலம், அணிகளின் செயற்திறன் மற்றும் புதுமைகளை மேம்படுத்துவதற்கான திறனை மேம்படுத்தியுள்ளோம். எங்கள் மதிப்புகள் எங்கள் மக்களுக்கு செயற்பட உதவும் வகையில் அமைக்கப்பட்ட தரங்கள், கொள்கைகள் மற்றும் வழிகாட்டுதலில் பொதிந்துள்ளன.

மனித முலதனத்தின் பெறுமதி

உருவாக்கத்தை மேம்படுத்துதல்

- தொழில்சார் விருத்தியை மேம்படுத்துதல் மற்றும் தெரிவு செய்தல் மற்றும் உள்ளக செயன்முறைகளில் திறமை அடிப்படையிலான மூலப் பிரமாணங்கள்
- ஊழியர்களின் விருத்தி மீது முதலீடு செய்து அவர்களை வளப்படுத்துதல் மற்றும் தொழில் வளர்ச்சி வாய்ப்புக்களை வழங்குதல்
- ஊழியர்களுக்கு பலதரப்பட்ட சுகாதார மற்றும் நலன்புரி சேவைகளை வழங்குதல்
- நேரம் மற்றும் வளங்களை பயனுறுதி மிக்க வகையில் பயன்படுத்துவதற்காக, மனித வள செயன்முறைகள் மற்றும் ஆவணப்படுத்தலை மேம்படுத்தல்

2019 க்கான முக்கிய சவால்கள் மற்றும் வாய்ப்புகள்

முக்கிய சவால்கள்

- வயதான ஊழியப்படை மற்றும், தகுதிவாய்ந்த திறமைகளின் பற்றாக்குறையுடன், குறிப்பாக தொழில்நுட்பத்தின் புதிய போக்குகளில்.
- வங்கியின் நோக்கங்களை அடைய தொழில்நுட்ப திறன் மிக்க, குறைந்த பாரம்பரிய முறையிலான புதிய தலைமுறை தொழிலாளர்களை இணைத்தல்
- அதிக தகுதி வாய்ந்த, திறமையான ஊழியர்கள், அதிக ஊதியங்கள் மற்றும் சலுகைகளை எதிர்பார்த்தல்.
- தொழிற்சங்கங்கள் மற்றும் அரசியல் அரங்கின் செல்வாக்கு மனித வள நிர்வாகத்தின் சிறந்த நடைமுறைகளை சீர்குலைக்கலாம்
- புதிய போட்டியாளர்கள் மற்றும் புதிய தொழிலாளர் சந்தைகளின் அதிகரித்துவரும் போக்கு, மனித வளங்களை நிர்வகிப்பதிலும் செயல்படுத்துவதிலும் அதிநவீன திறன்களை வேண்டி நிற்கின்றது.

வாய்ப்புக்கள்

- மிகவும் திறமையான மற்றும் தகுதி வாய்ந்த இளம் பணியாளர்களை ஈர்க்கும் மற்றும் தக்க வைத்துக் கொள்ளும் திறன்
- ஈடுபாடு மற்றும் தக்கவைத்துள்ள தரமான ஊழியர்கள் மூலம் அதிக உற்பத்தித்திறன்
- தற்போதைய மற்றும் எதிர்காலத்தை சந்திக்க மாறுபட்ட அனுபவம் வாய்ந்த திறமை
- இலங்கை வேலை சந்தையில் மனித திறன்களையும் உற்பத்தி திறனையும் மேம்படுத்துதல்



- ஆரோக்கியம் மிக்க வேலை - வாழ்க்கை சமத்துவத்திற்கு ஆதரவு அளிப்பதன் மூலம் ஊழியர் அனுவபம் மற்றும் விசுவாசத்தை மேம்படுத்துதல்
- விரைவாக மாற்றமடையும் சூழல் நிலைமைகளில் பொருத்தமாக இருப்பதற்காக, எமது மக்களை துரிதமாகவும், சூழலுக்கு இயைபானவர்களாகவும் இருக்க வசதியளித்தல்

பெறுமதி உருவாக்கத்துக்கான இயக்கிகள்

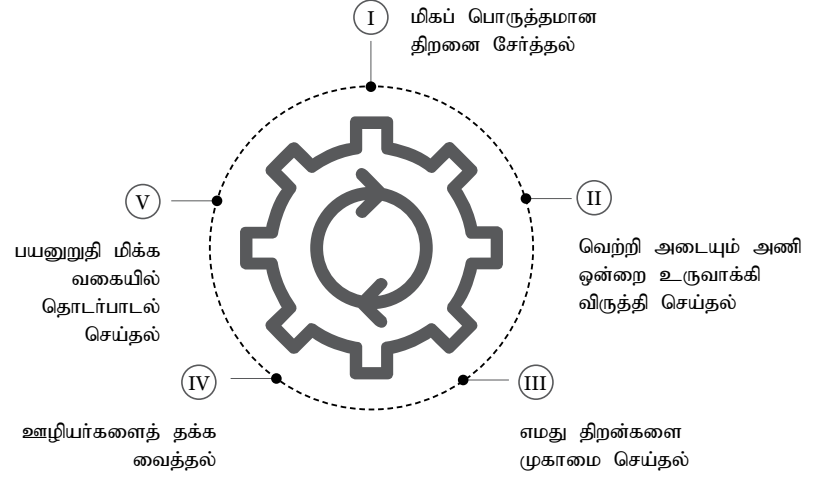

பொருண்மை விடயங்கள்



தொடர்புபட்ட அக்கறையுள்ள தரப்பினர்



குறுங் காலம் முதல் நீண்ட காலம் வரைக்குமான தந்திரோபாய முன்னுரிமைகள்



முக்கியத் தரவுகள்

| | | |
|---|--|--|
| <p>296 புதிய ஆட்சேர்ப்புக்கள்</p> | <p>91.6% ஆனவர்கள் கூட்டுப் பேரம் பேசல் ஒப்பந்தத்தில் உள்ளடக்கப்பட்டுள்ளனர்</p> | <p>28.4% ஊழியர்கள் வங்கியில் பத்து ஆண்டுகளுக்கு மேற்பட்ட அனுபவத்தைக் கொண்டவர்கள்</p> |
| <p>55% ஆன ஊழியர்கள் பெண்கள் (நிரந்தர)</p> | <p>98.1% தக்க வைத்தல் விகிதம்</p> | |

பெறுபேற்று அட்டை

| | அதிகரிப்பு/ குறைவு | 2019 | 2018 |
|---|-----------------------|------|------|
| ஊழியர்களின் எண்ணிக்கை | 188 | 4319 | 4131 |
| பயிற்சி மற்றும் அபிவிருத்தி மீதான முதலீடு (ரூ. மில்.) | 1.7 | 40.3 | 38.6 |
| தலா ஊழியருக்கான பயிற்சி அளித்தல் நேரம் | (6) | 7 | 13 |
| பெண் ஊழியர்களின் எண்ணிக்கை | 76 | 2380 | 2304 |
| தலா ஊழியருக்கான சராசரி வருமானம் (ரூ. மில்.) | 1.1 | 28.2 | 27.1 |
| தக்க வைத்தல் வீதம் (%) | 0.2 | 98.1 | 97.9 |
| ஊழியர் புரள்வு வீதம் (%) | (0.2) | 1.9 | 2.1 |

ஏனைய மூலதனங்களுடனான இணைப்புகள்

மனித மூலதனம் ஏனைய மூலதனங்களில் தாக்கம் செலுத்துவதுடன், ஏனைய மூலதனங்களால் தாக்கம் அடைகின்றது.

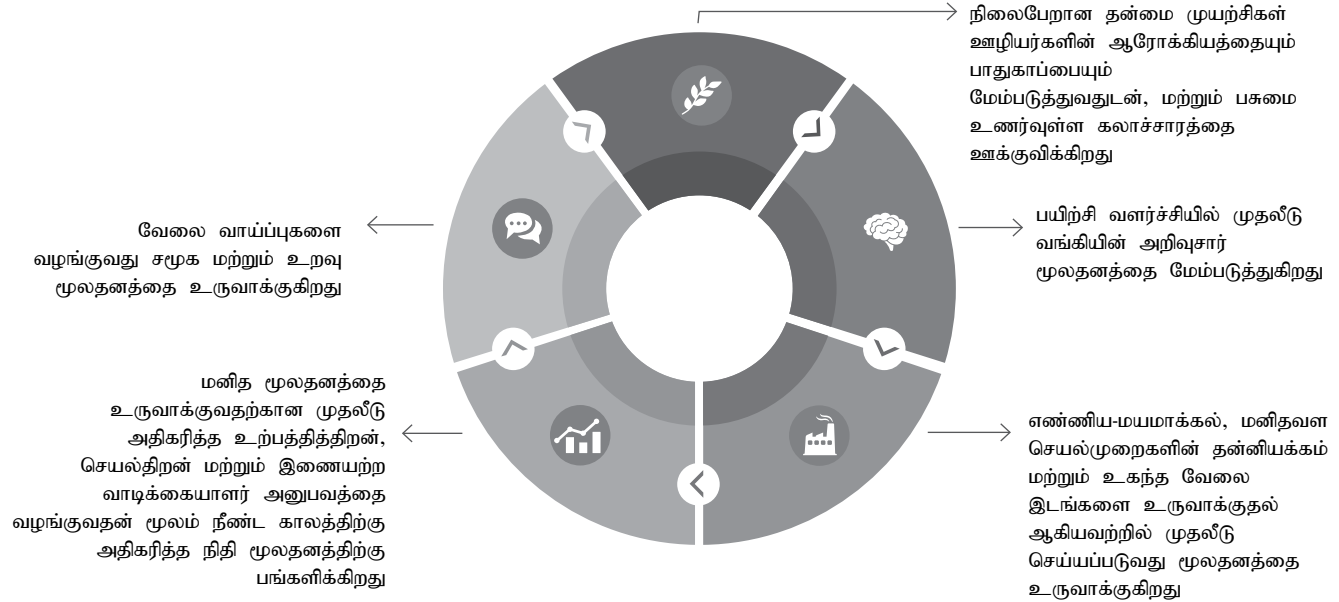

விட்டுக்கொடுப்புகள்

• வேலை வாய்ப்புக்களை வழங்குதல் மற்றும் புதிய நபர்களை ஆட்சேர்த்தல்



ஊதியம் மற்றும் ஏனைய பயன்கள்



பயிற்சியளித்தல் மீது செலவீடல்



புதிய வேலை வாய்ப்புக்கள்



புதிய அறிவு மற்றும் திறன்கள் உட்பாய்ச்சல்



மேம்பட்ட உற்பத்தித் திறன் மற்றும் புத்தாக்கம்



பெறுபெறு நோக்கிய கலாச்சாரம்



சமுதாயத்தில் அதிகரித்த வேலை வாய்ப்புக்கள் மற்றும் அவற்றுடன் இணைந்த பயன்கள் (உதாரணமாக: வாழ்க்கை தரங்கள், வறுமை குறைப்பு)



தொழில்சார் வல்லுனர்கள்



சேமிப்பு மூலமான உற்பத்தித் திறன்



↑ அதிகரிப்பு ↓ குறைவு

நிலைரோன அபிவிருத்தி

இலக்குகளுக்கான பங்களிப்பு



தொழில் வாய்ப்புக்களை வழங்குவதன் மூலம் பொருளாதார அபிவிருத்திக்கு பங்களிப்பு செய்தல்



நேரடி வேலை வாய்ப்புக்களை வழங்குவதன் மூலம் வாழ்க்கைத் தரத்தினை மேம்படுத்துதல்



பயிற்சி மற்றும் அபிவிருத்தி ஊடாக திறன் வளர்ச்சி மூலம் வேலை வாய்ப்புக்களுக்கான புதிய சந்தர்ப்பங்களை உருவாக்குதல்



ஊழியப் படையினுள் உள்ள ஊழியர்களை கவர்வதற்கான வாய்ப்புக்களை அளித்தல்

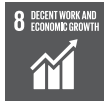

எமது ஊழியர்களுக்கு பாதுகாப்பான, சாதகமான மற்றும் வெகுமதி அளிக்கும் இடம் ஒன்றை உருவாக்குதல் மற்றும் உள்நாட்டு வழங்குனர்கள் மற்றும் சேவை பெறுனர்களுக்காக பொருளாதார வளர்ச்சிக்கு வசதி அளித்தல்



எமது ஊழியப் படையில் மேலும் பெண்கள் பங்குபற்றலுக்கான சாதகமான சூழலை உருவாக்குதல்

எமது அணி

ஊழியர்கள் எங்கள் வங்கியின் முதுகெலும்பாக இருந்து, வலிமையை உருவாக்குவது எங்கள் நீண்டகால வெற்றி மற்றும் நிலைத்தன்மைக்கு இன்றியமையாதது ஆகும். எங்கள் பன்முகப்பட்ட ஊழியப் படை 31 டிசம்பர் 2019 நிலவரப்படி 4,715 ஊழியர்களை உள்ளடக்கியது, இதில் 396 ஓப்பந்த ஊழியர்கள் மற்றும் 4,319 நிரந்தர ஊழியர்கள் உள்ளனர். இந்த ஆண்டில் மொத்தம் 296 புதிய ஊழியர்கள் தேசிய சேமிப்பு வங்கிக் குடும்பத்திற்கு வரவேற்கப்பட்டதுடன், பெண் ஊழியர்களின் எண்ணிக்கை 76 ஆக அதிகரித்தது.

எங்கள் தக்கவைப்பு விகிதம் 98.1% ஆக இருந்தது மற்றும் வங்கி முழுவதும் உயர் ஊழியர் தக்கவைப்பு விகிதம் எங்கள் மனிதவள கொள்கைகளின் செயற்திறனை மற்றும் ஊழியர் மதிப்பு முன்மொழிவை பிரதிபலிக்கிறது. எங்கள் ஊழியர்களில் 28.4% க்கும் மேற்பட்டவர்கள் 10 ஆண்டுகளுக்கும் மேலாக வங்கியில் பணியாற்றியுள்ளமை, எங்கள் ஊழியர்களுக்கு வங்கியின் மீதான நம்பிக்கையையும் விசுவாசத்தையும் பிரதிபலிக்கிறது. பின்வருவது 2019 இல் தேசிய சேமிப்பு வங்கியின் ஊழியர்களின் விரிவான புள்ளிவிவர பிரதிநிதித்துவம்:

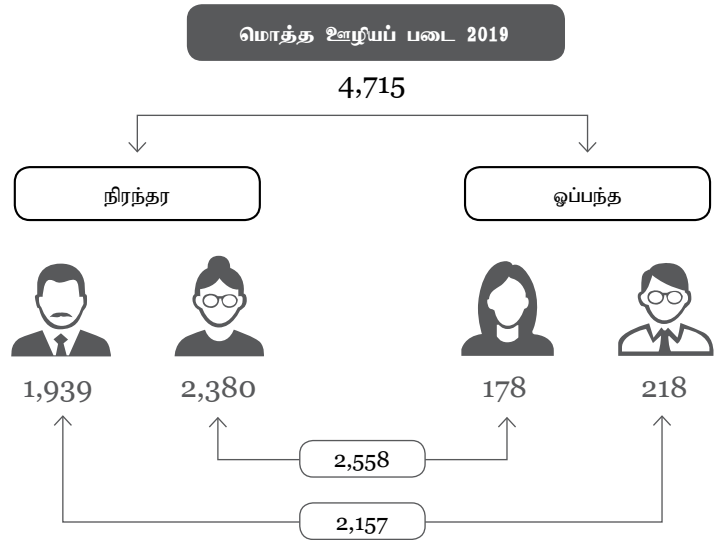

வெளியீடுகள்

- தொழில்சார் திறன் மிக்க ஊழியர்கள்
- உயர்வான தக்க வைத்தல் வீதம்
- ஊக்கமளிக்கப்பட்ட மற்றும் ஈடுபாடு மிக்க ஊழியர்கள்
- துரிதமான ஊழியப் படை
- பன்முகத் தன்மை மற்றும் உள்ளடக்கல்

GRI 102-8, 401-1

புதிய ஊழியர்களின் கட்டமைப்பு

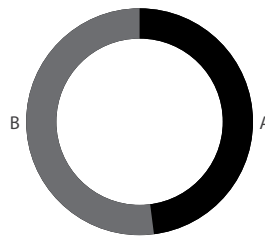

A - பெண்கள் - 48%
B - ஆண்கள் - 52%

வேலைவாய்ப்பு வகை மற்றும் பாலின அடிப்படையில் ஊழியர் தரவுகள்

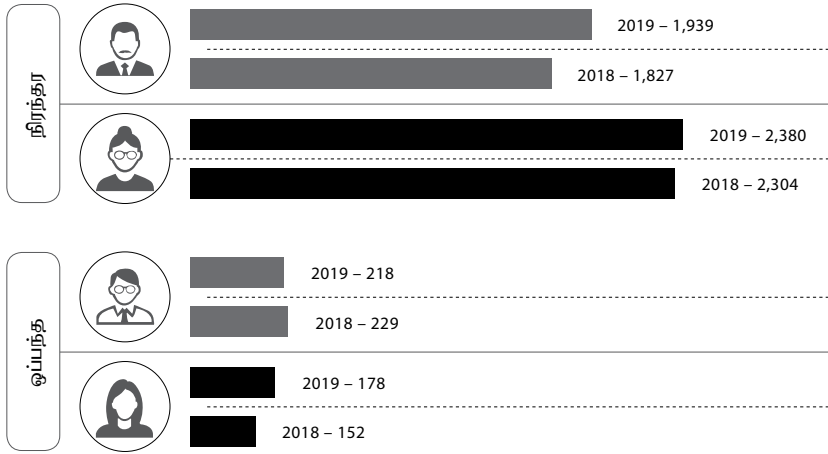

தரக் கட்டமைப்பு

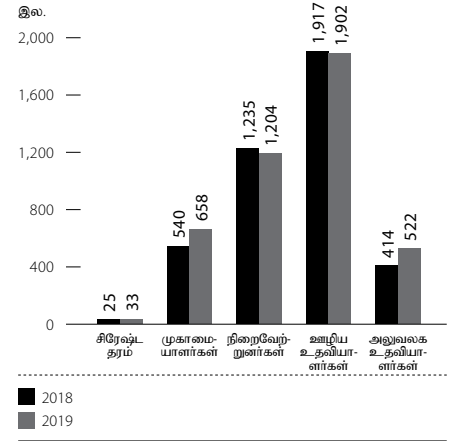

ஊழியர் தரக் கட்டமைப்பு - 2019

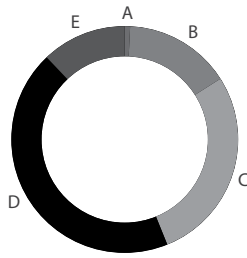

வேலை வாய்ப்பின் வகை

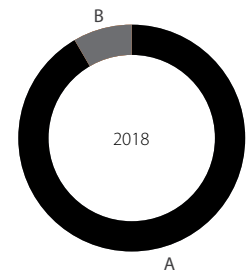
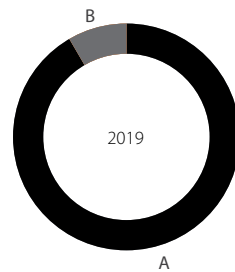

| | 2019 % | 2018 % |
|--------------------|--------|--------|
| A - நிரந்தர ஊழியர் | 91.60 | 91.56 |
| B - ஒப்பந்த ஊழியர் | 8.40 | 8.44 |

| 2019 பிரதான வகை | 25 வயதுக்கும் கீழ் | | 25 - 35 வயது | | 36 - 45 வயது | | 46 - 55 வயது | | 55 வயதுக்கு மேல் | | திரண்ட மொத்தம் | |
|---------------------|--------------------|------------|--------------|--------------|--------------|------------|--------------|------------|------------------|-----------|----------------|--------------|
| | ஆண் | பெண் | ஆண் | பெண் | ஆண் | பெண் | ஆண் | பெண் | ஆண் | பெண் | ஆண் | பெண் |
| சிரேஷ்ட தரம் | - | - | 1 | - | 4 | 1 | 5 | 8 | 7 | 7 | 17 | 16 |
| முகாமையாளர்கள் | - | - | 74 | 104 | 87 | 74 | 119 | 125 | 35 | 40 | 315 | 343 |
| நிறைவேற்றினர்கள் | 4 | 16 | 248 | 434 | 196 | 173 | 42 | 74 | 12 | 5 | 502 | 702 |
| ஊழிய உதவியாளர்கள் | 21 | 90 | 455 | 1,114 | 71 | 96 | 40 | 8 | 6 | 1 | 593 | 1,309 |
| அலுவலக உதவியாளர்கள் | 59 | 2 | 282 | 4 | 114 | 4 | 43 | - | 14 | - | 512 | 10 |
| மொத்தம் | 84 | 108 | 1,060 | 1,656 | 472 | 348 | 249 | 215 | 74 | 53 | 1,939 | 2,380 |

சேவை ஆண்டுகள் பால் ரீதியாக

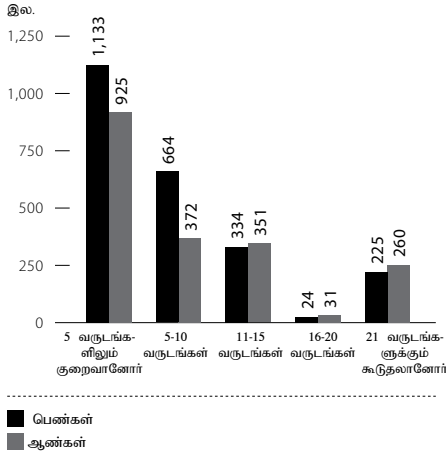

சேவை ஆண்டுகள் தர வரிசைப் படி

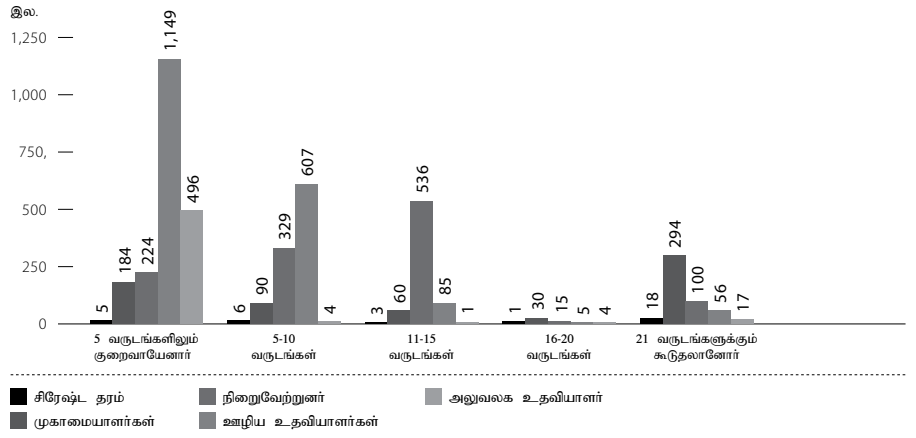

நிரந்தர ஊழியர்களின் சேவை ஆண்டுகள்

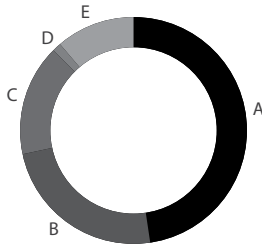

- A – 5 வருடங்களிலும் குறைவானோர் – 48%
- B – 5-10 வருடங்கள் – 24%
- C – 11-15 வருடங்கள் – 16%
- D – 16-20 வருடங்கள் – 1%
- E – 21 வருடங்களுக்கும் கூடுதலானோர் – 11%

பால் ரீதியாக புவியியல் பரம்பல்

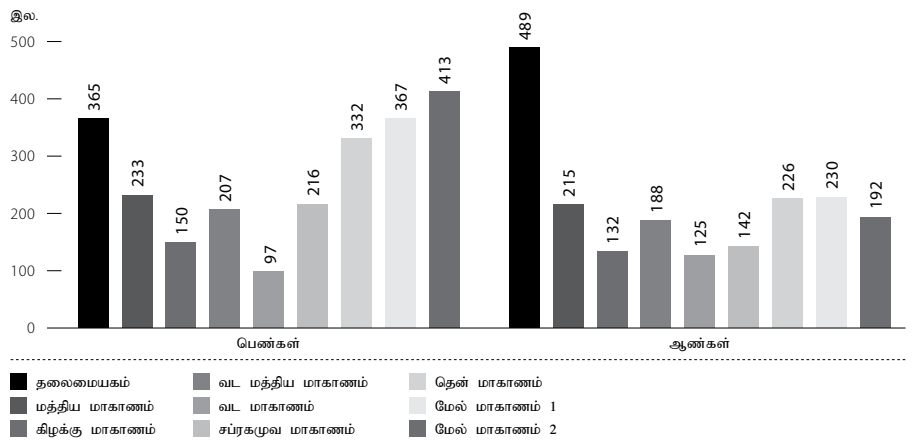

நிரந்தரப் பிரிவில் தொழில்சார் தராதரங்களைப் பூர்த்தி செய்த ஊழியர்கள் - 2019

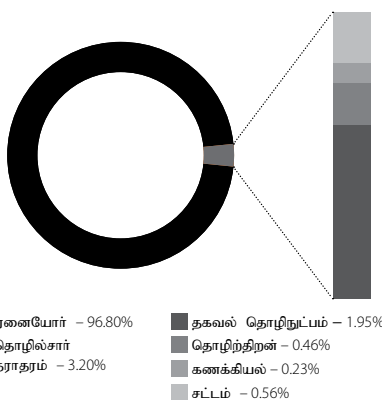

பால் ரீதியாக சீரேஷ்ட முகாமை - 2019

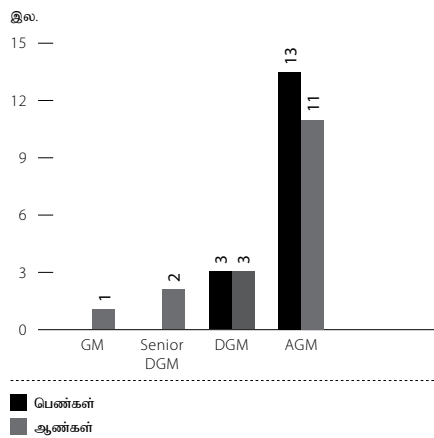

GRI 202-2, 401-1

மிகவும் பொருத்தமான திறமைகளை ஈர்த்தல்

எங்கள் வாங்கியின் வெற்றி, தேவையான அறிவு மற்றும் திறன்களைக் கொண்ட அர்ப்பணிப்புள்ள ஊழியர்களால் இயக்கப்படுகிறது. எனவே, கடுமையான ஆட்சேர்ப்புக் கொள்கையை பின்பற்றுவதன் மூலம் சரியான வேலைக்கு சரியான வேட்பாளரை ஈர்க்க முயற்சிக்கிறோம். அனைத்து ஆட்சேர்ப்புகளும் ஆதரவு, பக்கச் சார்பு மற்றும் பாகுபாடு இன்றி நியாயமான மற்றும் திறந்த போட்டியின் மூலம் தகுதியை அடிப்படையாகக் கொண்டவை ஆகும். போட்டித் தேர்வுகள் மற்றும் அடுத்தடுத்த நேர்காணல்கள் உள்ளிட்ட ஆட்சேர்ப்பு

செயல்முறை வெளிப்படையான முறையில் நடத்தப்படுகிறது. அனைத்து ஆட்சேர்ப்புகளும் ஒரு வருட தகுதிகாண் காலத்தை முடிக்க வேண்டும், மேலும் இந்த காலத்தை வெற்றிகரமாக முடித்தவர்கள் நிரந்தர ஊழியர்களாக உள்வாங்கப்படுகிறார்கள். 2019 ஆம் ஆண்டில், 296 ஊழியர்கள் வங்கியில் சேர்க்கப்பட்டனர். திறன் அடிப்படையிலான ஆட்சேர்ப்பில் கவனம் செலுத்தி, சிறப்புத் திறன்களைக் கொண்ட நபர்களை நாங்கள் தொடர்ந்து பணியமர்த்தினோம், குறிப்பாக தகவல் தொழிநுட்ப முறைமை உருவாக்கக் கலை, தகவல் தொழிநுட்ப முறைமைகள் பாதுகாப்பு, அகக் கணக்காய்வு மற்றும் நிதி போன்ற துறைகளில். ஒரு சம வாய்ப்பு வழங்கும் தொழில் தருனர் என்பதால், ஆட்சேர்ப்பு செய்யப்பட்டவர்களில் 48% பெண்கள் ஆவர். உள்நாட்டு சமூகத்திலிருந்து ஊழியர்களைச் சேர்ப்பதில் நாங்கள் உறுதியாக இருக்கிறோம், எங்கள் சிரேஷ்ட முகாமையில் 100% உள்நாட்டில் பணியமர்த்தப்படுகின்றனர். எங்கள் மாறுபட்ட வாடிக்கையாளர் பிரிவுகளை பிரதிபலிக்கும் பலதரப்பட்ட நபர்களை நாங்கள் ஈர்ப்பதை உறுதிசெய்கிறோம்.

வங்கியின் எதிர்கால தேவைகளுக்கு சேவை செய்வதில் எங்கள் பொருத்தத்தையும் செயற்திறனையும் பராமரித்தல் அவசியம் ஆகும். சிறந்த முடிவெடுப்பது, புதுமை மற்றும் படைப்பாற்றல் ஆகியவற்றுக்கான தேவை பன்முகத்தன்மையைக் கொண்டுவர உதவுகிறது. ஊழியர்களின் பன்முகத்தன்மை வாடிக்கையாளர் தேவைகளை அவர்களின் ஆழமான புரிதலின் மூலம் திறம்பட பூர்த்தி செய்ய உதவுகிறது. நாட்டின் முன்னணி வங்கியில் பணியாற்றுவதன் மூலம் மதிப்புமிக்க அனுபவத்தைப்பெற எங்கள் இளைய தலைமுறையினருக்கு வேலை வாய்ப்புகளை வழங்குவதற்கான எங்கள் முயற்சிகளில், மதிப்பாய்வு செய்யப்பட்ட ஆண்டில் 21 இளைஞர்களுக்கு உள்ளடக்கப்பயிற்சி வாய்ப்புகளை வழங்கினோம்.

அனைத்து புதிய ஆட்களுக்கு வங்கியின் கலாச்சாரம், மதிப்புகள், நெறிமுறைகள், செயற்பாட்டு செயல்முறைகள், அமைப்புகள் மற்றும் நடைமுறைகள் ஆகியவற்றை அறிமுகப்படுத்த வடிவமைக்கப்பட்ட ஒரு விரிவான திசைமுகப்படுத்தல் திட்டத்தைப் பின்பற்றுதல் கட்டாயமானதாகும்.

புதிய ஆட்சேர்ப்பின் கட்டமைப்பு

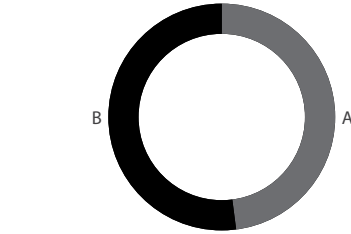

பால் மற்றும் தர அடிப்படையில் புதிய ஆட்சேர்ப்புக்கள்

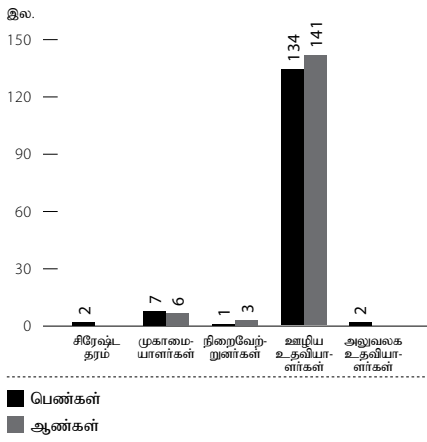

GRI 404-2, 404-18

வெற்றி பெறும் அணியை வளர்த்தல் மற்றும் விருத்தி செய்தல்

தேசிய சேமிப்பு வங்கியில், நாங்கள் எங்கள் மக்களை மதிக்கிறோம். இலங்கையின் ஒரு முதன்மை அரசு வங்கியாக, நாங்கள் எங்கள் ஆணையை நிறைவேற்ற முடியும், மேலும் எங்களுக்கு மிகவும் திறமையான மற்றும் ஈடுபாட்டுடன் கூடிய ஊழியர்கள் இருப்பதால் இணையற்ற வாடிக்கையாளர் அனுபவத்தை வழங்க முடியும். அதே நேரத்தில், தொழில்முறை மேம்பாடு மற்றும் தொழில் முன்னேற்றம் ஆகியவை ஊழியர்களின் ஈடுபாட்டிற்கு வலுவான உத்வேகத்தை அளிக்கின்றன, இது எங்கள் நிறுவன நோக்கங்களை அடைய மிகவும் திறமையான, தகுதிவாய்ந்த மற்றும் அனுபவம் வாய்ந்த குழுவைக் கொண்டிருப்பதை உறுதி செய்கிறது. எனவே, ஊழியர்களின் வளர்ச்சியை நீண்ட கால முதலீடாக நாங்கள் கருதுகிறோம்.

பயிற்சியளித்தல் தேவைகள் பகுப்பாய்வு (TNA)

பயிற்சியளித்தல் தேவைகள் பகுப்பாய்வை நடத்துவதன் மூலம், எங்கள் ஊழியர்களின் பயிற்சி மற்றும் மேம்பாட்டுத் தேவைகளை பல முறைகளைப் பயன்படுத்தி அடையாளம் கண்டோம். வருடாந்த பயிற்சி தேவைகள் கணக்கெடுப்பு, அந்தந்த குழுத் தலைவர்களுடனான நேர்காணல்கள், பொது முகாமையாளர்/பிரதம நிறைவேற்று அதிகாரி மற்றும் பிரதிப் பொது முகாமையாளர்களுடன் கலந்தாலோசித்தல் மற்றும் வாடிக்கையாளர் முறைப்பாடுகள், செயற்திறன் மதிப்பீடுகள் மற்றும் வினாக் கொத்துக்களின் மதிப்பீடுகள் ஆகியவை இதில் அடங்கும்.

எமது பயிற்சியளித்தல் தேவைகள் பகுப்பாய்வு செயல்முறை:

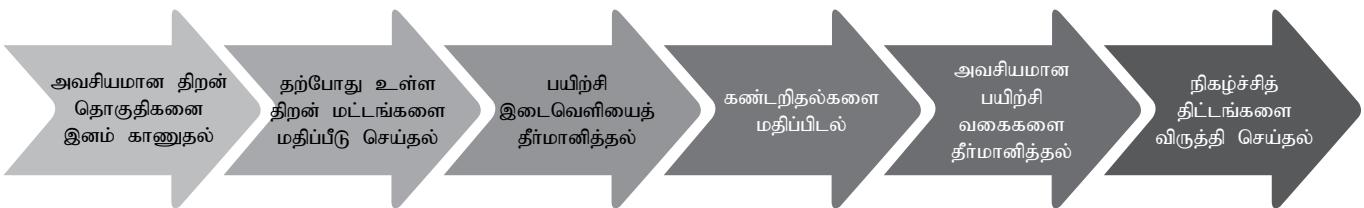

பயிற்சி மற்றும் அபிவிருத்தி மூலம்

உயர் செயற்திறன் கொண்ட அணியை

உருவாக்குதல்

எங்கள் ஊழியர்களை தொழில் ரீதியாகவும் தனிப்பட்ட முறையில் அபிவிருத்தி செய்வதற்கும் அவர்களின் வாழ்க்கையை முன்னேற்றுவதற்கும் எங்கள் உறுதிப்பாட்டை பிரதிபலிக்கும் வகையில், எங்கள் ஊழியர் மேம்பாட்டு திட்டங்களை ஒருங்கிணைப்பதற்கும் வங்கி முழுவதும் பணியாளர்களின் உயர் செயற்திறன் கொண்ட முறைமையை உருவாக்குவதில் நாங்கள் குறிப்பிடத்தக்க முன்னேற்றத்தை அடைந்துள்ளோம். நாங்கள் எங்கள் ஊழியர்களுக்கு வேலையின் போதான பயிற்சி, உள்ளக நிறுவனப் பயிற்சி மற்றும் உள்நாட்டு மற்றும் வெளிநாட்டு வெளிவாரிப் பயிற்சி, அனுசரணைகள் மற்றும் கல்விச் சலுகைகள் உள்ளிட்ட பல்வேறு வகையான தொழில் வளர்ச்சியை வழங்குகிறோம். எங்கள் ஊழியர்களுக்கு அவர்களின் வாழ்க்கை முழுவதும் அவர்களின் செயற்பாட்டு மற்றும் தொழில்நுட்ப நிபுணத்துவத்தை மேம்படுத்துவதற்காக பல்வேறு வகை பயிற்சிகள் வழங்கப்படுகின்றன. பின்வரும் திட்டங்கள் புதிய ஆட்களை மதிப்புமிக்க அணுவம் மற்றும் வேலை சார்ந்த திறன்களைப் பெறுவதற்கும், நீண்ட காலமாக

வங்கியில் பணியாற்றும் ஊழியர்களின் திறன்களை மேம்படுத்துவதற்கும் கவனம் செலுத்துகின்றன.

இவை பின்வருவனவற்றை உள்ளடக்குகின்றன:

- தொழில் அறிமுகம்
- களத்தில் பயிற்சி
- பின்னூட்டத்தின் மூலம் கற்றல்
- தொழிற்திறன் ஆற்றல் விருத்தி
- மென் திறன் மேம்பாடு
- தலைமைத்துவ திறன் மேம்பாடு

இந்த பயிற்சித் திட்டங்கள் தேசிய சேமிப்பு வங்கியின் ஊழியராக அவர் வங்கியில் சேர்ந்த நாளிலிருந்து தேவைப்படும் செயற்பாட்டு மற்றும் தொழில்நுட்ப நிபுணத்துவத்தை வளர்ப்பதற்கு உதவுகின்றன. மதிப்பாய்வு செய்யப்பட்ட ஆண்டில், முதல் முறை முகாமையாளர் விருத்தி தேர்ந்தெடுக்கப்பட்ட 30 கிளை முகாமையாளர்களுக்கு பயிற்சி திட்டம் ஏற்பாடு செய்யப்பட்டது. மைய - வங்கி பயிற்சி மற்றும் செயற்படுத்தல்: புதிய கற்றறியும் கலாச்சாரத்தை உருவாக்குதல் மற்றும் அனுபவங்களைப் பகிர்தல் திட்டத்தின் போது 260 மாற்றம் முகாமை சாதனையாளர்கள் அடையாளம்

காணப்பட்டனர். மேலும், அதிக ஊழியர்களின் விழிப்புணர்வுக்காக “இ-கற்றல் வழியான அறிவு பகிர்வு” திட்டத்தின் கீழ் இணையக் கருத்தரங்கு அமர்வுகள் மூலம் ஒன்பது பயிற்சித் திட்டங்கள் நடாத்தப்பட்டன. இந்தத் திட்டம் தலைமை அலுவலக ஊழியர்களையும் கிளைகளையும் இணைக்கவும், தகவல்களைப் பகிர்வு மற்றும் நிகழ் நேரத்தில் சிக்கல்களைத் தீர்க்கவும் அனுமதிக்கிறது.

அதிக பயிற்சி திட்டங்களுக்கு இடமளிப்பதற்காக வங்கி கல்வியியல் புதிய பயிற்சி மையத்தை நிறுவியது. 2019 ஆம் ஆண்டில் நாங்கள் 131 வெளிநாட்டு மற்றும் உள்நாட்டு பயிற்சி திட்டங்களில் ரூபா 40.3 மில்லியனை முதலீடு செய்திருந்தோம், இது முன்னைய ஆண்டில் ரூபா 38.6 மில்லியன் ஆக இருந்தது. எங்கள் ஊழியர்கள் சேர்ந்து 2019 இல் 32,138 மணி நேரப் பயிற்சியில் உள்நுழைந்தனர். இந்த ஆண்டில், 75 ஊழியர்கள் வெளிநாட்டு பயிற்சி திட்டங்களில் பங்கேற்றனர். ஒரு ஊழியருக்கு சராசரி பயிற்சி நேரம் 7 மணிநேரம் மற்றும் பங்கேற்பு விகிதம் 90% ஆகும்.



ரூபா 40.3 மில்லியன்
பயிற்சியளித்தல் மீதான
முதலீடு



131
வெளிநாட்டு மற்றும்
உள்நாட்டு பயிற்சியளித்தல்
நிகழ்ச்சித் திட்டங்கள்



32,138
மணி நேரப்
பயிற்சியளித்தல்



90%
பங்குபற்றல் வீதம்



7
தலா ஊழியருக்கான
சராசரி பயிற்சியளித்தல்
மணி நேரம்



75
ஊழியர்கள்
வெளிநாட்டுப்
பயிற்சி பெற்றனர்

எங்கள் திறமையை முகாமை செய்தல்

அனைத்து புதியவர்களும் பரந்த தேசிய சேமிப்பு வங்கி குடும்பத்தில் சேர்க்கப்பட்டு, அவர்கள் வங்கியில் பங்களிக்க ஊக்குவிக்கப்படுவதுடன், அவர்களின் தனித்துவம் மற்றும் படைப்பாற்றல் மூலம் திறமையினை வளப்படுத்துகிறார்கள். தேசிய சேமிப்பு வங்கியில் தொழில் முன்னேற்றம் ஒரு தொடக்க அல்லது பாரம்பரியமற்ற வணிகத்தை விட மெதுவாக இருந்தாலும், தொழில் வளர்ச்சி மற்றும் பதவி உயர்வு ஆகியவற்றை ஆதரிக்க நாங்கள் எல்லா முயற்சிகளையும் செய்கிறோம்.

மிகவும் பொருத்தமானவரைப் பதவி உயர்த்தல்

வங்கியில் உள்ள பதவி உயர்வு மற்றும் வெற்றிடங்களுக்கு நாங்கள் உள்ளக விண்ணப்பதாரிகளுக்கு முன்னுரிமை அளிக்கிறோம். இது அனுபவமுள்ள மற்றும் திறமையான நபர்களைத் தக்க வைத்துக் கொள்ளும்போது தொழில் முன்னேற்றத்தை துரிதப்படுத்த உதவுகிறது. பதவி உயர்வுக்கு விண்ணப்பிக்கும் ஊழியர்களுக்கு, அவர்களின் தகைமைகள், திறன் மற்றும் கடந்த கால வேலை செயல்திறனின் தரம் போன்ற வேலை தொடர்பான காரணிகள் குறித்து ஒப்பீட்டு ஆய்வு நடத்தப்படுகிறது. ஒரு சம வாய்ப்புத் தொழில் தருனர் என்ற வகையில், ஒரு சமமான மற்றும் நியாயமான தேர்வு செயல்முறையை உறுதி செய்வதற்கு எந்தவொரு புறம்பான, தொடர்பில்லாத காரணிகளையும் நாங்கள் கருத்தில் கொள்ள மாட்டோம்.

ஒவ்வொரு தரத்திற்கும் பதவி உயர்வு வங்கியின் திட்டத்தை அடிப்படையாகக் கொண்டது. தேசிய சேமிப்பு வங்கியின் வருடாந்திர மனிதவளத் திட்டத்தின் படி, உள்ளக விளம்பரங்களால் நிரப்பப்படக்கூடிய வெற்றிடங்களுக்கான விண்ணப்பங்கள் வங்கியின் அக இணையம் மூலம் அழைக்கப்படுகின்றன. வங்கி மற்றும் வங்கிசாரா துறைகளில் ஊக்குவிப்பு திட்டங்கள் வங்கி சுற்றறிக்கைகளில் தனித்தனியாக குறிப்பிடப்பட்டுள்ளன. பணிப்பாளர் சபையினால் அங்கீகரிக்கப்பட்ட பதவி உயர்வு திட்டங்களின் அடிப்படையில் விண்ணப்பதாரிகள் தேர்வு செய்யப்படுகிறார்கள்.

இந்த ஆண்டில், நாங்கள் 336 பெண்கள் மற்றும் 309 ஆண்களுக்கு வங்கி மற்றும் வங்கி அல்லாத பிரிவுகளுக்குப் பதவி உயர்வு வழங்கினோம் - அவர்களில் பெரும்பாலோர் 25-35 வயதுக்குட்பட்டவர்கள் ஆவர்.

தரம் மற்றும் பால் அடிப்படையில் பதவி உயர்வுகள்

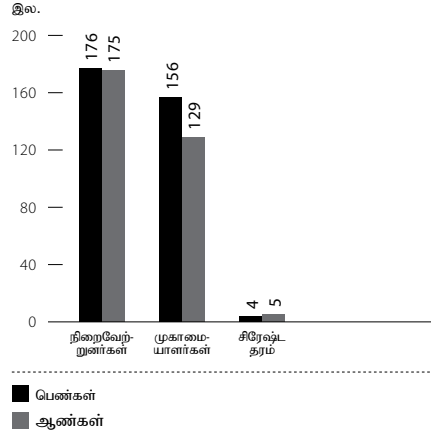

வயது மற்றும் பால் அடிப்படையில் பதவி உயர்வு

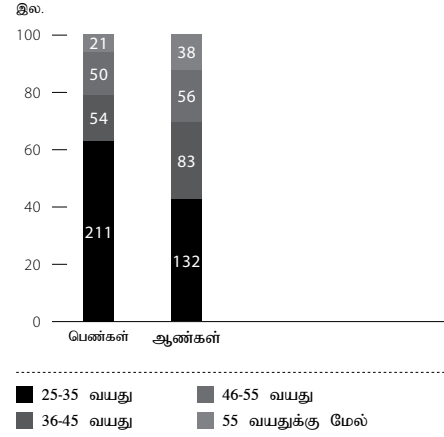

பால் அடிப்படையில் பதவி உயர்வுகள்

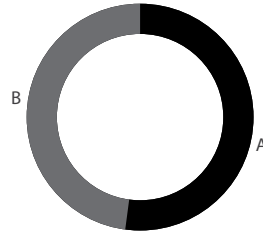

A - பெண்கள் - 52%
B - ஆண்கள் - 48%

GRI 404-3

செயற்றிறன் முகாமைத்துவம்

பின்னூட்டம் மற்றும் பண்புசார் விடயங்கள் தொடர்பான கலந்துரையாடல் நோக்கினைக் கொண்ட வகையில் தொடர்ச்சியான முறையில் ஊழியர்களது செயற்றிறனை மதிப்பீடு செய்யும் செயற்றிறன் மதிப்பீட்டு முறைமை ஒன்றினை ஈடுபடுத்தி உள்ளோம்.

எமது செயற்றிறன் முகாமைக் கொள்கையின் மூன்று மூலக் கூறுகளாவன:

செயற்றிறன் இடைவெளிகளை அடையாளம் கண்டு, ஊழியரது செயற்றிறனை மேம்படுத்தல்

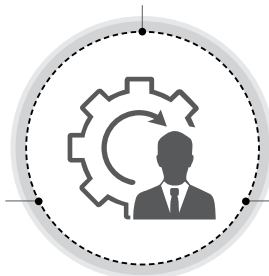

சம்பள அதிகரிப்புகள், பதவி உயர்வுகள் மற்றும் ஊழியர்களது ஊதியப் பொதிகள் தொடர்பான மீளாய்வினைக் கருத்தில் கொள்ளுதல்

பயிற்சி மற்றும் அபிவிருத்தித் தேவைகளுக்காக தனிநபர் மற்றும் குழுக்களை அடையாளம் காணுதல்

செயற்திறன் மதிப்பீடு தனிப்பட்ட ஊழியர்களின் நோக்கங்களுடன் வங்கியின் குறிக்கோள்களின் சீரமைப்பை உறுதிப்படுத்த தனிப்பட்ட ஊழியர்களின் செயற்திறனைக் கண்காணிக்கவும் ஒன்றிணைக்கவும் உதவுகிறது. இது செயற்பாட்டு செயல்திறனை மேம்படுத்துவதோடு மட்டுமல்லாமல் கற்றல் மற்றும் மேம்பாடு மற்றும் பணியாளர் ஈடுபாட்டையும் மேம்படுத்துகிறது. நாங்கள் ஒரு சமமான, வெளிப்படையான மதிப்பீட்டு முறையை பின்பற்றுகிறோம், அங்கு அனைத்து ஊழியர்களும் ஒவ்வொரு ஆண்டும் முன்னே தீர்மானிக்கப்பட்ட அளவுகோல்களுக்கு எதிராக மதிப்பீடு செய்யப்படுவார்கள். கூட்டு வணிக முகாமை சம்பந்தப்பட்ட பெறுபேற்று அட்டை முறையைப் பயன்படுத்தி முக்கிய செயற்திறன் குறிகாட்டிகளின் (KPI) அடிப்படையில் மதிப்பிடப்படுகிறது. ஒரு விரிவான KPI இணை செயற்படுத்துவதன் மூலம் செயல்திறன் சார்ந்த கலாச்சாரத்தை வளர்ப்பதை நோக்கமாகக் கொண்டுள்ளோம். வங்கி முழுவதும் செயல்திறன் முகாமை மற்றும் மதிப்பீட்டு முறையானது எந்தவொரு சார்புகளையும் நீக்கி புறநிலை மதிப்பீட்டை எளிதாக்கும் என்று எதிர்பார்க்கப்படுகிறது.

மிக உயர்ந்த தொழில்சார் மற்றும்

நெறிமுறை நியமங்களை நலைநிறுத்துதல்

GRI 406-1, 205-2

நெறிமுறைகள், நடத்தை மற்றும் இணக்கம் தொடர்பாக நம் மக்களிடமிருந்து எதிர்பார்க்கப்படும் தனிப்பட்ட மற்றும் தொழில்சார் நடத்தைக்கான கொள்கைகளை தேசிய சேமிப்பு வங்கி நடத்தை விதிமுறை வகுக்கிறது. தகுதி அடிப்படையிலான, சமமான வேலை வாய்ப்புகளுக்கான எங்கள் உறுதிப்பாட்டை இந்த குறியீடு பிரதிபலிக்கிறது மற்றும் பேதப்படுத்தல் மற்றும் பாகுபாடன்றிய ஒரு பாதுகாப்பான பணிச்சூழலை உறுதிப்படுத்தல் எங்களுக்கு அவசியமானது ஆகும். அனைத்து புதிய ஆட்சேர்ப்புகளும் வங்கியில் சேர்ந்தவுடன் நடத்தை விதிகளின் கீழ் தங்கள் கடமைகள் மற்றும் உரிமைகள் குறித்து தெரிவிக்கப்படுகின்றன.

வங்கியின் ஒழுக்காற்று நடத்தை விதிமுறை ஒழுக்கம் தொடர்பான விடயங்களில் ஊழியர்களுக்கு வழிகாட்டுதலை வழங்குகிறது. ஒழுங்குபடுத்தும் நடத்தை விதிமுறை 2017 ஆம் ஆண்டில் அரசாங்க ஸ்தாபனக் குறியீடு தொகுதி II இன் விதிகளின் அடிப்படையில் திருத்தப்பட்டு வங்கியின் குறிப்பிட்ட தேவைகளுக்கு ஏற்ப மாற்றியமைக்கப்பட்டது, அனைத்து வகையான ஊழல், இலஞ்சம் மற்றும்

மிரட்டி பணம் பறித்தல் நடைமுறைகளுக்கும் “பூஜ்ஜிய சகிப்புத் தன்மையை” பேணுகிறது. நிர்ணயிக்கப்பட்ட நியமங்கள், கொள்கைகள், நடைமுறைகள் மற்றும் நடைமுறைகள் மற்றும் செயற்பாடுகள் தொடர்பான எந்தவொரு சர்ச்சையும் கொண்ட தனிப்பட்ட நடத்தைகளில் ஏதேனும் முரண்பாடு காணப்படின் ஒழுக்கக் கோவைக்கு ஏற்ப முறையாகவும் வெளிப்படையாகவும் கையாளப்படுகிறது.

பன்முகத்தன்மை மற்றும் சம

வாய்ப்பை ஆதரித்தல்

GRI 405-2, 406-1, 401-3

ஒரு சம வாய்ப்பு தொழில் தருனர் என்ற வகையில், பணியிட பன்முகத் தன்மையை நாங்கள் ஊக்குவிக்கிறோம், மேலும் பணியாளர்களை ஊக்குவிக்கும் செயல்படுத்தக்கூடிய அனைத்தையும் உள்ளடக்கிய சூழலை தொடர்ந்து வளர்ப்பதுடன், ஊக்குவித்து ஆதரிக்கிறோம். எங்கள் பாகுபாடற்ற கொள்கை, உடல், வாய்ப்பொழி உற்பத்தி துன்புறுத்தல் மற்றும் இனம், மதம், பாலினம், வயது, தேசியம், சமூக தோற்றம் அல்லது இயலாமை ஆகியவற்றின் அடிப்படையில் பாகுபாடு இல்லாத ஒரு பணியிடத்தை பராமரிப்பதில் ஈடுபடுகிறது. ஆட்சேர்ப்பு, பயிற்சி மற்றும் மேம்பாடு, இழப்பீடு, வெகுமதிகள் மற்றும் சலுகைகள் மற்றும் இடமாற்றங்கள் மற்றும் பதவி உயர்வுகள் உள்ளிட்ட ஊழியரின் அனுபவத்தின் ஒவ்வொரு அம்சத்திற்கும் எங்கள் பாகுபாடு இல்லாத மற்றும் சம வாய்ப்புக் கொள்கை பொருந்தும்.

எங்கள் குழுவில் (நிர்ந்தர ஊழியர்கள்) பெண் பிரதிநிதித்துவம் 55% ஆக இருந்தது, அதே நேரத்தில் புதிய ஆட்சேர்ப்பில் 48% பெண்கள் ஆவர். 2019 இல் பெண்கள் முறையே 49% மற்றும் 52% சிரேஷ்ட முகாமை மற்றும் நடுத்தர மட்ட முகாமையைப் பிரதிநிதித்துவப்படுத்தினர். எங்கள் பெண் ஊழியர்களுக்கு 84 வேலை நாட்கள் மகப்பேற்று விடுப்பு முழு சலுகைகளுடன் வழங்கப்படுகிறது மற்றும் ஆண் ஊழியர்களுக்கு முன்று நாட்கள் தந்தைவழி விடுப்பு வழங்கப்படுகிறது. மொத்தம் 317 பெண் ஊழியர்கள் மகப்பேறு விடுப்பு எடுத்தனர். அவர்களில் 99.7% பேர் 2019இல் விடுப்பு முடிந்த பின்னர் பணிக்குத் திரும்பினர். தந்தைவழி விடுப்பு 153 ஆண் ஊழியர்களால் எடுக்கப்பட்டது.

சம வேலை வாய்ப்பின் கொள்கையை மீறுவது தொடர்பான அனைத்து புகார்களும் உடனடியாக விசாரிக்கப்படுகின்றன.

இதுபோன்ற மீறல்கள் குறித்து 2019 ஆம் ஆண்டில் முறைப்பாடுகள் எதுவும் கிடைக்கப் பெறவில்லை.

ஊழியர்களை அங்கீகரித்தல்

எங்கள் ஊழியர்கள் வங்கியின் மீதான அர்ப்பணிப்பு மற்றும் விசுவாசம் மற்றும் அவர்களின் நீண்டகால சேவையை அங்கீகரிப்பதற்காக, வருடத்தில் ஒரு பாராட்டு விழா ஏற்பாடு செய்யப்பட்டது. இந்த ஆண்டு நிகழ்வில் 25 மற்றும் 35 ஆண்டுகள் சேவையை முடிந்த ஊழியர்களுக்கு பாராட்டு தெரிவிக்கப்பட்டது. இந்த ஆண்டில், மொத்தம் 14 ஊழியர்கள் வெகுமதிகளைப் பெற்றனர் அவர்களில் 6 பேர் 35 வருட சேவைக்காக கௌரவிக்கப்பட்டனர்.

கல்வி சாதனைகள் (க.பொ.த. சாதாரண தரம், க.பொ.த. உயர் தரம், மற்றும் தரம் ஐந்து புலமைப் பரிசில் தேர்வுகள்) மற்றும் ஊழியர்களின் பிள்ளைகளின் விளையாட்டு மற்றும் பாடநெறி நடவடிக்கைகளில் கல்விசாரா சாதனைகள் ஆகியவற்றைப் பாராட்டும் வகையில் வருடாந்திர சாதனையாளர் விருது வழங்கும் விழா நடைபெறுகிறது.

எங்கள் ஊழியர்களின் உடல்நலம்,

பாதுகாப்பு மற்றும் நல்வாழ்வை உறுதி செய்தல்

GRI 403-9

பல்வேறு முயற்சிகளின் மூலம் நம் மக்களின் உடல் மற்றும் மன நலனை ஊக்குவிக்கிறோம். தேசிய சேமிப்பு வங்கி விளையாட்டுக் கழகம் வங்கியின் தலைமை அலுவலகத்தில் ஒரு முழுமையான உடற்பயிற்சி கூடத்தை பராமரிக்கிறது. மன நலனைப் பேணுவதற்காக, யோகா மற்றும் தியான வகுப்புகளும் இந்த ஆண்டில் தொடங்கப்பட்டன. மேலும், ஊழியர்களுக்கு மருத்துவ அமர்வுகளில் கலந்து கொள்ளவும், நிபுணர்கள்/ ஆலோசகர்களிடமிருந்து ஆலோசனைகளைப் பெறவும் வாய்ப்பு வழங்கப்படுகிறது. சிறப்பு மருத்துவ அமர்வுகள் 2018 இல் பதிவு செய்யப்பட்ட 395 ஆக இருந்ததைவிட 7.1% அதிகரித்து 423 ஆக உயர்த்தப்பட்டுள்ளன. ஒப்பந்த ஊழியர்கள் உட்பட புதிய தாய்மார்களுக்கான நெகிழ்வான பணி ஏற்பாடுகளையும் நாங்கள் வழங்குகிறோம். குழந்தை ஒரு வயதை நிறைவு செய்யும் வரை, குழந்தையைப் பெற்றெடுத்த ஊழியருக்கு இரு மணி நேர தாதியியல் இடைவேளையை வழங்குகின்றோம்.

நேர்க் கணியப் பணிச்சூழலுக்கான சிறந்த நிலைமைகளை உறுதிப்படுத்த பல்வேறு முயற்சிகள் செயற்படுத்தப் பட்டுள்ளன. இவை பின்வருவனவற்றை உள்ளடக்குகின்றன:

- ஒரு முன்னணி தனியார் மருத்துவமனையால் இயக்கப்படுவதுடன், வங்கியின் நலப் பிரிவால் நிர்வகிக்கப்படும் தேசிய சேமிப்பு வங்கி தலைமை அலுவலகத்திலுள்ள நிறுவனத்தின் உள்ளே அமைந்த மருத்துவ நிலையம்
- மருத்துவ மையத்தில் சிறப்பு மருத்துவர்களின் மாதத்திற்கு இரு தடவை வருகைகள்.
- முன்னணி தனியார் மருத்துவமனைகளால் நடத்தப்படும் மருத்துவ சிகிச்சைகள்
- அழுத்த முகாமை, கண் பராமரிப்பு மற்றும் இருதய நோய்களைத் தடுப்பது போன்ற துறைகளில் நிபுணர்களால் நடத்தப்படும் வழக்கமான கருத்தரங்குகள்

எங்கள் அனைத்து ஊழியர்களுக்கும் பாதுகாப்பான பணிச்சூழலை உறுதி செய்வதில் நாங்கள் முக்கியத்துவம் அளிக்கிறோம், உடல்நலம் மற்றும் பாதுகாப்பு தொடர்பான கரிசனைகள் முன்னுரிமை அளிக்கப்பட்டு வங்கி முழுவதும் கவனிக்கப்படுவதை உறுதிசெய்ய நடவடிக்கை எடுக்கிறோம். பாதுகாப்பான மற்றும் பாதுகாப்பான பணியிடத்தை உறுதி செய்வதற்காக வங்கியின் பாதுகாப்பு பிரிவு ஒவ்வொரு தேசிய சேமிப்பு வங்கிக் கிளையிலும் உள்ளது. குறிப்பாக ஈஸ்டர் ஞாயிறு தாக்குதலுக்குப் பின்னர், வங்கி முழுவதும் பாதுகாப்புக் கொள்கைகள் மற்றும் நடைமுறைகள் பலப்படுத்தப்பட்டன. ஆண்டின் போது, விழிப்புணர்வு திட்டங்கள் மற்றும் தீயணைப்பை மையமாகக் கொண்ட ஒத்திகைகள் மேற்கொள்ளப்பட்டது. மதிப்பாய்வு செய்யப்பட்ட ஆண்டில், எங்கள் வளாகத்தில் மூன்று சிறிய சம்பவங்கள் பதிவாகியுள்ளன.

எதிர்காலத்தில் எங்கள் சுகாதார மற்றும் பாதுகாப்புக் கொள்கைகள் பின்வருவனவற்றில் கவனம் செலுத்தும்:

- 1954 ஆம் ஆண்டின் 19 ஆம் இலக்க தேசிய தொழில் பாதுகாப்பு மற்றும் சுகாதாரக் கொள்கை மற்றும் கடை மற்றும் அலுவலக ஊழியர்கள் சட்டம் ஆகியவற்றின் விதிமுறைகளை கடைபிடிக்கும் எங்கள் தொழில் பாதுகாப்பு மற்றும் சுகாதார அமைப்பை மேம்படுத்துதல்.
- அந்தந்த கிளை/பிரிவில் உடல்நலம் மற்றும் பாதுகாப்பான பணிச்சூழலை உறுதி செய்ய ஒவ்வொரு கிளை/பிரிவிலிருந்து இரண்டு நபர்களை நியமித்தல்

- புதிய உடல் பாதுகாப்புக் கொள்கையை உருவாக்குவதன் மூலம் பணியில் உள்ள ஊழியர்களின் உடல்நலம், பாதுகாப்பு மற்றும் நலனைப் பாதுகாத்தல்
- மீள் வரையறை செய்யப்பட்ட இடர் மதிப்பீடு மூலம் பணியிடத்தில் பணியாளர்களுக்கு ஏற்படக்கூடிய இடர்களை அடையாளம் காணுதல்
- ஊழியர்களின் உடல்நலம் மற்றும் பாதுகாப்புத் தேவைகளுக்கு ஏற்றவாறு அலுவலக சூழலை ஊக்குவித்தல்
- தீயணைப்புப் பிரிவை நிறுவுதல் மற்றும் தீயணைப்புப் பயிற்சிகளை நடத்துதல்

ஆரோக்கியமான வேலை-வாழ்க்கை

சமநிலையை ஊக்குவித்தல்

GRI 401-2

ஆரோக்கியமான வேலை-வாழ்க்கை சமநிலையை அடைய தொழில்முறை மற்றும் தனிப்பட்ட கடமைகளை நிர்வகிக்க எங்கள் ஊழியர்களுக்கு உதவ நாங்கள் பலவிதமான நன்மைகளை வழங்குகிறோம். திறன் முகாமை முறைகளைப் பயன்படுத்துவதன் மூலம், எங்கள் ஊழியர்களுக்கு அவர்களின் வாழ்க்கையின் முக்கியமான அம்சங்களில் கவனம் செலுத்த அனுமதிக்கும் வேலை-வாழ்க்கை சமநிலையை அடைய உதவுகிறோம். நாங்கள் எங்கள் ஊழியர்களுக்கு, சுற்றுப்பயணங்களை நிதியளிப்பதன் மூலம் ஆரோக்கியமான வேலை-வாழ்க்கை சமநிலையை அடைவதற்கான வாய்ப்புகளை வழங்குகிறோம் மற்றும் பிரபலமான விடுமுறை இடங்களுக்கு மலிவு விலையில் தங்குவதற்கு சுற்று பங்களாக்களை நிறுவுகிறோம்.

2019 நிதியாண்டின் இறுதியில் நாடு முழுவதும் வெவ்வேறு இடங்களில் 15 சுற்றுலா பங்களாக்களை பராமரித்தோம். அந்த இடங்கள், அனுராதபுரம், கண்டி, அம்பலாந்தோட்டை, நுவரெலியா (இரண்டு பங்களாக்கள்), மஹியங்களை, காலி, பண்டாரவளை, பதுளை, தம்புள்ளை, சாவகச்சேரி, பெலியத்தை, மாராவிலை, கதிர்காமம் மற்றும் தீயத்தலாவை ஆகியவற்றை உள்ளடக்கும். ஆண்டின் போது, கிளைகள் மற்றும் பிரிவுகளால் ஏற்பாடு செய்யப்பட்ட நான் பயணங்களுக்கு பண உதவி பணியாளர்களுக்கு வழங்கப்படுகிறது.

ஊழியர்களிடையே ஆன்மீக மற்றும் மத நல்லிணக்கத்தை பரப்புவதற்காக நலன்புரி பிரிவினால் வெசக் பக்தி கீதம், புத்தாண்டுத் திருவிழா, மற்றும் கிறிஸ்துமஸ் கரோல்ஸ் போன்ற பலதரப்பட்ட விழாக்கள் ஏற்பாடு செய்யப்பட்டுள்ளன. “புத்தாண்டுத் திருவிழா” ஒவ்வொரு ஆண்டும் எங்கள் ஊழியர்கள்

மற்றும் அவர்களது குடும்பங்களின் பங்களிப்புடன் நடத்தப்படுகிறது. விளையாட்டுக் கழகத்தால் ஏற்பாடு செய்யப்பட்ட “தேசிய சேமிப்பு வங்கி Colors Nite” ஊழியர்களின் வருடாந்திர கூட்டமும் இந்த ஆண்டில் நடைபெற்றது. எங்கள் ஊழியர்களின் அழகியல் திறமைகளை அடையாளம் காண “தேசிய சேமிப்பு வங்கி Talent show” என்ற திட்டம் நடத்தப்பட்டது. தேசிய சேமிப்பு வங்கி கலை வட்டம், நாடகங்கள்/திரைப்படங்கள் /இசை நிகழ்வுகள் போன்றவற்றை ஏற்பாடு செய்வதன் மூலம் ஊழியர்களுக்கு பொழுதுபோக்கு வசதிகளை வழங்குகிறது.

எங்கள் ஊழியர்கள் ஆண்டு முழுவதும் நடத்தப்படும் ஏராளமான சமூக பொறுப்புணர்வு திட்டங்களில் இணைந்து பணியாற்றுகிறார்கள். கூட்டு வணிக சமூகப் பொறுப்புணர்வு செயற்றிட்டங்களின் விவரங்களை 159 முதல் 161 பக்கங்களில் “வளரும் சமூகங்களை உருவாக்குதல்” என்பதன் கீழ் காணலாம். பிராந்திய விளையாட்டு நிகழ்வுகளைத் தொடர்ந்து ஆண்டு விளையாட்டு நிகழ்வு நடைபெறுகிறது. எங்கள் ஊழியர்களுக்கு கிரிக்கெட், கால்பந்து, கைப்பந்து போன்ற பல விளையாட்டுகளில் பங்கேற்க நாங்கள் வாய்ப்புகளை வழங்கியுள்ளோம். மேலும், நாங்கள் எங்கள் ஊழியர்களுக்கு நூலக வசதிகளை வழங்குகிறோம், ஊழியர்களுக்கு எங்கள் தலைமை அலுவலக உணவகத்தில் இருந்து மானிய விலையில் உணவு வழங்கப்படுகிறது.

ஊழியர்களின் பிள்ளைகளைப் பயிலுனர்களாக உள்வாங்கிக் கொள்வதற்கான ஓர் முன்முயற்சியினை வங்கி மேற்கொண்டுள்ளது.

வெகுமதி அளிக்கும் கலாச்சாரத்தை

உருவாக்குதல்

GRI 202-1, 401-2, 405-2

ஊதியங்கள்

ஊழியர்களின் வகிபாகங்கள் மற்றும் செயல்திறனை அடிப்படையாகக் கொண்டு நியாயமான, போட்டி மற்றும் கவர்ச்சிகரமான ஊதியத் தொகுப்பை நாங்கள் வழங்குகிறோம். 2018 ஆம் ஆண்டில், 2018 - 2020 காலத்திற்கான சம்பள திருத்தத்திற்கான கூட்டு ஒப்பந்தம் முகாமை மற்றும் தொழிற்சங்கங்களுக்கு இடையே வெற்றிகரமாக கையெழுத்தானது. தொழிற்சங்கங்களுடனான கூட்டு ஒப்பந்தத்தில் குறிப்பிடப்பட்டுள்ள ஒப்புக்கொள்ளப்பட்ட விதிமுறைகள் மற்றும் நிபந்தனைகளின் படி பிரதான முகாமையாளரின் தரம் மற்றும் அதற்குக் கீழான சம்பளங்கள் மற்றும் பிற நிதி சலுகைகள் கட்டமைக்கப்பட்டுள்ளன.

அனைத்து சம்பள அளவீடுகளும் வெளிப்படாத தன்மையை உறுதிப்படுத்த வங்கியின் அகஇணையத்தில் வெளியிடப்படுகின்றன. முகாமை மற்றும் வங்கியின் தொழிற் சங்கங்களுக்கு இடையேயான கலந்துரையாடல்களின் பின்னர் ஒவ்வொரு முன்று வருடங்களுக்கும் ஒரு முறை சம்பளம் மற்றும் சம்பளம் அல்லாத சலுகைகளுக்கான ஒப்பந்தங்கள் திருத்தப்படுகின்றன. ஒரே மாதிரியான பொறுப்புகளைக் கொண்ட அனைத்து பணியாளர்களும் பாலினத்தைப் பொருட்படுத்தாமல் ஒரே சம்பள வரம்பிற்குள் இருப்பதை நாங்கள் உறுதிசெய்கிறோம், இருப்பினும் தனிப்பட்ட சம்பளம் ஒரு பணியாளரின் சேவை நீளம் மற்றும் கடந்த செயல்திறனைப் பொறுத்து மாறுபடும்.

நன்மைகள்

நித்சார் நன்மைகள்

நன்மைகள் ஒரு ஊழியரின் ஊதியத் தொகுப்பின் ஒரு முக்கிய அம்சத்தைக் குறிக்கின்றன. வங்கியில் தொடர்ச்சியான வேலைவாய்ப்புக்காக ஒரு ஊழியர் பெறும் நிதிக் கொடுப்பனவுகள் அவை ஆகும். அனைத்து வழக்கமான முழுநேர ஊழியர்களும் தங்கள் சேவையை உறுதிப்படுத்தியதைத் தொடர்ந்து பின்வரும் நிதி நன்மைகளை அனுபவிக்க தகுதியுடையவர்கள்.

நிலையான மற்றும் மாறும் பண நன்மைகள்

- போட்டிமிக்க சம்பளம்
- நிர்ணயிக்கப்பட்ட இலக்குகளை அடையும் சபையின் தீர்மானத்தின் அடிப்படையில் ஒவ்வொரு ஆண்டும் ஏப்ரல் மற்றும் டிசம்பர் மாதங்களில் செலுத்தப்படும் வெகுமதிக் கொடுப்பனவு
- ஒவ்வொரு ஆண்டும் இறுதியில் அதிகப்பட்சம் ஏழு நாட்கள் வரை சலுகை மற்றும் மருத்துவ விடுப்பைக் காசாக்குதல்.
- முந்தைய 12 மாத காலப்பகுதியில் திருப்திகரமாக செயல்படுபவர்களுக்கு ஆண்டு அதிகரிப்பு
- எரிபொருள்/பயணம், விடுதி உதவி, வாழ்வாதாரம் மற்றும் கடமை பயண ஏற்பாடுகள்
- வேலை சார்ந்த கொடுப்பனவு மற்றும் மேலதிக நேரக் கொடுப்பனவு
- பங்களிப்பு இல்லாத ஓய்வூதிய திட்டம் மற்றும் பங்களிப்பு விதவைகள் மற்றும் அனாதைகள் திட்டம்

மீளளிப்பு

- தொழில்சார் நிறுவனங்களுக்கான உறுப்புரிமைக் கட்டணம்
- இலங்கை வங்கியியல் நிறுவகத்தினால் (IBSL) நடாத்தப்படும் பிரயோக வங்கியியல் மற்றும் நிதியியல் பாடநெறியில் இடைநிலை மற்றும் டிப்ளோமா மட்டத்தை பூர்த்தி செய்யும் ஊழியர்களுக்கான விசேட கட்டணக் கொடுப்பனவுகள்
- தேர்ந்தெடுக்கப்பட்ட, பொருத்தமான, ஊழியர்களால் நிறைவு செய்யப்பட்ட கற்கைகளுக்கான அனுசரணை

மானியக் கடன் சலுகைகள்

- வீட்டுவசதி, வாகன கடன்கள் மற்றும் நுகர்வு மற்றும் துயர கடன்கள் மற்றும் திருவிழா முற்பணங்கள் போன்ற பிற மானியக் கடன்கள்.

மருத்துவ உதவி திட்டங்கள்

- நிபுணர்/வெளி நோயாளர் பிரிவு மருத்துவ கட்டணங்கள், மருத்துவமனையில் சேருதல், சிக்கலான நோய்கள், பரிசோதனையாளர்கள் உட்பட அனைத்து நிரந்தர ஊழியர்களுக்கும் கண் மற்றும் பல் பராமரிப்பு ஆகியவற்றிற்கான பாதுகாப்பு வழங்கும் ஊழியர் மருத்துவ உதவித் திட்டம்
- நிரந்தர ஊழியர்களுக்கான இழப்பீட்டுத் திட்டம், இறப்பு, நிரந்தர குறைபாடுகள் அல்லது பகுதி குறைபாடுகள் ஏற்பட்டால் அதிகப்பட்சமாக ரூபா 1 மில்லியன்

ஓய்வூதிய நன்மைகள்

GRI 201-3

அனைத்து நிரந்தர ஊழியர்களும் பங்களிப்பு இல்லாத ஓய்வூதிய திட்டத்தில் பங்கேற்க உரிமை உண்டு மற்றும் பொருந்தக்கூடிய விதிமுறைகள் மற்றும் நிபந்தனைகள் நியமனம் செய்யப்பட்ட தேதியில் இருக்கும் ஓய்வூதிய திட்டத்தைப் பொறுத்தது ஆகும்.

ஓய்வூதிய பயன்திட்ட கடமைகளின் வகைகள் பின்வருமாறு:

- ஓய்வூதிய நிதி (திட்டம் I மற்றும் திட்டம் II)
- பங்களிப்பு விதவைகள்/விதவைகள் மற்றும் அனாதை நிதி (திட்டம் II க்கு மட்டுமே)
- பங்களிப்பு ஓய்வூதிய மருத்துவ திட்டம்

வங்கியின் ஓய்வூதிய நிதி முழுமையாக காப்பீடு செய்யப்பட்டுள்ளது. வரையறுக்கப்பட்ட நன்மை ஓய்வூதிய

திட்டத்தின் கீழ் நன்மைகளை வழங்குவதற்கான செலவு திட்டமிடப்பட்ட அலகு கடன் செயல்பாட்டு மதிப்பீட்டு முறையின் அடிப்படையில் கண்டறியப்படுகிறது. வங்கியின் ஓய்வூதிய நிதி (திட்டம் I) 1995 அக்டோபர் 1 ஆம் தேதிக்கு முன்பு ஆட்சேர்ப்பு செய்யப்பட்ட ஊழியர்களுக்கு பொருந்தும், இதற்கு ரூபா 400 மில்லியன் 2019 ஆம் ஆண்டில் வங்கியால் பங்களிப்பு செய்யப்பட்டது. நிதியிடப்படாத பரிப்பு ரூபா 4,862 மில்லியன் ஆகக் காணப்பட்டது.

1995 அக்டோபர் 1 அல்லது அதற்குப் பிறகு ஆட்சேர்ப்பு செய்யப்பட்ட ஊழியர்களுக்கு பொருந்தும் ஓய்வூதிய நிதிக்கு (திட்டம் II) வங்கியின் பங்களிப்பு ரூபா 263.5 மில்லியனாகும். ஊழியரின் மொத்த சம்பளத்தில் 12% இந்த நிதிக்கு வங்கி பங்களிக்கிறது.

ஓய்வூதிய மருத்துவ திட்டம் மற்றும் விதவைகள், விதவைகள் மற்றும் அனாதை நிதி ஆகிய இரண்டும் பங்களிப்புத் திட்டங்களாகும். வங்கி ரூபா 187.4 மில்லியனை இந்த திட்டத்திற்கு செலுத்தியதுடன், செலுத்தப்படாத பரிப்பு ஆண்டு முடிவில் ரூபா 1,739.9 மில்லியன் ஆகும். ஓய்வூதிய மருத்துவ திட்டத்திற்கு மாதாந்திர பங்களிப்பு ஊழியரின் வயதைப் பொறுத்து தீர்மானிக்கப்படுகிறது.

விதவைகள், விதவைகள் மற்றும் அனாதைகள் நிதியத்தின் பணியாளர் /உறுப்பினரின் பங்களிப்பு ஊழியர்களின் அடிப்படை சம்பளத்தால் தீர்மானிக்கப்படுவதுடன், உறுப்பினர்கள் ஒவ்வொரு மாதமும் அவர்களின் அடிப்படை மாத சம்பளத்தில் 5% பங்களிக்க வேண்டும்.

2019 இல் ஊழியர் நலன்களில் புதிய சேர்ப்பனவுகள்

- ஊழியர்களின் வீட்டுக் கடனுக்கான கடன் தொகை ரூபா 7.5 மில்லியன்.
- உறுதிப்படுத்தப்பட்ட ஊழியர்களுக்கான நுகர்வு கடன்களின் அளவு ரூபா 1 மில்லியனில் இருந்து ரூபா 1.5 மில்லியனாக அதிகரிப்பு
- தொழில்சார் நிறுவனங்கள்/சங்கங்களுக்கு ஊழியர்களால் செய்யப்பட்ட சந்தா கொடுப்பனவுகளை மீள் செலுத்துதல் அதிகரித்துள்ளது.
- ஓய்வு பெற்ற ஊழியர்களுக்கான பங்களிப்பு மருத்துவ உதவித் திட்டம் திருத்தப்பட்டு ஊழியர்களின் மருத்துவ உதவித் திட்டத்திற்கு இணையாக நன்மைகளை வழங்கியது.

- ஒரு நாளைக்கான உணவு கொடுப்பனவு, கிளை முகாமையாளர்களுக்கு மாதாந்த கொடுப்பனவு, ஒரு ஊழியரின் மறைவுக்கு வழங்கப்படும் இழப்பீடு மற்றும் சேவையில் இருக்கும் போது வழங்கப்படும் இழப்பீடு மற்றும் வருடாந்திர ஊழியர்களின் பயணத்திற்கான போக்குவரத்து கொடுப்பனவு உள்ளிட்ட பிற பணியாளர் நல வசதிகளும் அதிகரித்துள்ளன
- செயல்திறன் அடிப்படையிலான கலாச்சாரத்தை ஊக்குவிக்கும் நோக்கில், 2018 இல் நிர்ணயிக்கப்பட்ட சேமிப்பு அணிதிரட்டல் இலக்கை அடைவதற்கான கிளைகளுக்கு சிறப்பு செயல்திறன் கொடுப்பனவு வழங்கப்பட்டது.

GRI 401-1

ஊழியர்களைத் தக்கவைத்தல்

எங்கள் ஊழியர்களைத் தக்கவைத்துக் கொள்வதை நாங்கள் தொடர்ந்து கண்காணித்து வருகிறோம், குறிப்பாக, ஊழியர்களை ஈடுபடுத்தும் செயலாக்கமான முன்முயற்சிகளை செயற்படுத்துவதன் மூலம் ஊழியர் விலகலைக் குறைந்தபட்ச மட்டத்தில் வைத்திருக்க முற்படுகிறோம். 2018 ஆம் ஆண்டில் நிரந்தர ஊழியர்களுக்கான தக்க வைப்பு விகிதம் 98.1% ஆக இருந்தது, இது 2018 ஆம் ஆண்டில் 97.9% ஆக இருந்தது. இந்த ஆண்டின் ஊழியர் புரள்வு விகிதம் 1.9% ஆக இருந்தது, இது முந்தைய ஆண்டில் பதிவு செய்யப்பட்ட 2.1% இலிருந்து குறைவதை பிரதிபலிக்கிறது. தொழிற்சூழலில் மிக உயர்ந்த தக்கவைப்பு விகிதங்கள் மற்றும் மிகக் குறைந்த ஊழியர் புரள்வு விகிதங்கள் எங்களிடம் உள்ளன. இது நிலையான உழைக்கும் கலாச்சாரத்தின் வலுவான பிரதிபலிப்பாகும், மேலும் எங்கள் ஊழியர்களுக்காக நாங்கள் வளர்த்துள்ள அதிக ஈடுபாடு மற்றும் ஊக்கமளிக்கும் பணியிடமாகும். எங்கள் நிறுவன நோக்கங்களை உணர்ந்து கொள்வதற்கு அனைத்து மட்டங்களிலும் எங்கள் உயர் செயல்திறன் கொண்ட பணியாளர்களை ஆட்சேர்ப்பு, உந்துதல் மற்றும் தக்கவைத்தல் ஆகியவற்றை எளிதாக்க நாங்கள் தொடர்ந்து முயற்சி செய்கிறோம். 2019 ஆம் ஆண்டிற்கான மொத்த ஊழியர்களின் புரள்வு 82 ஊழியர்கள், அவர்களில் 56% ஆண்கள் மற்றும் 79% முக்கியமாக ஓய்வு காரணமாக 55 வயதிற்கு மேற்பட்டவர்கள். அதிக புரள்வான 61% 2019 இல் முகாமை மட்டத்தில் இருந்தது.

வயது அடிப்படையில் புரள்வு

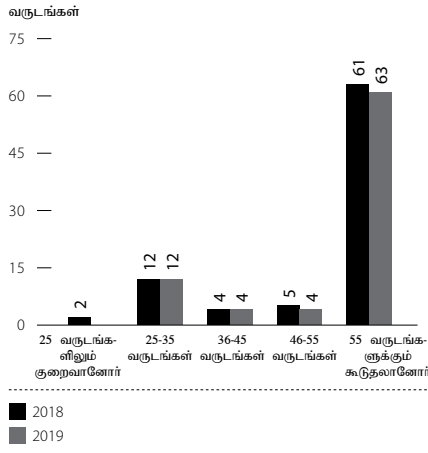

தர வரிசை அடிப்படையில் புரள்வு

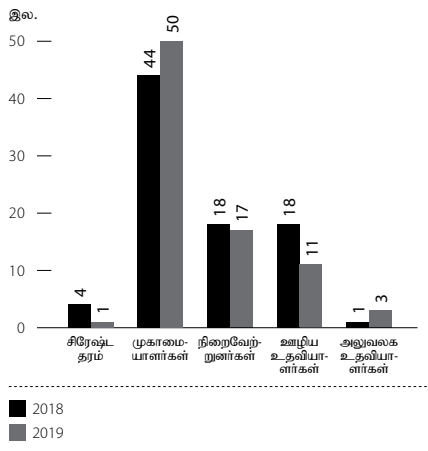

பால் அடிப்படையில் புரள்வுக்கான காரணம் - 2019

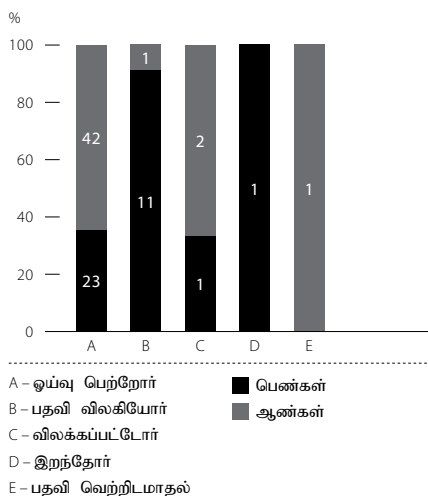

விளைதிறன் மிக்க தொடர்பாடல்

தலைமை அலுவலகத்திற்கும் கிளை வலையமைப்பிற்கும் இடையிலான தகவல் தொடர்பு வழிமுறைகளை நாங்கள் திறந்த மற்றும் பயனுள்ளதாக வைத்திருக்கிறோம், இதன்மூலம் எங்கள் ஊழியர்கள் அனைவரும் புவியியல் இருப்பிடத்தைப் பொருட்படுத்தாமல் ஒருவருக்கொருவர் நன்கு இணைந்திருக்க முடியும். ஆரோக்கியமான மற்றும் நிலையான பணி உறவுக்காக முகாமை மற்றும் பணியாளர்களிடையே தகவல் தொடர்பு முக்கியத்துவத்தைப் புரிந்துகொள்வது, முகாமை ஊழியர்களுக்கு பரிந்துரைகள், சிக்கல்கள் மற்றும் தீர்வுகளை ஒரு செயலில் கொண்டு வர ஊக்குவிக்கிறது. இது ஊழியர்களின் ஈடுபாட்டிற்கு உகந்த வேலை சூழ்நிலையை எளிதாக்குவதுடன், உற்பத்தித் திறனை அதிகரிக்கும். வங்கியின் உற்பத்தித் திறனுக்கு இடையூறு விளைவிக்கும் ஏதேனும் சிக்கல்களைத் தீர்க்க, தொடர்பு கொள்வதற்கு மற்றும் சுட்டிக் காட்டுவதற்கு முறையான வழிகள் வழங்கப்பட்டுள்ளன.

ஊழியர் தொடர்பாடல் வழிமுறைகள்

பணியாளர் தகவல் தொடர்புக்கு வசதியாக, நாங்கள் பல வழிமுறைகளை நிறுவினோம். வங்கியின் தந்திரோபாய திசை, கொள்கைகள் மற்றும் நடைமுறைகள் குறித்து ஊழியர்களுக்குத் தெரியப்படுத்தும் போது, இந்த தகவல் தொடர்பு வழிமுறைகள் ஊழியர்களுக்கு முகாமை கருத்துக்களை வழங்க உதவுகின்றன. ஆங்கிலம், சிங்களம் மற்றும் தமிழ் ஆகிய மூன்று மொழிகளிலும் தொடர்பு கொள்ள நாங்கள் எப்போதும் முயற்சி செய்கிறோம்.

ஊழியர் தொடர்பு வழிகள்

- இணைய கருத்தரங்குகள் - நாடு முழுவதும் கிளைகளுக்கு இடையே நேரடி தொடர்பு மற்றும் திறந்த விவாதங்களை எளிதாக்குதல்
- ஊழியர் கருத்து ஆய்வுகள்
- அக இணையம்
- சுற்று நிருபங்கள்
- ஊழியர்கள் அறிவிப்பு பலகை
- முகாமை மின்னஞ்சல்கள்
- மனித வளப் பிரிவின் முறையான கடிதங்கள்

GRI 102-41

ஓன்றுகூடல் மற்றும் கூட்டு பேரம் பேசும் சுதந்திரம்

எங்கள் ஊழியர்களின் சுதந்திரத்தை நிலை நிறுத்தவும், கூட்டு பேரம் பேசுவதற்கான உரிமையை அங்கீகரிக்கவும், தொழிற் சங்கங்களுடன் தகவல் தொடர்பு வழிகளைத் திறந்து வைத்திருக்கின்றமை தொழிற் சங்க பிரதிநிதிகளுடனான தொடர்பு தகவல்களை வழங்குவதற்கான மேலதிக வாய்ப்பை உருவாக்குகிறது, மேலும் அவர்களின் உறுப்பினர்கள் மற்றும் பிற பிரதிநிதி சங்கங்கள் வணிக நடவடிக்கைகள் மற்றும் எங்கள் வங்கியின் குறிக்கோள்கள் பற்றிய முழு புரிதலைப் பெற அனுமதிக்கிறது. ஜாதிகா சேவக சங்கமய, இலங்கை வங்கி ஊழியர் சங்கம், இலங்கை சுயாதீன வங்கி ஊழியர் சங்கம், நிரவாக அதிகாரிகள் சங்கம், மற்றும் அனைத்து இலங்கை வங்கி ஊழியர் சங்கம் உள்ளிட்ட வங்கியில் செயல்படும் தொழிற்சங்கங்களுடனான எங்கள் உறவு மிகவும் ஆரோக்கியமாக தொடர்கிறது. அதன் ஊழியர்களின் கூட்டுறவு சுதந்திரம் மற்றும் கூட்டு பேரம் பேசும் உரிமையை திறம்பட அங்கீகரிப்பது ஆகியவை வங்கியால் தொடர்ந்து உறுதிப்படுத்தப்படுகின்றன.

சம்பளம் மற்றும் சம்பளம் அல்லாத சலுகைகளுக்கான கூட்டு ஒப்பந்தம் வங்கியின் முகாமைக்கும் தொழிற் சங்கங்களுக்கும் இடையே மூன்று ஆண்டுகளுக்கு ஒரு முறை கையெழுத்திடப்படுகிறது. தொழிற் சங்கங்களுடனான கூட்டு ஒப்பந்தத்தில் ஒப்புக் கொள்ளப்பட்ட விதிமுறைகள் மற்றும் நிபந்தனைகள் வங்கியின் ஊழியர்களின் சம்பளம் மற்றும் பிற நிதி நன்மைகளை பாதிக்கின்றன.

பணியாளர் குறை தீர்க்கும் வழிமுறைகள்

நபரின் உடனடி மேலதிகாரத்தில் தொடங்கி, படிநிலைக்கு ஏற்ப குறைகளைத் தீர்க்க “படி ஏணி அமைப்பு” ஏற்றுக் கொள்ளப்படுகிறது. “திறந்த கதவுக் கொள்கை” குறைகளை மனித வளக் குழுவால் பரிந்துரைக்கப்பட்ட ஒரு சுயாதீனக் கட்சிக்கு நேரடியாக அனுப்ப அனுமதிக்கிறது. முடிந்த வரையில் முந்தையதைப் பயன்படுத்தி சிக்கல்களைத் தீர்க்க ஊழியர்களை ஊக்குவிக்கிறோம். ஆண்டின் போது, முறையான குறை தீர்க்கும் வழிமுறைகள் மூலம் தாக்கல் செய்யப்பட்ட மொத்த குறைகளின் எண்ணிக்கை 30 எனக் குறிப்பிடப்பட்டுள்ளது, அவற்றில் ஆண்டின் போது 19 தீர்க்கப்பட்டன. அனைத்து குறைகளும் பாரபட்சமின்றி கையாளப்படுகின்றன.

இடித்துரைப்பாளர்கள் கொள்கை

ஊழல் அல்லது மோசடி சம்பவங்களையும் புகாரளிக்கும்போது பாகுபாடு அல்லது பணிநீக்கம் மூலம் - எந்தவொரு ஊழியரும் எந்த வகையிலும் பாதிக்கப்படாதவகையில் தேசிய சேமிப்பு வங்கியின் இடித்துரைப்பாளர்கள் கொள்கை நிறுவப்பட்டது. கொள்கையானது, தடுப்பு, முன்கூட்டியே கண்டறிதல், அறிக்கையில், கண்காணித்தல், மீட்பு மற்றும் பின்தொடர்தல் நடவடிக்கைகள் ஆகியவற்றை உள்ளடக்கியது. இந்தக் கொள்கையின் மூலம் கணக்கியல், கணக்காய்வு, வற்புறுத்தல், கூட்டு, ஊழல், அகக் கட்டுப்பாடுகள், முறைகேடு, நிதி அறிக்கை, மோசடிகள் மற்றும் முறைகேடு உள்ளிட்ட பல துறைகள் தொடர்பான தவறான நடத்தைகள் குறித்து ஊழியர்கள் பாதுகாப்பாக இடித்துரைப்பாளர்கள் எடுத்துரைக்கலாம்.

எதிர்கால முன்னுரிமைகள்

குறங்காலம்

எங்கள் ஊழியர்கள் தங்கள் வாழ்க்கையை வளப்படுத்த பல்வேறு வகையான சுகாதார மற்றும் ஆரோக்கிய சேவைகளை தொடர்ந்து வழங்குதல்

மகிழ்ச்சியான வாடிக்கையாளர் அனுபவத்தை வழங்குவதற்காக உற்பத்தி அறிவு, வாடிக்கையாளர் சேவை நுட்பங்கள் மற்றும் மென்மையான திறன்கள் குறித்த மதிப்பீட்டை முன் வரிசை ஊழியர்களுக்கு வழங்குதல்

வாடிக்கையாளர் அனுபவத்தை மேம்படுத்த முன் அலுவலக குழுவை உருவாக்குதல்

ஆட்சேர்ப்பு பணியை மேம்படுத்துதல்

நடுத்தர அளவு காலம்

மனித மூலதன செயன்முறைகளின் எண்ணியல் மயமாக்கல் மற்றும் தன்னியக்கம்

செயற்திறன் உந்துதல் கலாச்சாரத்திற்கு மாறுவதற்கு இலக்கு அடிப்படையிலான செயல்திறன் மதிப்பீட்டு முறையை (KPI அடிப்படையிலான) பின்பற்றுதல்

இலத்திரனியல் கற்றல் தளத்தை அறிமுகப்படுத்துதல்

நீண்ட காலம்

விருப்பத்துக்கு உரிய தொழில் தருளராக மாறுதல்

எங்கள் மக்கள் ஈடுபட்டுள்ள மற்றும் அவர்களின் நல்வாழ்வைக் கவனித்துக்கொள்ளக்கூடிய சூழலை உருவாக்குதல்





சமூக மற்றும் உறவு முலதனம்

தொழிற்பாட்டுக்கான எங்கள் சமூக மற்றும் சட்ட உரிமத்தின் நம்பகத்தன்மையை தீர்மானிக்கும் சமூக மற்றும் உறவுமுறை முலதனம் சமூகங்கள், அக்கறையுள்ள தரப்பினர்களின் குழுக்கள் மற்றும் பிற வலையமைப்புக்களுடனான எங்கள் உறவுகளை உள்ளடக்கியது ஆகும்.

முக்கிய உள்ளடக்கங்கள்

எங்கள் உருவாக்கத்தில் இருந்து, நம்பிக்கை, ஒருமைப்பாடு, பெறுமதிப் பகிர்வு, சமூகத்திற்கான பங்களிப்பு மற்றும் பாதுகாத்தல் ஆகியவற்றின் அடிப்படையில் நெருங்கிய உறவுகளை உருவாக்குதல் எங்கள் நெறிமுறைகளுக்கு மையமாக உள்ளது. சமூக மற்றும் உறவுமுறை முலதனம் சமூகங்கள், அக்கறையுள்ள தரப்பினர்களின் குழுக்கள் மற்றும் பிற வலையமைப்புக்களுடனான எங்கள் உறவுகளை உள்ளடக்கியது ஆகும்.

உள்ளீடுகள்

- வாடிக்கையாளர்களுடன் வலுவான மற்றும் நீடித்த உறவு
- ஊழியர்களுடன் ஆக்கபூர்வமான ஈடுபாட்டுடனான ஒரு நேர்க்கணிய உறவு
- அரசு மற்றும் ஒழுங்கு விதிமுறையாளர்கள்
- சமூகங்கள், குடிமக்கள் மற்றும் ஊடகங்களுடன் செயற்திறன் மிக்க தொடர்பாடலைப் பேணுதல்
- வணிக கூட்டாளர்கள் மற்றும் வழங்குனர்களுடன் கூட்டு மற்றும் பரிவர்த்தனை உறவுகள்.

இது எவ்வாறு பெறுமதியைச் சேர்க்கிறது

தொழிற்பாட்டுக்கான எங்கள் சமூக மற்றும் சட்ட உரிமத்தின் நம்பகத்தன்மை, தனித்தனியாகவும் கூட்டாகவும் பெறுமதியை உருவாக்கும் எங்கள் அக்கறையுள்ள தரப்பினருடன் வலுவான உறவைத் தக்க வைத்துக் கொள்வதற்கான நமது திறனைப் பொறுத்தது ஆகும். இந்த உறவுகள் எங்கள் வங்கியின் முக்கியமான எண்ணக்கருக்களை வடிவமைக்கின்றன. நம்பிக்கையை வளர்ப்பதற்கும் அனைவருக்கும் பெறுமதியை உருவாக்கும் தகவலறிந்த முடிவுகளை எடுப்பதற்கும் எங்கள் அனைத்து அக்கறையுள்ள தரப்பினர்களுடனான எங்கள் உறவுமுறை அவசியம் ஆகும்.

எங்கள் அணுகுமுறை

- முன்மொழிவுகள் மற்றும் வாடிக்கையாளர் எதிர்பார்ப்புகளை விஞ்சிய வகையிலான பெறுமதியை வழங்குவதன் மூலம் திடமான நீண்டகால வாடிக்கையாளர் உறவுகளை உருவாக்குதல்
- சமூக ஈடுபாட்டுத் திட்டங்கள் மூலம் எங்கள் செயற்பாடுகளுக்கும் அமைச்சு கற்றியுள்ள சமூகங்களுக்கும் ஆதரவை வழங்குதல்
- எங்கள் வழங்கல் சங்கிலி மூலம் உற்பத்தி மற்றும் சேவைகளுக்கு ஆதரவு அளித்தல்
- திறன்களை மேம்படுத்துதல் மற்றும் மக்களுக்கு புதிய சந்தை வாய்ப்புகளை உருவாக்குதல்
- பெறுமதியை அதிகரிக்கும் போது சட்ட மற்றும் ஒழுங்குமுறை தேவைகளுக்கு இணங்குதல் மற்றும் ஒரு அர்த்தமுள்ள பங்களிப்பை செய்ய நாங்கள் முயற்சி செய்கிறோம்

- பக்கம் 70 இல் விவரிக்கப்பட்டுள்ள “அக்கறைதாரர் ஈடுபாட்டின்” கீழ் நிலையான மற்றும் வெளிப்படையான அக்கறைதாரர் ஈடுபாட்டின் மூலம் நாங்கள் செயல்படும் சமூகம் மற்றும் சமூகத்திற்கு அதிகரித்த மதிப்பை வழங்குதல்.
- அக்கறையுள்ள தரப்பினர் ஈடுபாட்டின் ஒட்டுமொத்த பொறுப்பு பொது முகாமையாளர்/பிரதம நிறைவேற்று அதிகாரிக்கு சபை மற்றும் அதிகாரத்தால் வழங்கப்படுகிறது.

எங்கள் ஊழியர்களுடனான உறவு பக்கம் 130 இல் மனித முலதனத்தில் கோடிட்டுக் காட்டப்பட்டுள்ளது. அதே நேரத்தில் சுற்றுச்சூழலுடனான உறவு பக்கம் 162 இல் இயற்கை முலதனத்தில் விவாதிக்கப்படுகிறது. எனவே, இந்த பிரிவு எங்கள் வாடிக்கையாளர்கள், ஒழுங்கு விதிமுறையாளர்கள், வணிக கூட்டாளர்கள் மற்றும் சமூகத்துடனான உறவைப் பற்றி விவாதிக்கிறது.

2019 க்கான முக்கிய சவால்கள் மற்றும் வாய்ப்புகள்

முக்கிய சவால்கள்

- அக்கறையுள்ள தரப்பினர்களின் எதிர்பார்ப்புகளின் தொடர்ச்சியான வளர்ச்சி
- அக்கறையுள்ள தரப்பினர்களிடையே அக்கறை முரண்பாடுகளை நிவர்த்தி செய்தல் மற்றும் முகாமை செய்தல்
- பல அக்கறையுள்ள தரப்பினர்களின் தேவைகளை பூர்த்திசெய்ய வள ஒதுக்கீட்டை மேற்கொள்ளல்
- நல்லுறவைப் பேணுவதிலான தோல்வி நற்பெயர் இழப்பினை ஏற்படுத்தும்.

வாய்ப்புகள்

- எங்கள் அக்கறையுள்ள தரப்பினர்களின் தேவைகளை எங்கள் வணிகத்துடன் ஒருங்கிணைத்து, எங்கள் கடமைகளை வழங்குவதற்கான திறன்
- எங்கள் பல அக்கறையுள்ள தரப்பினர்களின் கரிசனைகளுக்கு அதிக ஈடுபாடு மற்றும் பதிலளிப்பதை உறுதி செய்தல்
- நீண்ட காலத்திற்கு சமூகத்தில் நேர்க்கணியத் தாக்கத்தை உருவாக்கும் திறன்



சமூக மற்றும் உறவு மூலதனத்தின் பெறுமதியை மேம்படுத்துவதற்கான உத்திகள்

- எங்கள் வணிகத்தைத் தக்கவைக்க அக்கறையுள்ள தரப்பினார்களுடன் நீண்டகால உறவுகளை உருவாக்குதல்
- நிலைபேறான சமூக பொருளாதார வளர்ச்சிக்கு பகிரப்பட்ட பெறுமதியை உருவாக்குதல்
- வலுவான சமூக முகாமை மற்றும் நியாயமான வகிபாகம் மூலம் உற்பத்திகள் மற்றும் சேவைகளின் நிலைபேறான தன்மையை உறுதி செய்தல்

பொருண்மை விடயங்கள்

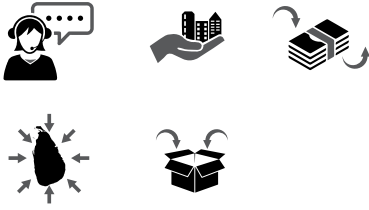

தொடர்புபட்ட அக்கறையுள்ள தரப்பினர்



பொருண்மை விடயங்கள்

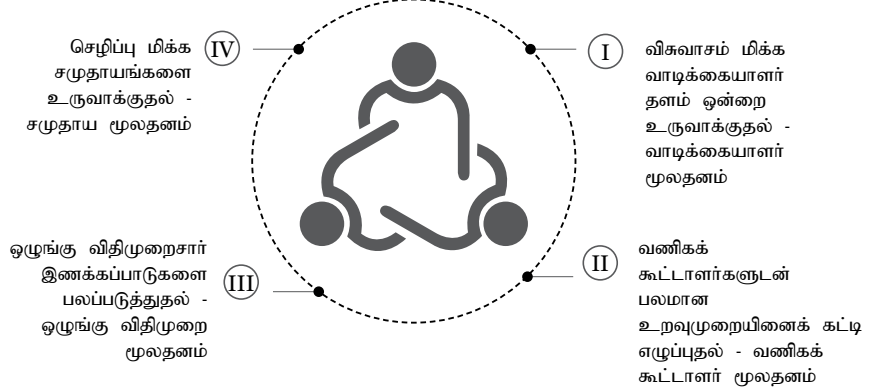

முக்கிய தரவுகள்



20.9 மில்லியன் கணக்குகளின் எண்ணிக்கை



ரூபா 8,095 மில்லியன் விற்பனைப் புள்ளிக் கொடுக்கல் வாங்கல்களின் பெறுமதி



351 பதிவு செய்யப்பட்ட வழங்குனர்கள்



963 தொழில் முயற்சியாளர்களுக்கு ஆதரவு வழங்கப்பட்டது



ரூபா 29.8 மில்லியன் கூட்டு வணிக சமூகப் பொறுப்புணர்வு செயற்றிட்டங்கள் மீதான முதலீடு



348,904 தொலைபேசி வழியாக பெறப்பட்ட விசாரணைகளின் எண்ணிக்கை



2,142,769 வழங்கப்பட்ட அட்டைகளின் எண்ணிக்கை



ரூபா 63.6 மில்லியன் விற்பனைப் புள்ளி வாடிக்கையாளர்களுக்கு வழங்கப்பட்ட கடன் பெறுமதி



ரூபா 75,966.5 மில்லியன் வாடிக்கையாளர்களுக்கு செலுத்தப்பட்ட வட்டி

பெறுபேற்று அட்டை

| | அதிகரிப்பு/ குறைவு | 2019 | 2018 |
|---|--------------------|---------|---------|
| கணக்குகளின் எண்ணிக்கை (மில்லியன்) | 0.5 | 20.9 | 20.4 |
| கூட்டு வணிக சமூகப் பொறுப்புணர்வு செயற்றிட்டங்கள் மீதான முதலீடு (ரூபா மில்லியன்) | 13 | 30 | 17 |
| வழங்குனர்களின் எண்ணிக்கை | 198 | 351 | 153 |
| ஊடகட்டமைப்பு மீதான முதலீடு (ரூபா மில்லியன்) | 2,458 | 7,520 | 5,062 |
| வழங்கப்பட்ட அட்டைகளின் எண்ணிக்கை | 19,367 | 251,471 | 232,104 |

மூலதனங்களுக்கான இணைப்பு

சமூக மற்றும் உறவு மூலதனம் வங்கியின் ஏனைய மூலதனங்களில் தாக்கம் செலுத்துவதுடன் ஏனைய மூலதனங்களினால் தாக்கம் அடைகின்றது.

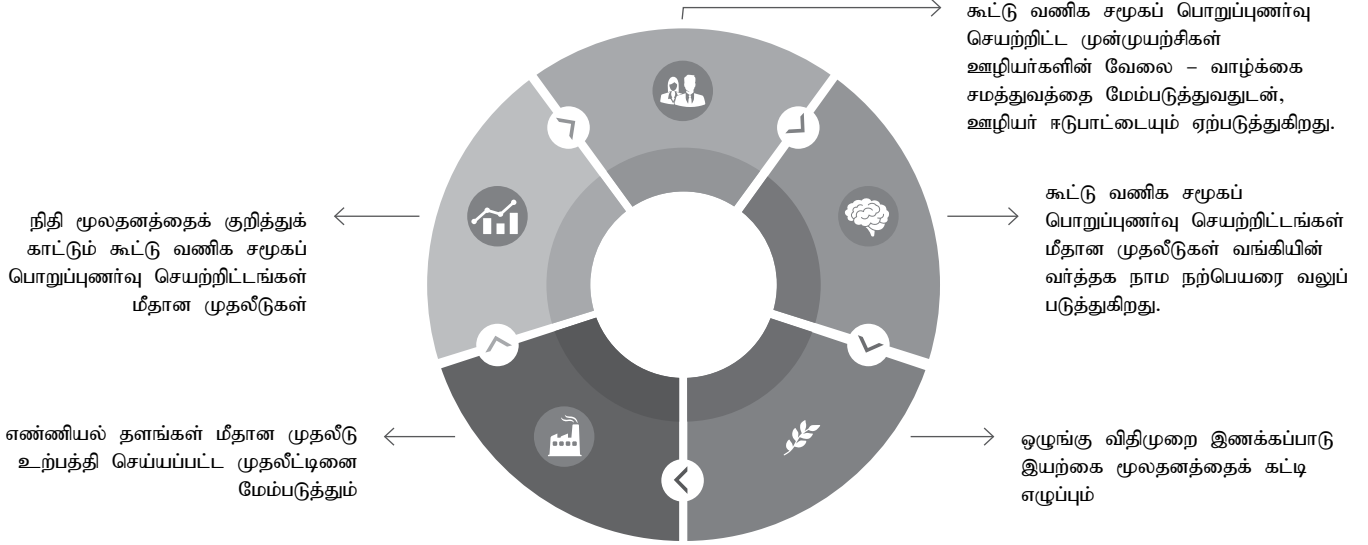

விட்டுக் கொடுப்புக்கள்

• வாடிக்கையாளர் அனுபவத்தை வழங்குதல் மற்றும் எமது வாடிக்கையாளர் எதிர்பார்ப்பை விஞ்சுதல்



முதலீடுகளின் மீது செலவிடல்



முதலீடுகளின் மீது செலவிடல்



முறைமைகள் மற்றும் செயன்முறைகளைப் பொருத்தமான இடத்தில் ஏற்படுத்துவதில் செலவிடல்



வாடிக்கையாளர்களுக்கு சேவை வழங்குவதற்காக பொருத்தமான திறனை பயன்படுத்தல்



நேர்க்கணிய விம்பம் மற்றும் விசுவாசத்தை அதிகரித்தல்



பிரயோகிப்பதற்கு அவசியமான திறன்களை விருத்தி செய்தல்



திறன்கள் மற்றும் ஆற்றல்களை விருத்தி செய்தல்



பொருத்தமான சமுதாய உறவுமுறைகள் மூலம் உருவாக்கப்பட்ட பொறுப்புணர்வு மிக்க கூட்டு வணிகப் பிரஜாவுரிமை மற்றும் நன்மதிப்பு



பொருத்தமான நற்பெயர் முகாமை மற்றும் ஆளுகையின் சிறந்த நடைமுறை



புதிய வணிக வாய்ப்புக்கள் மற்றும் புதிய வருமானத் தொகுதிகள்



நிலைபேறான அபிவிருத்தி இலக்குகளுக்கான பங்களிப்பு



“I am Fit” நிகழ்ச்சித் திட்டம் மூலம் ஆரோக்கியமான தேசத்தைக் கட்டி எழுப்ப எமது ஆதரவை வழங்குதல்.



எமது திறமையான கொள்முதல் செயன்முறை மூலம் நாம் பொறுப்பு உணர்வு மிக்க நுகர்வினை ஊக்குவிக்கிறோம்.



தேசத்தின் உட்கட்டமைப்பு விருத்திக்கு ஆதரவு அளிப்பதன் மூலம் நிலைபேறான சமூகங்களை உருவாக்குவதற்கு பங்களிப்பு செய்தல்



நிதிச் சேர்க்கையினை இயக்குவதன் மூலம்



வறுமை மற்றும் ஏற்றத் தாழ்வுகளைக் குறைக்கப் பங்களிப்பு செய்தல்



“ஹப் பன்” புலமைப் பரிசில் திட்டம், “ஆங்கிலம் எளிமையானது” செயற்திட்டம் ஆகியவற்றின் மூலம் கல்வியறிவு மற்றும் கல்வியை ஊக்குவித்தல் மற்றும் சலுகைகளை வழங்குதல் மற்றும் வணிக முகாமைத்துவத்துக்கான தேசிய பாடசாலையில் (NSBM) இல் உயர் கல்வியைத் தொடர சலுகை அடிப்படையிலான நிதி உதவி வழங்குதல்

• வணிகக் கூட்டுக்களை கட்டி எழுப்புதல்



முதலீடுகள் மீது செலவிடல்



↓



பரந்த பொருளாதாரத்தில் புதிய முயற்சியாண்மைகளை விருத்தி செய்தல்



↑



பிரயோகிப்பதற்கான அவசியமான திறன்களை விருத்தி செய்தல்



↑

↑ அதிகரிப்பு ↓ குறைவு

வெளியீடுகள்

- தொழிற்படுவதற்கான சமூக உரிமத்தைப் பேணுதல்
- வாடிக்கையாளர் மைய மற்றும் பொருத்தமான சேவை வழங்கல்
- நியாயமான மற்றும் சமத்துவம் மிக்க கேள்விப் பத்திர செயன்முறை
- ஒழுங்குபடுத்தப்பட்ட வர்த்தக ஒன்றியங்களுடனான கூட்டு ஒப்பந்தம்
- நியாயமான, வெளிப்படையான மற்றும் நெறிமுறைசார் முகாமை

விசுவாசமான வாடிக்கையாளர் தளத்தை உருவாக்குதல் - வாடிக்கையாளர் முலதனம்

வாடிக்கையாளர் முலதனம் எங்களுக்கு ஏன் முக்கியமானது

எங்கள் தேசத்தில் மிகவும் பன்முகப்படுத்தப்பட்ட வாடிக்கையாளர் தளம் எங்களிடம் உள்ளது என்பதை நாங்கள் வைத்திருக்கும் 20 மில்லியனுக்கும் அதிகமான கணக்குகள் சான்றளிக்கின்றன. எங்கள் வாடிக்கையாளர்களின் தேவைகளை திறம்பட பூர்த்தி செய்வதற்கும், அவர்களின் நிதி நல்வாழ்வை மேம்படுத்துவதற்கும், சேவை தரம் மற்றும் வாடிக்கையாளர் அனுபவத்தை எங்கள் முதன்மையான பொருண்மை மிக்க விடயமாக நாம் அடையாளம் கண்டுள்ளோம், மேலும் வாடிக்கையாளர்களை எங்கள் முதன்மைத் தந்திரோபாய நோக்கமாக இயக்குகிறோம். நாங்கள் செய்யும் எல்லாவற்றின் மையத்திலும் வாடிக்கையாளரை வைத்திருப்பதுடன், தற்போதுள்ள எங்கள் வாடிக்கையாளர்களைத் தக்க வைத்துக் கொள்வதற்கும் புதியவற்றைப் பெறுவதற்கும் பொருத்தமான மற்றும் புதுமையான செலவு குறைந்த தயாரிப்புகள் மற்றும் தீர்வுகளை வழங்குவதன் மூலம் நாங்கள் பொருத்தமானவர்களாக இருக்கிறோம்.

எங்கள் அனுபவம்

ஒருங்கிணைந்த அனுபவமுறையை ஏற்றுக்கொள்வது, எங்கள் விரிவான கிளை வலையமைப்பு, கைத் தொலைபேசி மற்றும் இணைய வங்கி மற்றும் பிற தளங்கள் போன்ற பல வழிமுறைகள் மூலம் எங்கள் எல்லா தொடர்புகளிலும் சிறந்த வாடிக்கையாளர் அனுபவத்தை வழங்குகிறோம். எங்கள் வாடிக்கையாளர்களின் அனுபவத்தை மேம்படுத்துவதற்காக, வாடிக்கையாளர் திருப்தியை அளவிடுவதற்கும், வாடிக்கையாளர் கேள்விகள் மற்றும் புகார்களுக்கு விரைவாகவும் திறம்படவும் பதிலளிப்பதற்கும், சமூகத்தின் ஒவ்வொரு பிரிவிலிருந்தும் வாடிக்கையாளர்களுக்கு ஒரு விரிவான உற்பத்தி தொகுதியை வழங்குவதற்கும், நாங்கள் கட்டி எழுப்பிய அனைத்து இலங்கையர்களுக்கும் ஒரே வங்கி எண்ணக்கருவின் மூலம் பன்முக உறவுகளைத் தொடரவும் சமீபத்திய முறைகளை நாங்கள் பின்பற்றினோம்.

வாடிக்கையாளர் முலதனத்தின்

பெறுமதியை மேம்படுத்துவதற்கான

உத்திகள்

- வாடிக்கையாளர்களுக்கு அதிக பெறுமதியை வழங்கும் வகையில் விநியோக வலையமைப்பை மாற்றுவதல்
- எண்ணியல் வாடிக்கையாளர் சேவை மாதிரியை பலப்படுத்துதல்
- துண்டமாக்கல் மற்றும் வாடிக்கையாளர் பயணங்களில் கவனம் செலுத்துதல்

பொருண்மை விடயங்கள்

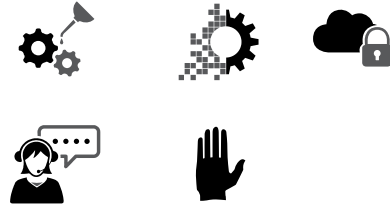

குறும்பு காலம் முதல் நீண்ட

காலத்துக்கான தந்திரோபாய

முன்னுரிமைகள்



ஒரு விசுவாசம் மிக்க வாடிக்கையாளர்

தளத்தைக் கட்டி எழுப்புவதற்கான

பெறுமதி சேர்ப்பு இயக்கிகள்

- மேன்மையான வாடிக்கையாளர் அனுபவத்தை வழங்குதல்
- பன்முகப்பட்ட வாடிக்கையாளர் தளத்திற்கு சேவை செய்தல்
- வாடிக்கையாளர் தரவு மற்றும் தனியுரிமையைப் பாதுகாத்தல்
- வாடிக்கையாளர் திருப்தியை மேம்படுத்துதல்
- வாடிக்கையாளர் முறைப்பாடுகளைத் தீர்த்தல்
- வாடிக்கையாளர்களிடம் பொறுப்புடன் செயல்படுதல்
- வாடிக்கையாளர்களிடையே விழிப்புணர்வை உருவாக்குதல்

மேன்மையான வாடிக்கையாளர் அனுபவத்தை வழங்குதல்

20 மில்லியனுக்கும் அதிகமான கணக்குகளைக் கொண்ட நாட்டில் மிகவும் பன்முகப்படுத்தப்பட்ட வாடிக்கையாளர் தளம் எங்களிடம் உள்ளது. ஒவ்வொரு வகையிலும் ஒரு நெருக்கமான புரிதலை வளர்ப்பதற்கான எல்லா முயற்சிகளையும் நாங்கள் செய்கிறோம். அவர்களின் மாறுபட்ட தேவைகளைப் பூர்த்தி செய்ய நாங்கள் முயற்சி செய்வதுடன் அவர்கள் விரும்பும் வழிமுறைகள் மூலம் தொடர்புடைய உற்பத்திகளை வழங்குவதன் மூலம் ஒரு முன்மாதிரியான வாடிக்கையாளர் அனுபவத்தை வழங்குகிறோம். எங்கள் விரிவான, வாடிக்கையாளர் சார்ந்த உற்பத்தித் தொகுதி இலங்கை சமூகத்தின் அனைத்து பிரிவுகளையும் இலக்காகக் கொண்டுள்ளது. பரந்த கிளை வலையமைப்பு, தபால் வலையமைப்பு, கைத் தொலைபேசி மற்றும் இணைய வங்கி மற்றும் பிற எண்ணியல் தளங்களில் வழங்கப்படும் எங்கள் உயர்தர சேவை எங்கள் வாடிக்கையாளர்களுக்கு வங்கியுடன் எளிமையான, தடையற்ற, நேரடி சமூகப்படை வழங்குகிறது.

எண்ணியல் மயமாக்கல் மூலம் மகிழ்ச்சியான வாடிக்கையாளர் அனுபவத்தை வழங்குதல்

எங்கள் வணிகத்தின் தொடர்ச்சியான வளர்ச்சிக்கு வாடிக்கையாளர் அனுபவம் அவசியம். எங்கள் வழிமுறைகள், மக்கள் மற்றும் உற்பத்திகள் மூலம் வாடிக்கையாளர் பயணத்தின் ஒவ்வொரு கட்டத்திலும் மறக்க முடியாத தருணங்களை உருவாக்க நாங்கள் முயற்சி செய்கிறோம். வங்கியிலிருந்து மகிழ்ச்சியான வாடிக்கையாளர் அனுபவத்தை வழங்க, வாடிக்கையாளர் வசதியை மேம்படுத்துதல், அணுகலை மேம்படுத்துதல், செயற்திறன், நிதி நல்வாழ்வு மற்றும் கல்வியறிவை மேம்படுத்துதல் மற்றும் எங்கள் வாடிக்கையாளர்களுக்கு புதிய உற்பத்திகளை அறிமுகப்படுத்துகிறோம்.

வங்கியின் எண்ணியல் சகாப்தத்தில், வங்கியின் அனைத்து நடவடிக்கைகளையும் ஒருங்கிணைப்பதன் முக்கியத்துவத்தை நாங்கள் உணர்ந்தோம், மேலும் எங்கள் அமைப்புகள் மற்றும் செயன்முறைகளை தொடர்ந்து பராமரித்து மேம்படுத்துகிறோம். அதன்படி, திறைசேரி முகாமை முறைமை மற்றும் மனித வள முகாமை முறைமை ஆகியவற்றுடன் சர்வதேச அளவில் புகழ்பெற்ற ஒருங்கிணைந்த T24 மைய வங்கியியல் தீர்வை அமுல்படுத்த வங்கி தொடங்கியுள்ளது. வாடிக்கையாளர்களுக்கு எண்ணியல் அனுபவத்தை மேம்படுத்துவதற்கான வங்கியின் முன்முயற்சிகளுக்கு சான்றளித்து, LK domain பதிவுகத்தினால் ஏற்பாடு செய்யப்பட்ட போட்டியில் தேசிய சேமிப்பு வங்கியின் கூட்டு வணிக வலைத் தளம் ஆகிய www.nsb.lk, Bestweb இல் மிகவும் பிரபலமான கூட்டு வணிக வலைத்தள விருதை (வெண்கலம்) பெற்றது.

வாடிக்கையாளர் அனுபவத்தை மேம்படுத்துவதற்காக, எங்கள் எண்ணியல் திறன்களில் நியாயமான மற்றும் நிலைபேறான முதலீடுகளை நாங்கள் தொடர்ந்து செய்தோம் - எங்கள் உற்பத்திகள் மற்றும் சேவைகளை மேம்படுத்துவதற்கும், புத்தாக்கங்களை தொழிற்படுத்தவும், சுறுசுறுப்பை மேம்படுத்துவதற்கும், எங்கள் வாடிக்கையாளர்களின் தேவைகளுக்கு சரியான சேவை செய்வதற்கான திறனை அதிகரிப்பதற்கும். எங்கள் வாடிக்கையாளர்களின் வேகமாக மாறிவரும் வாழ்க்கை முறைகளைப்

பூர்த்தி செய்வதற்கும், அதிக அளவிலான ஈடுபாட்டை ஊக்குவிப்பதற்கும் வாடிக்கையாளர் வசதியை மேம்படுத்துவதற்கும், தன்னியக்க கூற்றுப் பொறிகள், பண மீள்சுழற்சிப் பொறிகள் மற்றும் ஒருங்கிணைந்த எண்ணியல் ஊடக ஒப்பம் ஆகியவற்றைக் கொண்ட தேசிய சேமிப்பு வங்கி இணைப்பு மண்டலங்களை நாங்கள் தொடர்ந்து நிறுவினோம். மேலும், நாங்கள் எங்கள் கிளை வலையமைப்பை தன்னியக்கமயமாக்குவதோடு வாடிக்கையாளர் சேவையை மையமாகக் கொண்ட வாடிக்கையாளர் தொடர்புப் புள்ளிகளை

விரிவுபடுத்தினோம். மேலும் விவரங்களுக்கு, பக்கம் 112 இல் உள்ள உற்பத்தி மூலதனம் மற்றும் பக்கம் 120 இல் உள்ள புலமை மூலதனம் ஆகியவற்றைப் பார்க்கவும்.

எண்ணியல் ஈடுபாடு

2019 ஆண்டின் போது, எங்கள் வாடிக்கையாளர்களுடனான இணைய வழி ஈடுபாட்டை சமூக ஊடகங்கள் மூலம் ஆழமாக வேருன்றியுள்ளோம்.



www.nsb.lk

சராசரி மாதாந்த வருகை தருவோர் 51,000
2019 இல் இரு விருதுகள் பெறப்பட்டன.

613,000

120.6%



www.facebook.com/NSBSLOfficial

இரசிகர் தளம் 109,640

109,640

27%



www.linkedin.com/company/nsbslofficial

512 பின்தொடர்வோர்
முற்றுமுழுதாக இயல்பான வளர்ச்சி

512

33%



twitter.com/NSBSLOfficial

116 பின்தொடர்வோர்
முற்று முழுதாக இயல்பான வளர்ச்சி

116

84%



www.youtube.com/c/NationalSavingsBankNSBSLOfficial

920 சந்தா தாரர்கள்
முற்று முழுதாக இயல்பான வளர்ச்சி

920

65%



www.instagram.com/NSBSLOfficial

908 பின்தொடர்வோர்
01 மார்ச் 2019 இல் ஆரம்பிக்கப்பட்டது

908



எங்கள் உற்பத்திக் கொடைமுனைவை மேம்படுத்தல்

பன்முகப்படுத்தப்பட்ட வாடிக்கையாளர் பிரிவுகளின் தேவைகளைப் பூர்த்தி செய்ய தனிப் பயனாக்கப்பட்ட உற்பத்திகள் மற்றும் சேவைகளை நாங்கள் வழங்குகிறோம். வளர்ந்து வரும் வாடிக்கையாளர் தேவைகளுடன் ஒத்திசைவாக, வாடிக்கையாளர்களின் மாறுபட்ட தேவைகளை பூர்த்தி செய்ய பின்வரும் உற்பத்திகள் மற்றும் பெறுமதி கூட்டப்பட்ட அம்சங்கள் அறிமுகப்படுத்தப்பட்டன.

• இணைப்பின் அமுலாக்கம்

எங்கள் இணைய வங்கி தளம் “NSB e-connect எப்போது வேண்டுமானாலும் இணைந்திருங்கள்” என்ற தொனிப் பொருளின் கீழ் மீண்டும் தொடங்கப்பட்டது.

இந்த சேவைகள் முற்றிலும் இலவசமாக, மீதி விசாரணை, பயன்பாட்டுப் பட்டியல் கொடுப்பனவு மற்றும் நிதிப் பரிமாற்றங்கள் ஆகியவை உள்ளடங்கலான வங்கி சேவைகளின் வரிசையைப் பெறுவதற்கான வசதியை அனுபவிக்கின்றன.

• தேசிய சேமிப்பு வங்கி இன்ஸ்டாகிராம் ஊடக அமுலாக்கம்

சமூக ஊடக பயனர்களின் எண்ணிக்கை அதிகரித்து வருவதால், வாடிக்கையாளர்களுடன், குறிப்பாக மில்லினியல்களுடன் அதிக அளவில் ஈடுபாட்டை உருவாக்க NSB இன்ஸ்டாகிராம் ஊடகத்தைத் தொடங்கினோம். இது வர்த்தக நாமத்தின் உயர் கட்டில் தெரிவு நிலையைப் பெறவும், எங்கள் காட்சிப்படுத்தலை சந்தைப்படுத்தலில் மேம்படுத்தவும் மற்றும் ஒரு பாரிய வாடிக்கையாளர் தளத்துடன் மிகவும் திறம்பட இணைக்கவும் எங்களுக்கு உதவியது.

• பிரார்த்தனை + சேமிப்பு சான்றிதழ்

இது உலக சிக்கனத்தினை இலக்காகக் கொண்டு அறிமுகப்படுத்தப்பட்ட பிரார்த்தனை சேமிப்புச் சான்றிதழின் நீட்டிக்கப்பட்ட பதிப்பாகும். பிரார்த்தனை+, வாடிக்கையாளர்களுக்கு ரூபா 25,000 முதல் ரூபா 10,000,000 பெறுமதியான ஒரு வருடம் முதல் 20 ஆண்டுகள் வரையிலான காலத்திற்கான தெரிவுகளை வழங்குகிறது. ஆரம்ப வைப்பு முதிர்வு காலம் மற்றும் முதிர்வு மதிப்பைப் பொறுத்து மாறுபடும். இந்த உற்பத்தி வாடிக்கையாளருக்கு அதிக வருமானத்தை அளிக்கிறது, அதே நேரத்தில் வங்கியின் நீண்ட கால வைப்புத் தளத்தை அதிகரிக்கும்.

- கொரியாவுக்கு புலம் பெயர்ந்த தொழிலாளர்களுக்கான புறப்படும் கடன் திட்டம் 12 மாத அறிமுகம்
- மாதாந்த வட்டி செலுத்த வேண்டிய வெளிநாட்டு நாணயத்தில் நிலையான வைப்புத் திட்டம் (அமெரிக்க டொலர், பிரித்தானிய பவுண்ட் மற்றும் அவுஸ்திரேலிய டொலர்)
- புலம்பெயர்ந்த தொழிலாளர்களுக்கான சிறப்பு வீட்டுக் கடன் திட்டம் “சிஹின மாலிகா”

வங்கியியலை எளிதாக்குதல்

வேகமாக மாறிவரும் வாடிக்கையாளர் தேவைகளுக்கு பதிலளிப்பதற்கும் குறைபாடற்ற மற்றும் வேகமான வாடிக்கையாளர் சேவையை வழங்குவதற்கும் நெகிழ்வுத் தன்மையுடன் திறமையாக செயற்படுவதில் நாங்கள் தொடர்ந்து கவனம் செலுத்துகிறோம். பெறுமதி சேர்க்காத நடவடிக்கைகளை அகற்றுவதன் மூலம் (126 முதல் 127 பக்கங்களைப் பார்வையிடுக) காத்திருப்பு நேரங்களைக் குறைக்கும் மற்றும் அதிகாரத்தை விடுவிப்பதன் மூலம் வாடிக்கையாளர்கள் மற்றும் வழங்குனர்களுக்கு சேமிப்புக் கணக்குகள், கடன் மற்றும் கொடுப்பனவுகள் தொடர்பான செயன்முறைகளை நாங்கள் மீண்டும் வடிவமைத்து எளிமைப் படுத்தினோம். மிக முக்கியமானவற்றில் கவனம் செலுத்த உயர் மட்ட முகாமை பொறுப்பளிக்கப்பட்டது. மேலும், கணினி மேம்பாடு மற்றும் ஒருங்கிணைப்பு மூலம் வாடிக்கையாளர் பயணங்களின் தன்னியக்க மயமாக்கலை அதிகரிக்க பல திட்டங்கள் இந்த ஆண்டு தொடங்கப்பட்டுள்ளன. (118 முதல் 119 பக்கங்களில் பார்க்கவும்).

வீசேட தேவைகளுடைய

வாடிக்கையாளர்களுக்கு சேவை செய்தல்

எங்கள் வங்கிக்கு வரும் அனைவரையும் தனிப்பட்ட மரியாதையுடனும் கௌவரத்துடனும் நடாத்துவது எமது சிறந்த வாடிக்கையாளர் சேவையின் மையத்தில் உள்ளது. மேலும் அனைத்தையும் உள்ளடக்கிய சமூகத்தை வென்றெடுப்பதில் பங்கு வகிப்பதன் மூலம், வாடிக்கையாளர்களின் சிறப்புத் தேவைகளைப் புரிந்து கொள்வதோடு, எங்கள் கிளைகளில் அவர்களுக்கு சிறப்பான வங்கி அனுபவத்தையும் வழங்குகிறோம். மாற்றுத் திறனாளிகளுக்கான அணுகல் வசதியுடன் எங்கள் கிளைகளை நிறுவ நாங்கள் முயற்சி செய்கிறோம், இது அனைத்து புதிய கிளைகளுக்கும் கட்டாயமாக உள்ளது. இதுவரை, எங்கள் 224 கிளைகளில் மாற்றுத்திறனாளிகளுக்கு அணுகலை வழங்கியுள்ளது.

மாறுபட்ட வாடிக்கையாளர் தளத்திற்கு சேவை செய்தல்

இலங்கையில் ஒரு முன்னணி நிதி நிறுவனமாக, சமூகத்தின் அனைத்து பிரிவுகளிலிருந்தும் வாடிக்கையாளர்களுக்கு சேவை செய்கிறோம். எங்கள் வர்த்தக நாமமான தேசிய சேமிப்பு வங்கியின் “தேசிய” அம்சத்திற்கு உண்மையாக இருந்து, வங்கிச் சேவையைப் பெறாத மற்றும் வங்கிச் சேவையைத் தேவைக்குக் குறைவாகப் பெற்றுக் கொள்ளும் நமது நாட்டின் அனைத்து குடிமக்களுக்கும் சேவை செய்கிறோம். எங்கள் பரந்த அளவிலான புதுமையான மற்றும் மலிவு தீர்வுகள் மூலம், ஒவ்வொரு வாடிக்கை நிலையிலும் வாடிக்கையாளர்களின் நிதித் தேவைகளை நாங்கள் பூர்த்தி செய்கிறோம்.

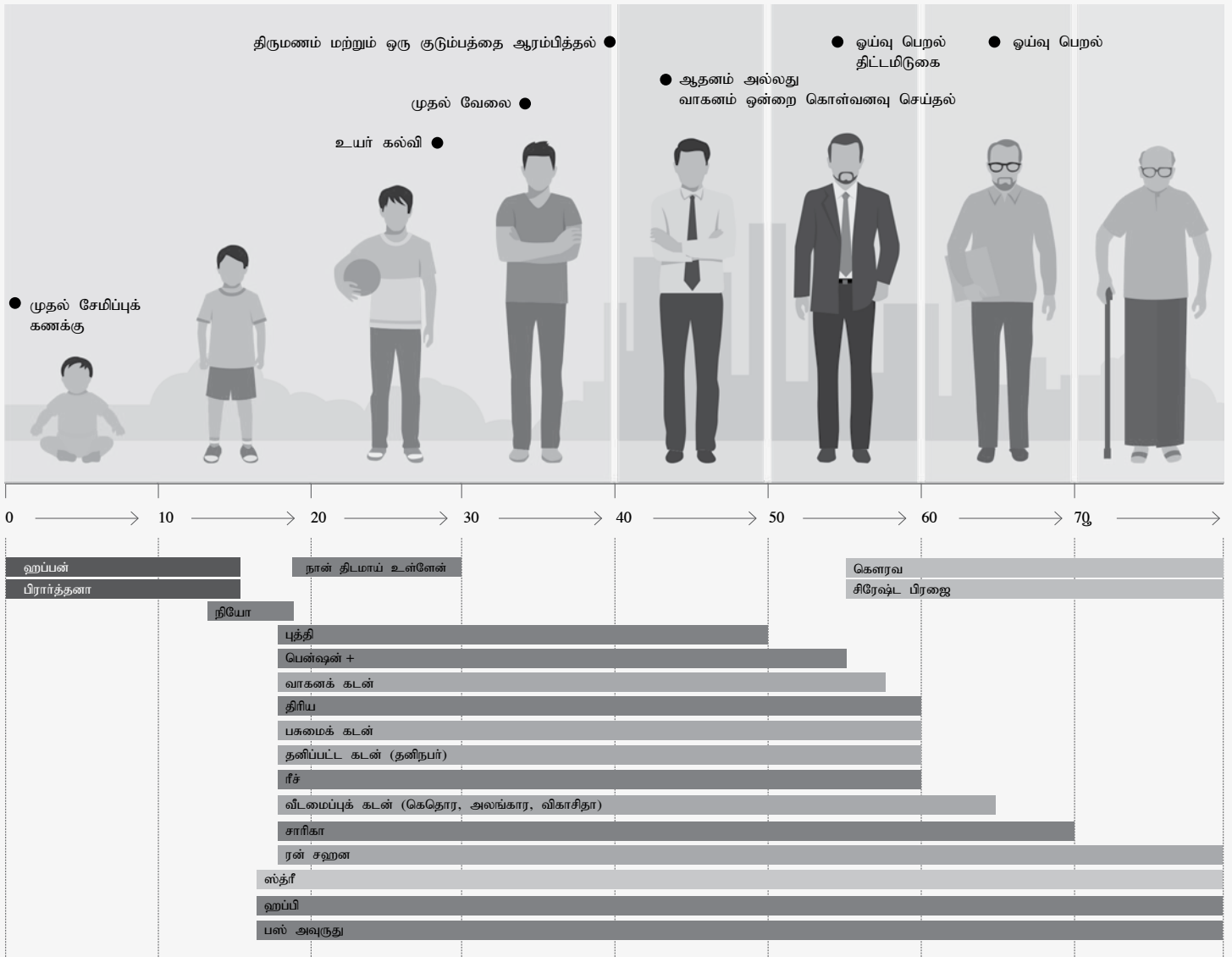

GRI 418-1

வாடிக்கையாளர் தரவு மற்றும் தனிப்பிரிமையை பாதுகாத்தல்

வாடிக்கையாளர்களின் நம்பிக்கையைப் பேணுவதற்கு வாடிக்கையாளர் தரவு மற்றும் தனிப்பிரிமையைப் பாதுகாப்பது மிக முக்கியம். எண்ணியல் வங்கியின் அதிகரிப்புடன், இணையவழிக் குற்ற இடர் அதிகரித்துள்ளது. அதனால் தான் இணையவழிப் பாதுகாப்பைத் தேசிய சேமிப்பு வங்கியில் ஒரு பொருண்மை மிக்க விடயமாக அடையாளம் கண்டுள்ளோம். வாடிக்கையாளர் தனிப்பிரிமையைப் பாதுகாப்பதற்கும், எங்கள் முறைமைகளைப் பாதுகாப்பதற்கும் நாங்கள் மேற்கொண்ட முயற்சிகளில், சமீபத்திய தொழில்நுட்பத்தில் முதலீடு செய்துள்ளோம். தேசிய சேமிப்பு வங்கிச் சட்டம் சட்டம், வாடிக்கையாளர் சாசனம் மற்றும் எங்கள் தகவல் முறைமைப் பாதுகாப்புக் கொள்கை ஆகியவற்றால் எங்கள் முறைமைகளின் பாதுகாப்பு மேலும் பலப்படுத்தப்படுகிறது.

எங்கள் முறைமைகளின் பாதுகாப்பை மதிப்பிடுவதற்கும் உறுதி செய்வதற்கும் வழக்கமான சோதனைகள் நடாத்தப்படுகின்றன. இணைய வழிப் பாதுகாப்பு இடர் முக்காமை தொடர்பாக வங்கியின் தகவல் பாதுகாப்பு அதிகாரி (ISO) சுயாதீனமாக கண்காணித்து, செயற்படுத்தல் மற்றும் ஏதேனும் விதிவிலக்குகள் குறித்து சபைக்கு அறிவிக்கிறது. வாடிக்கையாளர் தனிப்பிரிமையை மீறுதல் அல்லது வாடிக்கையாளர் தரவை இழப்பது தொடர்பான முறைப்பாடுகள் எதுவும் இல்லை, அல்லது 2019 ஆம் ஆண்டில் வங்கியில் விதிக்கப்பட்ட அபராதமோ அல்லது வேறு எந்த தடை உத்தரவோ இருக்கவில்லை. வாடிக்கையாளர் தரவு மற்றும் தனிப்பிரிமையைப் பாதுகாக்க வங்கி எடுத்துள்ள அளவீடுகள் குறித்து மேலும் அறிய, பக்கம் 127 இல் உள்ள புலமை மூலதனம் பகுதியைப் பார்க்கவும்.

வாடிக்கையாளர் திருப்தியை மேம்படுத்துதல்

விதிவிலக்கான வாடிக்கையாளர் அனுபவத்தை வழங்குவதன் மூலம் வாடிக்கையாளர் உறவுகளை வளர்க்கிறோம். எங்கள் வாடிக்கையாளர்கள் அனைவருக்கும் எங்கள் தொடர்புகளிலிருந்து சிறந்த அனுபவத்தைப் பெறுவதை உறுதிப்படுத்த நாங்கள் முயற்சி செய்கிறோம். வாடிக்கையாளர் சேவையை தொடர்ந்து மேம்படுத்துவதற்கான எங்கள்

முயற்சிகளில், அவர்களின் அனைத்து நிதித் தேவைகளுக்கும் ஒருங்கிணைந்த, முழுமையான தீர்வுகளை வழங்க நாங்கள் அர்ப்பணித்துள்ளோம். வாடிக்கையாளர் சேவையை மேம்படுத்துவதற்கான எங்கள் முயற்சிகளில், வாடிக்கையாளர் மதிப்பு.

முன்மொழிவுகளை வழங்க வாடிக்கையாளர் திருப்தி நிலைகளை துல்லியமாக மதிப்பிடுவதன் மூலம் வாடிக்கையாளர் அனுபவத்தை மேம்படுத்துவதில் நாங்கள் தொடர்ந்து முதலீடு செய்கிறோம். இந்த ஆய்வுகளின் முடிவுகள் ஒட்டுமொத்த தந்திரோபாய வடிவமைப்பை உருவாக்குவதற்கு ஒரு முக்கிய உள்ளீட்டை வழங்குகின்றன. எங்கள் நியமிக்கப்பட்ட வாடிக்கையாளர் சேவை அதிகாரிகள் மூலம், கிளை மட்டத்தில் தனிப்பயனாக்கப்பட்ட சேவைகளை நாங்கள் தொடர்ந்து வழங்குகிறோம். வரவு அட்டை வைத்திருப்பவர்களுக்கு விசுவாச திட்டங்கள் மற்றும் வெகுமதி திட்டங்களை செயல்படுத்துவதன் மூலம் வாடிக்கையாளர் விசுவாசத்தை நாங்கள் தொடர்ந்து செலுத்தினோம். வாடிக்கையாளர்கள் தங்கள் கேள்விகள், முறைப்பாடுகள், குறைகளை மற்றும் பிற கருத்துக்களை அனுப்ப பல தளங்கள் நிறுவப்பட்டுள்ளன.

வாடிக்கையாளர் கரிசனைத் தீர்த்தல்

அனுபவத்தின் பயணம் வாடிக்கையாளரின் ஆரம்ப தொடர்புடன் தொடங்கி அவர்களின் வங்கி சிக்கல்களை நிறைவேற்றுகிறது. அனைத்து வாடிக்கையாளர் முறைப்பாடுகளையும் திறம்பட தீர்க்க ஒரு வலுவான முறைமையினை நாங்கள் செயற்படுத்தியுள்ளோம். வாடிக்கையாளர் குறைகளை முன்வைக்க அழைப்பு நிலையம், இணையவழி வழிமுறைகளை மற்றும் கிளைகள் உட்பட பல தளங்கள் நிறுவப்பட்டுள்ளன.

வாடிக்கையாளர்கள் தங்கள் கேள்விகள், முறைப்பாடுகள், குறைகள் மற்றும் பிற கருத்துக்களை 24/7 செயற்படும் தேசிய சேமிப்பு வங்கி அழைப்பு நிலையத்துக்கு அனுப்பலாம், தீவுகளில் உள்ள எங்கள் கிளைகளில் பயிற்சி பெற்ற ஊழியர்கள், கிளை வளாகத்தில் உள்ள பரிந்துரை பெட்டிகள், சமூக ஊடகங்கள், வலைத்தளம் www.nsb.lk மற்றும் மின்னஞ்சல், ஸ்கைப் மற்றும் வலை அரட்டை போன்ற பிற எண்ணியல் முறைகள். வங்கி மற்றும் எங்கள் வாடிக்கையாளர்களிடையேயான தகவல்

தொடர்புக்கான முதன்மை முறை, எங்கள் அழைப்பு மையம், இது வாடிக்கையாளர் கேள்விகள் மற்றும் குறைகளை கையாள அர்ப்பணிக்கப்பட்டுள்ளது. அனைத்து அழைப்புகளும் அதிக பயிற்சி பெற்ற மற்றும் திறமையான வாடிக்கையாளர் சேவை பிரதிநிதிகளால் கையாளப்படுகின்றன. ஒரு வினவல் ஆரம்பத்தில் சம்பந்தப்பட்ட துறைக்கு அனுப்பும் முகவரால் கையாளப்படுகிறது. ஒவ்வொரு வினவலுக்கும் ஒரு குறிப்பு எண் உருவாக்கப்படுகிறது, இது வாடிக்கையாளருக்கு அவர்களின் வினவலைப் பின்தொடர வழங்கப்படுகிறது. வாடிக்கையாளர் புகார்கள் மற்றும் அவற்றைத் தீர்ப்பதற்கு எடுக்கப்பட்ட நடவடிக்கைகள் குறித்த அறிக்கை ஒவ்வொரு மாதமும் தொகுக்கப்பட்டு நிர்வாகத்திற்கு வழங்கப்படுகிறது.

வாடிக்கையாளர் முறைப்பாடுகளுக்குச் செல்வதற்கும், சிக்கல்களைத் தீர்ப்பதற்கும், கடினமான சூழ்நிலைகளைத் திருப்புவதற்கும் தேவையான திறன்களைக் கொண்டு “வங்கி முழுவதும்” பயிற்சித் திட்டத்தின் மூலம் எங்கள் ஊழியர்களை நாங்கள் தொடர்ந்து சித்தப் படுத்தினோம். தீர்க்கப்பட்ட வழக்குகளின் விகிதம் 84.7% ஆக அதிகரித்து வாடிக்கையாளர் புகார்களைக் கையாள்வதிலும் தீர்ப்பதிலும் ஒரு குறிப்பிடத்தக்க அதிகரிப்பு தெளிவாகத் தெரிந்தது.

ஒரு அழைப்புக்கு பதிலளிக்க எடுக்கும் சராசரி நேரம்

<30விநாடிகள்



மின்னஞ்சல் மூலம் பெறப்பட்ட விசாரணைகளின் எண்ணிக்கை

4,759
(2018 - 2,539)



இலங்கை மத்திய வங்கிக்கான முறைப்பாடுகளின் எண்ணிக்கை - **பூச்சியம்**

நிதி குறைகேள் அதிகாரிக்கான முறைப்பாடுகளின் எண்ணிக்கை - **பூச்சியம்**



தொலைபேசி மூலம் பெறப்பட்ட விசாரணைகளின் எண்ணிக்கை

348,904
(2018 - 248,977)

அட்டைகள் தொடர்பான முறைப்பாடுகளின் எண்ணிக்கை-
விற்பனைப்புள்ளி

2,706
(2018 - 1,588)

அட்டைகள் தொடர்பான முறைப்பாடுகளின் எண்ணிக்கை -
அட்டை விசாரணைகள்

957
(2018 - 836)

பெறப்பட்ட வாடிக்கையாளர் முறைப்பாடுகளின் எண்ணிக்கை

203
(2018 - 220)



தீர்க்கப்பட்ட வாடிக்கையாளர் முறைப்பாடுகளின் எண்ணிக்கை

172
(2018 - 160)



GRI 417-2, 3

வாடிக்கையாளர்களிடம் பொறுப்புடன் செயற்படுதல்

உற்பத்திகள் மற்றும் சேவைகளை மேம்படுத்துவதில் இருந்து சந்தைப்படுத்தல் மற்றும் விற்பனை வரை வாடிக்கையாளர்களுடனான எங்கள் நடவடிக்கைகள் மற்றும் வாடிக்கையாளர்களின் உறவின அனைத்து அம்சங்களிலும் பொறுப்பு ஆழமாக பொறிக்கப்பட்டுள்ளது. பின்வரும் நடவடிக்கைகள் மூலம் நாங்கள் பொறுப்பை உறுதி செய்கிறோம்:

- எங்கள் வாடிக்கையாளர்களுக்கு பொருத்தமான மற்றும் பாதுகாப்பான உற்பத்திகள் மற்றும் சேவைகளை வழங்குதல்
- தகவலறிந்த முடிவுகளை எடுக்க தெளிவான, பொருத்தமான மற்றும் சரியான நேரத்தில் தகவல்களைத் தொடர்பாடல் செய்தல்

- திறம்பட மற்றும் உடனடியான முறையில் பின்னூட்டங்களைக் கையாளுதல்
- வாடிக்கையாளர்களைப் புரிந்து கொள்வதற்கும் தரமான சேவையை வழங்குவதற்கும் எங்கள் ஊழியர்களின் திறனை வளர்த்தல் வட்டி விகிதங்கள், நாணய மாற்று வீதங்கள், கடன் விகிதங்கள் மற்றும் கிளைகள், இலத்திரனியல் ஊடகங்கள் மற்றும் கூட்டு வணிக வலைத் தளங்களில் காட்சிப்படுத்தல் போன்ற எங்கள் கடன் மற்றும் வைப்புத் உற்பத்திகளில் தொடர்புடைய எல்லா தரவையும் காண்பித்தல்.
- உற்பத்திகள் மற்றும் சேவைகளுக்கு பொருந்தக்கூடிய அனைத்து விதிமுறைகள் மற்றும் நிபந்தனைகள் மற்றும் முறைப்பாடுகளைக் கையாளும் நடைமுறைகள் மத்திய வங்கி வழிகாட்டுதல்களுக்கு இணங்க தயாரிக்கப்பட்ட வாடிக்கையாளர்

சாசனத்தின் படி வாடிக்கையாளர்களுக்கு முறையாகத் தெரிவிக்கப்படுகின்றன. நிதிக்குறைகேள் அதிகாரி மூலம் வங்கியின் முறைப்பாடு தீர்க்கும் செயல்முறை மத்திய வங்கி வழிகாட்டுதல்களின் படி அனைத்து கிளைகளிலும் காட்டப்படும்.

தகவல் அறியும் உரிமைச் சட்டத்திற்கு இணங்க, ஒரு பொது தகவல் அதிகாரி நியமிக்கப்பட்டுள்ளார், மேலும் பொதுமக்களுக்கான தகவல்களை அணுகுவதற்கான உரிமையை உறுதி செய்வதற்கான நடைமுறையை நாங்கள் வகுத்துள்ளோம்.

விதிமுறைகளுக்கு இணங்க எங்கள் விளம்பரங்கள் அனைத்தும் பின்வரும் தகவல்களைக் கொண்டுள்ளன:

- எங்கள் அழைப்பு நிலையம் மற்றும் கூட்டு வணிக வலைத் தள முகவரி மற்றும் தொடர்பு விவரங்கள்

- வங்கியின் ICRA லங்கா லிமிட்டட் கடன் தர மதிப்பீடு
- தேசிய சேமிப்பு வங்கிக்கான தனித்துவமான அம்சம் - 100% அரசு உத்தரவாதம்

வங்கி சின்னம் மற்றும் மகுட வாசகம்: மதிப்பாய்வு செய்யப்பட்ட காலகட்டத்தில் எந்தவொரு உற்பத்தி மற்றும் சேவைப் பெயரிடல் அல்லது சந்தைப்படுத்தல் தொடர்பாடல்கள் தொடர்பான விதிமுறைகள் அல்லது பிற வழிகாட்டுதல்களுக்கு இணங்காத நிகழ்வுகள் எதுவும் காணப்பட்டு இருக்கவில்லை.

வாடிக்கையாளர்களிடையே விழிப்புணர்வை உருவாக்குதல்

ஒவ்வொரு ஆண்டும், வாடிக்கையாளர்களின் அணுகல் மற்றும் திருப்தியை மேம்படுத்துவதற்காக எங்கள் வாடிக்கையாளர்களுக்காக தீவு முழுவதும் எங்கள் தொடு புள்ளிகளில் சந்தைப்படுத்தல் பிரச்சாரங்களை நடத்துகிறோம். 76 சந்தைப்படுத்தல் அதிகாரிகள் மற்றும் சந்தைப்படுத்தல் உதவியாளர்களை செயற்படுத்துவதன் மூலம் எங்கள் சந்தைப்படுத்தல் பிரிவு பலப்படுத்தப்பட்டது. வாடிக்கையாளர் விழிப்புணர்வை அதிகரிப்பதற்காக தீவு முழுவதும் விளம்பர பிரச்சாரங்களை நடத்த அவர்கள் கள சந்தைப்படுத்தல் அதிகாரிகளாக நியமிக்கப்பட்டனர். ஸ்திரி மற்றும் ஹப்பன் வைப்பு பிரச்சாரங்கள், குறிப்பாக வெற்றிகரமான பிரச்சாரமாக இருந்தன, அவை அதிக வாடிக்கையாளர் விழிப்புணர்வை ஏற்படுத்தின. டிசம்பர் மற்றும் ஜனவரி மாதங்களில் புதிய பள்ளி மாணவர்களை குறிவைத்து ஹப்பன் குழந்தைகளின் சேமிப்பு தயாரிப்புக்காக ஒரு சிறப்பு பரிசு திட்டம் ஏற்பாடு செய்யப்பட்டது. இதன் விளைவாக ஹப்பன் கணக்குகளை வைத்திருக்கும் வாடிக்கையாளர்களின் எண்ணிக்கை அதிகரித்தது, இது ஒரு குறிப்பிடத்தக்க சாதனை ஆகும். சர்வதேச மகளிர் தினத்தை நினைவுகூரும் வகையில் மார்ச் மாதத்தில் நடத்தப்பட்ட ஸ்திரி விளம்பர பிரச்சாரம், ஸ்திரி சேமிப்பு உற்பத்தியில் அதிக தாக்கத்தை ஏற்படுத்தியது, பல புதிய ஸ்திரி கணக்கு வைத்திருப்பவர்கள் கப்பலில் வந்து இன்றுவரை அதிக அணிதிரட்டலை பதிவு செய்ய முடிந்தது.

GRI 102-9

வணிகக் கூட்டாளர் முலதனம் - வணிகக் கூட்டாளர்களுடன் பலமான உறவுமுறைகளைக் கட்டி எழுப்புதல்

வணிகக் கூட்டாளர் முலதனம் எமக்கு ஏன் அவசியமானது

இலங்கையில் உள்ள ஓர் நம்பகமான நிதிச் சேவை வழங்குனர் என்ற வகையில், நாம் பலமான, உற்பத்தித் திறன் மிக்க மற்றும் நீண்ட கால உறவுமுறைகளை எமது வணிகக் கூட்டாளர்களுடன், தொடர்புபட்ட வாங்கிகளுடன், பரிமாற்ற வீடுகளுடன், வழங்குனர்களுடன், புற வழங்கல் சேவை தருனர்களுடன் மற்றும் ஏனைய வணிகப் பங்காளர்களுடன் ஏற்படுத்தி உள்ளோம். இந்த உறவுமுறைகள் எமது பெறுமதி உருவாக்க செயல்முறை மற்றும் முறையான மற்றும் தடையற்ற சேவை வழங்கலுக்கான ஓர் ஒருங்கிணைந்த பகுதியாக இருப்பதுடன், இடையூறுகள் இன்றி வணிகத்தை முறையாக நடாத்திச் செல்லவும் உதவுகின்றன.

எமது அணுகுமுறை

நாம் எமது வணிகக் கூட்டாளர்களை எமது வணிகத்தின் ஒரு பகுதியாக நோக்குவதுடன், நாம் ஓர் விருப்பத்துக்கு உரிய வங்கியாகத் தெரிவு செய்யப்படுவதில் முக்கியம் மிக்கவர்களாக இருக்கின்றனர். ஓர் அரசு வங்கி என்ற வகையில், முறையான, வெளிப்படையான, எமது உள்நாட்ட மற்றும் சர்வதேச வணிகக் கூட்டாளர்களுடனான உறவுமுறைகளில் எமது நிறுவனத்தில் உள்ள நெறிமுறை மிக்க கூட்டு வணிகக் கொள்கைகள் ஊடாக ஓர் வரம்பை உருவாக்கி இருக்கிறோம். இந்த நிலைபேறான நீண்ட கால உறவுமுறைகளை உருவாக்கி தொழிற்பாட்டு ஒன்றிணைப்பு, சந்தை அணுகல் மற்றும் புதிய வணிக வாய்ப்புக்கள் ஆகிய விடயங்களில் பரஸ்பர நன்மையைப் பெற முயற்சிக்கிறோம்.

வணிகக் கூட்டாளர் முலதனத்தின் பெறுமதியை மேம்படுத்துவதற்கான தந்திரோபாயங்கள்

- ஒழுங்கு முறையான ஈடுபாடு
- வெளிப்படையான மற்றும் நிலைபேறான கொள்முதல் நடைமுறைகளை உறுதி செய்தல்

பொருண்மை விடயங்கள்



குறுங் காலம் முதல் நீண்ட காலத்துக்கான தந்திரோபாய முன்னுரிமைகள்

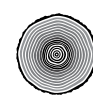

வணிகக் கூட்டாளர்களுடன் பலமான உறவுமுறையைக் கட்டி எழுப்புவதற்கான பெறுமதி உருவாக்கும் இயக்கங்கள்

- பொறுப்புணர்வு மிக்க கொள்முதல்
- புற வழங்கல் சேவை வழங்குநர்களுக்கு பெறுமதியை வழங்குதல்
- பொறுப்புணர்வு மிக்க தொடர்பாடல்
- எங்கள் தந்திரோபாய கூட்டணிகளை வலுப்படுத்துதல்
- தொழிற்துறை உறுப்பினர்கள்

எமது வணிகக் கூட்டாளர் சுயவிபரம்

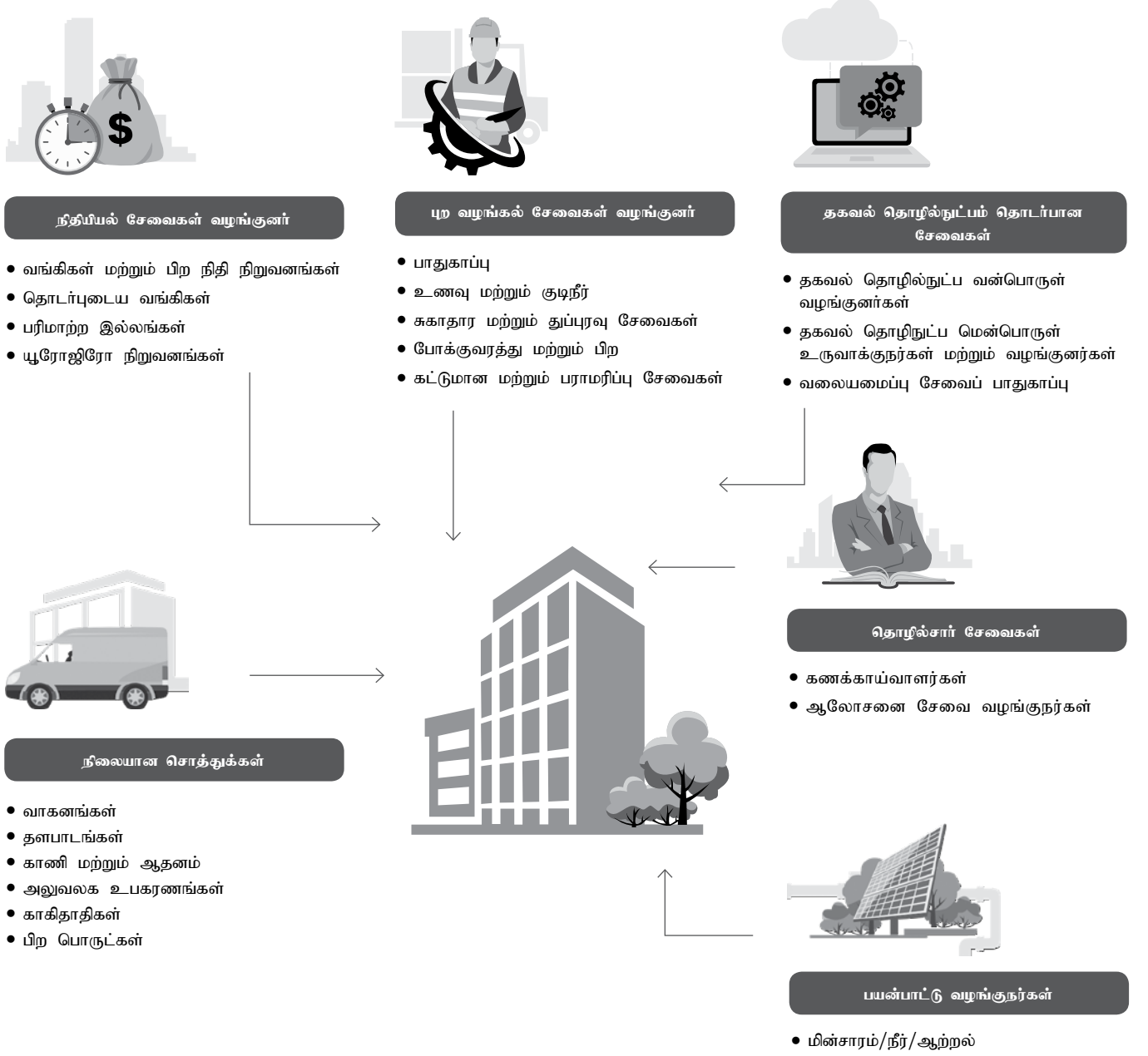

GRI 204-1

பொறுப்புணர்வு மிக்க கொள்முதல்

எங்கள் வழங்குனர்கள் தந்திரோபாய பங்காளிகளாக கருதப்படுகிறார்கள், அதற்கு பதிலாக, தரம், சேவை மற்றும் நெறிமுறைகளின் மிக உயர்ந்த தரங்களை பின்பற்றுவதை நாங்கள் எதிர்பார்க்கிறோம். மொத்த கொள்முதல் செலவு ரூபா 2.2 பில்லியன் மேற்கொள்ளப்பட்டதுடன், 2019 ஆம் ஆண்டில் எங்கள் பொருட்கள் மற்றும் சேவைகள் 100% உள்நாட்டு சமூகங்களுடன் நெருக்கமாக பணியாற்றுவதன் மூலம் உள்ளூர் வழங்குனர்களிடமிருந்து கொள்வனவு செய்யப்பட்டன. எங்கள் வழங்குனர்கள் அனைவரும் இலங்கை அரசினால் அமைக்கப்பட்ட தேசிய கொள்முதல் வழிகாட்டுதல்களுடன் கடைபிடிக்கப்படுவதை நாங்கள் உறுதிசெய்கிறோம்.

எங்களிடம் ஒரு வெளிப்படையான வழங்குனர் தேர்வு செயல்முறை உள்ளது. எங்கள் கொள்முதல் செயல்முறை பாகுபாடு இல்லாத மற்றும் சமத்துவமான கையாள்கை, இரகசியத்தன்மை, நேர்மை, திறந்த தன்மை மற்றும் பொறுப்புக்கூறல் ஆகியவற்றைச் சுற்றி வருகிறது. பெறுமதியை சீரான முறையில் உருவாக்க எங்களிடம் பல்வகைப்பட்ட வழங்கல் சங்கிலி உள்ளது. எங்கள் வலுவான கொள்முதல் செயல்முறையின் முக்கிய அம்சங்கள் பின்வருமாறு:

- பொருளாதாரப் பெறுமதி மற்றும் கொள்முதல் செயல்முறை அதிகரித்தல்
- பரிந்துரைக்கப்பட்ட நியமங்கள், விவரக் குறிப்புகள், விதிகள் மற்றும் விதிமுறைகளை பின்பற்றுதல்
- கொள்வனவு செய்த சொத்துக்களை அகற்றுவதில் அல்லது உரிமைகள், சலுகைகள் அல்லது பிரத்தியேக சலுகைகளை வழங்குவதில் வருமானத்தை அதிகப்படுத்துதல்
- ஆர்வமுள்ள தரப்பினர் கொள்முதல் செய்வதில் பங்கேற்க நியாயமான மற்றும் சமமான வாய்ப்பை வழங்குதல்
- பொருட்கள் மற்றும் சேவைகளின் வழங்கலை விரைவாக நிறைவேற்றுதல்
- உள்நாட்டு மற்றும் சர்வதேச சட்டங்கள் மற்றும் ஒழுங்குமுறைகளுக்கு இணங்குதல்
- மதிப்பீடு மற்றும் தேர்வு நடைமுறையில் வெளிப்படைத்தன்மை மற்றும் சீரான தன்மையை உறுதி செய்தல்
- ஏலதாரர் வழங்கிய தகவலின் இரகசியத் தன்மையைத் தக்க வைத்துக் கொள்ளுதல்

மாறிவரும் தேவைகளுக்கு ஏற்ப எங்கள் கொள்முதல் திட்டத்தை ஆண்டுதோறும் புதுப்பிக்கிறோம். நிலையான சொத்துக்கள், நுகர்வு பொருட்கள், பரிசு பொருட்கள், அச்சிடுதல், சந்தைப்படுத்தல் மற்றும் விளம்பர நடவடிக்கைகள், பராமரிப்பு மற்றும் கட்டுமான சேவைகள் மற்றும் சிறப்பு சந்தர்ப்பங்களில் ஆலோசனை உதவி வாங்குவதற்கு வெளி வழங்குனர்களின் சேவைகள் பெறப்படுகின்றன. வங்கியின் கொள்கை வெவ்வேறு கொள்முதல் செய்வதற்கான பல்வேறு நடைமுறைகளை தெளிவாகக் கூறுகிறது. வங்கியின் வழங்கல் பிரிவு கொள்முதலை மேற்கொள்ளும் போது, கொள்முதல் நடைமுறைகளை அந்தந்த கொள்முதல் குழுக்கள், தொழில்நுட்ப மதிப்பீட்டுக் குழு மற்றும் இயக்குநர்கள் குழு, பொது மேலாளர்/ தலைமை நிர்வாக அதிகாரி அல்லது பிரதிநிதித்துவ அதிகாரத்தால் நியமிக்கப்பட்ட ஏல திறப்புக் குழு மேற்பார்வையிடுகின்றன. ஆரம்ப சுற்றுச்சூழல் தேர்வுகள் (IEE), சுற்றுச்சூழல் பாதிப்பு மதிப்பீடுகள் (EIA)

ஆகியவற்றைக் கண்காணிப்பதற்கும் உறுதி செய்வதற்கும் மற்றும் தேவைப்படும போது அதிகாரிகளிடமிருந்து தேவையான ஒப்புதல்களைப் பெறுவதற்கும் கொள்முதல் பிரிவு பொறுப்பாகும்.

பொருளாதார, சமூக மற்றும் சுற்றுச்சூழல் பாதிப்புகளை ஒருங்கிணைப்பதன் மூலம் எங்கள் கொள்முதல் செயற்பாட்டில் நிலைத்த தன்மையை ஒருங்கிணைத்துள்ளோம். சேவைகள் அல்லது தயாரிப்புகளின் தரம், போட்டி விலைகள், அனுபவம் மற்றும் திறன், நிதித் திறன், நெகிழ்வுத்தன்மை மற்றும் திறன் மற்றும் சட்டத் தேவைகளுக்கு இணங்குதல் ஆகியவை பொதுவான தேர்வு அளவுகோல்களில் அடங்கும்.

புற ஒப்பந்த சேவை வழங்குநர்களுக்கு பெறுமதியை வழங்குதல்

ஆண்டின் போது, நாங்கள் ரூபா 398.7 மில்லியன் வங்கியில் உள்ள ஒப்பந்த அடிப்படையில் ஊழியர்களை உள்ளடக்கிய எங்கள் அலுவலக சேவை வழங்குநர்களுக்கு வழங்கப்பட்டது. புற ஒப்பந்த வழங்கல் குறித்த வழிகாட்டுதல்களை வழங்கும் மற்றும் புற ஒப்பந்த வழங்கல் செயற்பாடு, சேவை, செயல்முறை அல்லது செயற்பாடு மற்றும் அதன் செயற்பாட்டின் தேவையை மதிப்பிடுவதற்கான அளவுகோல்களை எங்கள் புற ஒப்பந்த வழங்கல் கொள்கை குறிப்பிடும். இது 2012 ஆம் ஆண்டின் 2 ஆம் இலக்க வங்கிச் சட்ட வழிகாட்டுதல்களின் படி வடிவமைக்கப்பட்டுள்ளதுடன், 1988 ஆம் ஆண்டின் 30 ஆம் இலக்க வங்கியியல் சட்டத்தின் பிரிவுகள் 46 (1) மற்றும் 76 (ஜூ) (1) பிரிவுகளால் வழங்கப்பட்ட அதிகாரங்களைப் பயன்படுத்துகிறது. இதன் சம்பந்திய திருத்தம் 2006 ஆம் ஆண்டின் 46 ஆம் இலக்க வங்கி (திருத்தம்) சட்டம் முறையே உரிமம் பெற்ற வணிக வங்கி மற்றும் உரிமம் பெற்ற சிறப்பு வங்கியின் செயற்பாடுகளை ஒப்பந்தப் புற வழங்கல் செய்வது தொடர்பாகக் குறிப்பிடுகின்றன.

பொறுப்புணர்வு மிக்க தொடர்பாடல்

எங்கள் தகவல் தொடர்பாடல் கொள்கையால் வரையறுக்கப்பட்ட அனைத்து உள்ளக மற்றும் வெளிப்புற தகவல் தொடர்புகள் மிகுந்த பொறுப்பு, பொறுப்புக்கூறல், நிலைத்த தன்மை மற்றும் வெளிப்படைத் தன்மை ஆகியவற்றைக் கொண்டு கையாளப்படுகின்றன. எங்கள் தகவல் தொடர்புக் கொள்கை ஒரு பயனுறுதி மிக்க கட்டமைப்பாக நிரூபிக்கப்பட்டுள்ளது. இது எங்கள் வர்த்தக நாம விம்பம், வாடிக்கையாளர் விசுவாசம் மற்றும் பங்குதாரர்களின் விழிப்புணர்வை மேம்படுத்த

பொறுப்புடன் தகவல்களை சரியான நேரத்தில் பரப்புவதற்கு உதவுகிறது.

எங்கள் தந்திரோபாய கூட்டணிகளை வலுப்படுத்துதல்

வளங்களையும் நிபுணத்துவத்தையும் பகிர்ந்து கொள்வதற்கும், பகிரப்பட்ட வணிக நோக்கங்களை அடைவதற்கும் நோக்கமாக, பல சர்வதேச அமைப்புகளுடன் தந்திரோபாய கூட்டணிகளை உருவாக்கியுள்ளோம். இந்த கூட்டணைமைகள் ஒரு போட்டி விளிம்பைப் பெற எங்களுக்கு உதவியது, அதே நேரத்தில் இலாப வளர்ச்சி மற்றும் நிறுவன மதிப்பை ஈடுபடுத்தக்கான வாய்ப்புகளை உருவாக்குகிறது.

உலகில் எங்கிருந்தும் பாதுகாப்பான பணம் அனுப்புவதற்கு வசதியாக உலகளாவிய பண பரிமாற்ற நிறுவனங்களுடன் முக்கிய தொடர்புகளை ஏற்படுத்தியுள்ளோம். நாங்கள் ஸ்வீட்ஸ்லாந்து முறைமையின் உறுப்பினராக உள்ளதுடன், எங்கள் பணம் அனுப்பும் சேவையான தேசிய சேமிப்பு வங்கி U-Trust மூலம் இலங்கை வெளிநாட்டவர்கள் மற்றும் புலம்பெயர்ந்த தொழிலாளர்களுக்கு சேவை செய்கிறோம். இலங்கை பயனாளிகளுக்கு நம்பகத் தன்மையுடனும் வசதியாகவும் பணம் அனுப்புவதற்காக வங்கி பல சர்வதேச பண பரிமாற்ற சேவைகள் மற்றும் வெளிநாட்டு வங்கிகளுடன் பணம் அனுப்பும் வணிக உறவுகள் மற்றும் தொடர்புடைய ஏற்பாடுகளில் நுழைந்துள்ளது. பல நாடுகளில் இருந்து யூரோகிரோ தபால் உறுப்பினர் அமைப்புகள் வழியாக தங்கள் சேவை இடங்கள் வழியாக பணம் செலுத்துபவர்களுக்கு குறைந்த கட்டணத்தில் பணம் அனுப்புவதற்கான வசதிகளையும் வங்கி வழங்குகிறது.

எங்கள் உலகளாவிய பண பரிமாற்ற சேவைகள் 35 பரிமாற்ற இல்லங்கள் மற்றும் 14 தொடர்புடைய வங்கிகளுடனான எங்கள் இணைப்பு மூலம் வசதி செய்யப்படுகின்றன. சர்வதேச பண பரிமாற்ற சேவைகளில் ஈடுபட்டுள்ள பரிவர்த்தனை இல்லங்கள்/ வங்கிகள் மற்றும் வங்கியுடன் இணைந்த யூரோகிரோ உறுப்பு நிறுவனங்கள், தேசிய சேமிப்பு வங்கியின் தொடர்புடைய வங்கிகள் மற்றும் வெளிநாடுகளில் உள்ள வங்கியின் பிரதிநிதிகளின் பட்டியல் 458 முதல் 461 பக்கங்களில் வழங்கப்பட்டுள்ளன.

2019 இல் வணிக கூட்டுக்களை வலுப்படுத்த எடுக்கப்பட்ட முயற்சிகள்:

- தொடர்புத் திறன் வங்கிகளுடன் புதிய உறவுகளை உருவாக்குவதன் மூலம் தேசிய சேமிப்பு வங்கி தனது பணம் அனுப்பும் சேவையை விரிவுபடுத்தியது:

- எமிரேட்ஸ் என்.பி.டி வங்கி பி.ஜே.எஸ். சி மற்றும் எர்ஸ்டே குரூப் வங்கி ஏ.ஜி., பரிவர்த்தனை இல்லங்கள்: கமோனி டிரான்ஸ் கோ எல்.டி மற்றும் இஸ்ரேலின் பணம் அனுப்பும் வழிமுறைகள்: யூரோகிரோ உறுப்பினர்களாக வரையறுக்கப்பட்ட அஞ்சல் நிறுவனம் மற்றும் கொரியா போஸ்ட்.
- மத்திய கிழக்கு, இத்தாலி, சைப்ரஸ், தென் கொரியா, ஆஸ்திரேலியா ஆகிய நாடுகளின் சந்தைகளின் உள்ளடக்கத்தை அதிகரிப்பதற்காக பண பரிமாற்ற சேவைகள், பணம் அனுப்பதல் மற்றும் அதனுடன் தொடர்புடைய வங்கி ஒப்பந்தங்களுக்கான பரிமாற்ற வீடுகளுடன் வலுவான உறவுகளை உருவாக்குவது தொடர்ந்தது.
- இலங்கை புலம்பெயர்ந்த தொழிலாளர்களுக்கு திறமையான பணம் அனுப்பும் சேவையை வழங்குவதற்காக, வணிகத்தை மேம்படுத்துவதற்கும் புதிய வாடிக்கையாளர்களைப் பெறுவதற்கும் வணிக ஊக்குவிப்பு அதிகாரிகள் வங்கியால் நியமிக்கப்பட்டுள்ளனர்.
- வீட்டுவசதி மற்றும் தனிநபர் கடன் தொகுதிகளை மேம்படுத்துவதற்காக அரசு மற்றும் தனியார் துறை நிறுவனங்களுடன் 56 புரிந்துணர்வு ஒப்பந்தங்கள் கையெழுத்திடப்பட்டன.

GRI 102-13

தொழில் துறை உறுப்பினர்கள்

இலங்கையில் நிதிச் சேவைத் துறையில் ஒரு முக்கிய வீரராக, தொழில் சகாக்களுடன் நாங்கள் ஈடுபடுவதன் மூலம் நமது நாட்டின் நிதித் துறையின் முன்னேற்றத்திற்கு பங்களிப்பதில் முக்கிய பங்கு வகித்தோம். தொழில் சவால்களைத் தீர்ப்பதற்கும் உகந்த தொழிற்பாட்டு சூழலை உருவாக்குவதற்கும் பின்வரும் நிறுவனங்களில் உறுப்பினர்களை நாங்கள் வைத்திருக்கிறோம்:

- தேசிய வணிகக் கழகம்
- லங்கா க்ளியர் பிரைவேட் லிமிடெட்
- இலங்கை தொழில் தருனர் சம்மேளனம்
- உலகளாவிய வங்கிகளுக்கு இடையிலான நிதித் தொலைத் தொடர்புக்கான சமூகம் (ஐஐஐஐஐ)
- இலங்கை ஸ்வி.பி.பி. பயனர் குழு
- யூரோஜிரோ உலகளாவிய கொடுப்பனவு சமுதாயம்
- உலக சேமிப்பு வங்கியியல் நிறுவனம்

ஒழுங்கு விதிமுறை இணக்கத்தை வலுப்படுத்துதல் - ஒழுங்கு விதிமுறை முலதனம்

ஒழுங்கு விதிமுறை முலதனம் ஏன் எங்களுக்கு முக்கியமானது

அரசாங்கமும் ஒழுங்கு விதிமுறை அமைப்புகளும் ஒரு நல்ல மற்றும் நிலையான வங்கி முறை மற்றும் பொருளாதாரத்தின் ஆரோக்கியமான செயற்பாட்டை எளிதாக்குகின்றன. அரசுக்கு சொந்தமான உரிமம் பெற்ற சிறப்பு வங்கியாக, தேசிய சேமிப்பு வங்கி 1971 ஆம் ஆண்டின் 30 ஆம் இலக்க தேசிய சேமிப்பு வங்கி சட்டம் மற்றும் அதன் திருத்தங்கள் மற்றும் 1988 ஆம் ஆண்டின் 30 ஆம் இலக்க வங்கியியல் சட்டம் மற்றும் அதன் திருத்தங்களால் கூட்டிணைக்கப்பட்டுள்ளது. ஒழுங்கு விதிமுறை தேவைகளுக்கு இணங்குவதற்கும், எங்கள் நிறுவனம் மற்றும் ஒட்டுமொத்த பொருளாதாரத்தின் மீதான பொது நம்பிக்கையை வலுப்படுத்த பொருத்தமான நிர்வாக நடைமுறைகளைப் பின்பற்றுவதற்கும் நாங்கள் ஆழ்ந்த உறுதியுண்டுள்ளோம்.

பொருந்தக்கூடிய விதிமுறைகளுக்கு இணங்க எங்கள் இயக்க உரிமத்தைத் தொடரவும் எங்கள் நற்பெயரை வலுப்படுத்தவும் உதவுகிறது. நாங்கள் அரசாங்கத்திற்கு செலுத்தும் வரி நாட்டின் பொருளாதார மற்றும் சமூக வளர்ச்சிக்கு பங்களிக்கிறது.

எங்கள் அணுகுமுறை

எங்கள் அனைத்து நடவடிக்கைகளிலும் ஒழுங்கு விதிமுறைகளுக்கு இணங்குவதன் மூலமும், தேவையான நியமனங்கள் மற்றும் நெறிமுறை மற்றும் பொறுப்பான வணிகத்தில் சர்வதேச சிறந்த நடைமுறைகளைப் பின்பற்றுவதன் மூலமும் எங்கள் இடர் கலாச்சாரத்தை வலுப்படுத்த நாங்கள் பணியாற்றுகிறோம். நிச்சயமற்ற தன்மை மற்றும் இடர்களுக்கு விவேகத்துடன் முகாமை செய்யவும் பதிலளிக்கவும் எங்கள் உத்திகள் மற்றும் செயற்பாடுகளை ஒரு வலுவான வணிக மாதிரியுடன் இணைத்துள்ளோம்.

ஒழுங்கு விதிமுறை முலதனத்தின் மதிப்பை மேம்படுத்துவதற்கான உத்திகள்

- ஒழுங்கு விதிமுறை மாற்றங்களை அடையாளம் காணவும், மதிப்பீடு செய்யவும், பதிலளிக்கவும் ஒருங்கிணைந்த, விரிவான மற்றும் சரியான நேரத்தில் அணுகுமுறையைப் பராமரிக்கிறோம்.

- செயற்பாட்டு பிற்புலத்தை வலுப்படுத்துதல், அழுத்த சோதனைத் தரங்களை மேம்படுத்துதல், தாக்க சகிப்புத்தன்மையை மதிப்பாய்வு செய்தல் மற்றும் செயற்திறன் அளவீடுகளை மேம்படுத்துதல்
- தொழில் ஒழுங்குமுறை முயற்சிகளில் பங்கேற்கவும் (ஆலோசனை ஆணைகள்)

பொருண்மை விடயங்கள்



குறுகிய காலத்திலிருந்து நடுத்தர கால தந்திரோபாய முன்னுரிமைகள்



ஒழுங்குமுறை இணக்கத்தை வலுப்படுத்துவதற்கான பெறுமதி உருவாக்கும் இயக்கிகள்

- ஒழுங்கு விதிமுறைகளுக்கு இணங்குதல்
- பணச் சலவை, இலஞ்சம் மற்றும் ஊழல் எதிர்ப்பு
- வலுவான முகாமை மற்றும் விவகமான இடர் முகாமை
- அரசுக்கான பங்களிப்பு

விதிமுறைகளுக்கு இணங்குதல்

நிதிச் சேவைகளின் எண்ணியல் மயமாக்கலுடன் கூடிய மாறும் வங்கிச் சூழலில், வளர்ந்து வரும் சவால்களை எதிர்கொள்வதற்கும் அதிகரிக்கும் இடர்களை எதிர்கொள்வதற்கும் வங்கிகள் மற்றும் ஒழுங்கு விதிமுறை முறைமைகள் உருவாக வேண்டியது அவசியம் ஆகும். அரசுக்கு சொந்தமான வங்கியாக இருப்பதால், இது மிகவும் ஒழுங்குபடுத்தப்பட்டுள்ளது, நாங்கள் தேசிய சேமிப்பு வங்கியில் இணக்க கலாச்சாரத்தை வளர்த்துள்ளோம். இலங்கை மத்திய வங்கி (CBSL) வழங்கிய வங்கிச் சட்டம், நிதிச் சட்டம், நிதி பரிவர்த்தனை அறிக்கையிடல் சட்டம், பரிவர்த்தனை கட்டுப்பாட்டுச் சட்டம், தேசிய சேமிப்பு வங்கி சட்டம் மற்றும் பிற விதிமுறைகளை நாங்கள் பின்பற்றுகிறோம். கூடுதலாக, நாங்கள் நிதி அமைச்சகம், உள்நாட்டு இறைவரித் திணைக்களம், கணக்காய்வாளர் நாயகம் திணைக்களம், சட்டமா அதிபர் திணைக்களம், இலங்கை கணக்கீட்டு மற்றும்

கணக்காய்வு நியமங்கள் கண்காணிப்பு சபை மற்றும் பாராளுமன்றத்துடன் நெருக்கமான உறவுகளைப் பேணுகிறோம், தேவையான ஒழுங்கு விதிமுறைத் தேவைகளுக்கு இணங்குகிறோம். இலங்கை மத்திய வங்கி பிறப்பித்த உத்தரவுகளைத் தொடர்ந்து, வங்கியின் செயற்பாடுகள் தொடர்பான குறிப்பிட்ட தகவல்களை சரியான நேரத்தில் சமர்ப்பிக்கிறோம்.

GRI 205-2, 3 மற்றும் 206-1

பணச் சலவை, இலஞ்சம் மற்றும் ஊழல் எதிர்ப்பு நடவடிக்கைகள்

அதிகரித்த எண்ணியல் மயமாக்கலுடன் இணைய பாதுகாப்பின் மீதான அதிகரித்து வரும் கவலையைப் பற்றி அறிந்திருப்பதால், இணையவழிப் பாதுகாப்பு, மோசடித் தடுப்பு மற்றும் பணச் சலவை எதிர்ப்பு ஆகியவை முக்கிய பொருண்மை மிக்க சிக்கல்களில் ஒன்றாக அடையாளம் கண்டுள்ளோம். எங்களிடம் வலுவான இடர் முகாமை உள்ளதுடன், எங்கள் வாடிக்கையாளர்களை மோசடியிலிருந்து பாதுகாக்கும் முறைமையும் உள்ளதுடன், இணையக் குற்றங்கள் மற்றும் பணச் சலவை ஆகியவற்றைத் தடுக்க ஒழுங்கு விதிமுறையாளர்களுக்கு நாங்கள் தொடர்ந்தும் உதவி புரிகிறோம்.

பணச் சலவை செய்தல் மற்றும் சந்தேகத்திற்குரிய நடவடிக்கைகளை அடையாளம் கண்டு அறிக்கையிடுவதன் மூலம் பயங்கரவாதத்திற்கு நிதியளித்தல். ஊழல், போட்டி எதிர்ப்பு தொடர்பான நம்பிக்கை மீறல், தனிபுரிமை நடவடிக்கைகள் மற்றும் மதிப்பாய்வு செய்யப்பட்ட காலகட்டத்தில் தயாரிப்பு மற்றும் சேவைகளின் பயன்பாடு, சட்டங்கள் மற்றும் விதிமுறைகளை பின்பற்றாமையால் ஏற்படும் அபராதம் அல்லது கண்காணிப்பு அல்லாத தடைகள் எதுவும் இவ்வாண்டில் விதிக்கப்படவில்லை.

வலுவான முகாமை மற்றும் விவேகமான இடர் முகாமை

வங்கியின் இடர் முகாமை முறைமையின் செயல்திறனைக் கண்காணிக்க கடுமையான இடர் முகாமை கொள்கை மற்றும் முகாமை முறைமையை நாம் செயற்படுத்தியுள்ளோம். எங்கள் வங்கியின் குறுகிய காலத்திலிருந்து நடுத்தர காலத்திற்குரிய தந்திரோபாய முன்னுரிமையாக ஒரு இடர் கலாச்சாரத்தை வலுப்படுத்துவதன் மூலம், உள்ளிருந்து மற்றும் வெளிப்புற சூழலில் இருந்து எழும் இடர்களை திறம்பட எதிர்பார்க்கவும், முகாமை செய்யவும் மற்றும் தணிக்கவும் ஒரு வலுவான இடர் கலாச்சாரத்தை நாங்கள் உருவாக்கியுள்ளோம். வங்கியின் முகாமைக்

கட்டமைப்பானது இடர் முகாமையை ஆதரிக்கிறது, இது ஒரு முறையான அணுகுமுறை சார்ந்த இடர் முகாமை மேற்பார்வையை வழங்குகிறது. மேலதிக விவரங்கள் இடர் முகாமை பிரிவின் கீழ் அறிக்கையின் 248 முதல் 274 பக்கங்களில் கொடுக்கப்பட்டுள்ளன.

அரசுக்கு பங்களிப்பு செய்தல்

ஒரு முன்னணி அரசுக்கு சொந்தமான வங்கியாக, அரசாங்கத்தின் சார்பாக வரி செலுத்துவதன் மூலமும் வரி வசூலிப்பதன் மூலமும் ஒரு முன்மாதிரியை ஏற்படுத்தி வைத்திருக்கிறோம். அரசாங்கத்திற்கும் பிற தொடர்புடைய ஒழுங்குமுறை மற்றும் சட்டரீதியான அதிகாரிகளுக்கும் பொருந்தக்கூடிய அனைத்து சட்டரீதியான நிலுவைத் தொகையையும் எங்கள் ஊழியர்களின் சார்பாகவும், அனைத்து தொடர்புடைய வரிகளையும் நாங்கள் செலுத்துகிறோம்.

வளரும் சமூகங்களை

உருவாக்குதல் - சமுதாய

முலதனம்

சமுதாய முலதனம் ஏன் எங்களுக்கு

முக்கியமானது

அரசுக்குச் சொந்தமான வங்கியாக, எங்கள் மக்களும் எங்கள் வாடிக்கையாளர்களும் தங்கள் வாழ்க்கையை கட்டியெழுப்பும் சமூகங்களுக்குத் திருப்பித் தருவதன் மூலம் வளர்ந்து வரும் உள்ளூட்டு சமூகத்தை உருவாக்க நாங்கள் கட்டாயப்படுத்தப்பட்டுள்ளோம். எனவே, நாங்கள் செயற்படும் சமூகத்தில் தொடர்ந்து ஒரு முக்கிய பங்கை நாங்கள் வகிக்கிறோம்.

எங்கள் அணுகுமுறை

சமூக அபிவிருத்தி திட்டங்களில் முதலீடு செய்வது பொருளாதாரத்தில் நேர்க் கணிய தாக்கத்தை உருவாக்கும் தேசிய மேம்பாட்டு நிகழ்ச்சி நிரல் மற்றும் ஐ.நா. எஸ்.டி.ஜி. களில் கோடிட்டுக் காட்டப்பட்டுள்ள முக்கிய முன்னுரிமை பிரச்சினைகளுக்கு தீர்வு காணுதல்.

சமுதாய முலதனத்தின் பெறுமதியை

மேம்படுத்துவதற்கான உத்திகள்

- சமூக, பொருளாதார மற்றும் சுற்றுச்சூழல் கரிசனைகளை கருத்திற் கொண்ட முதலீடுகள்
- சமூகத்தில் தன்னார்வமாகப் பங்களிப்பு செய்தல்

- உள்ளூட்டு மக்கள் மற்றும் வணிகங்களுக்கு உதவுதல்

பொருண்மை விடயங்கள்



குறுகிய காலத்திலிருந்து நடுத்தர கால தந்திரோபாய முன்னுரிமைகள்



GRI 203-1

வளரும் சமூகங்களை

உருவாக்குவதற்கான பெறுமதி

உருவாக்கும் இயக்கிகள்

- தேசிய அபிவிருத்திக்கான பங்களிப்பு
- நிதி சேர்க்கையை இயக்குதல்
- சமூகங்களுக்குத் திரும்ப வழங்குதல்
- சமூக அபிவிருத்தியை ஊக்குவிப்பதற்கான தந்திரோபாய கூட்டணிகள்

தேசிய அபிவிருத்திக்கான பங்களிப்பு

எங்கள் நிலையான வணிக அணுகுமுறையின் ஒரு பகுதியாக, முதலீட்டு வளர்ச்சியை நாங்கள் ஊக்குவிக்கிறோம், இது நீண்டகால பொருளாதார வளர்ச்சி மற்றும் உள்ளூர் சமூகங்களை மேம்படுத்துதல் மூலம் அனைத்து குடிமக்களின் வாழ்க்கைத் தரத்தையும் மேம்படுத்துகிறது. அரசாங்கத்தின் பெரிய அளவிலான உள்கட்டமைப்பு மேம்பாட்டுத் திட்டங்களுக்கு ஆதரவளிப்பதன் மூலம், நாங்கள் தேசிய வளர்ச்சியை உந்துகிறோம், உள்ளூர் சமூகங்களை மேம்படுத்துகிறோம். எங்கள் கவனம் நீண்டகால முன்னேற்றம் மற்றும் செழிப்பை வழங்கும் துறைகளில் முதலீடு செய்வதாகும். இந்த ஆண்டில் பின்வரும் திட்டங்களுக்கு நாம் ஆதரவு வழங்கினோம்:

- ஆண்டில், நாங்கள் ரூ. 7.5 பில்லியன் நீர் மற்றும் மின்சாரம் அடிப்படையிலான உட்கட்டமைப்பு மேம்பாட்டிற்கான பங்களிப்பு
- வேளாண்மை மற்றும் சிறிய நடுத்தர அளவு உரிமங்களின் வளர்ச்சிக்காக,

நாங்கள் ரூ. 10.0 பில்லியன் மறைமுகமாக மற்ற நிதி நிறுவனங்கள் மூலம் பங்களிப்பு செய்தோம்.

நிதி சேர்க்கையை இயக்குதல்

எங்கள் தேசத்தின் அனைத்து குடிமக்களுக்கும், குறிப்பாக நலிந்த அல்லது வங்கியில்லாத வாடிக்கையாளர்களுக்கு எண்ணியல் மற்றும் எண்ணியல் அல்லாத வழிமுறைகள் மூலம் நிதி சேவைகளுக்கு வசதியான அணுகலை வழங்குவதன் மூலம் நிதி சேர்க்கையை ஊக்குவிப்பதில் நாங்கள் தொடர்ந்து கவனம் செலுத்துகிறோம். வங்கி அல்லாத வாடிக்கையாளர்களிடையே, குறிப்பாக நம் நாட்டின் தொலைதூர பகுதிகளில் எங்கள் அஞ்சல் மற்றும் துணை அஞ்சல் வலையமைப்பு மூலம் சேமிப்பு கலாச்சாரத்தை திறம்பட வளர்த்துள்ளோம். அஞ்சல் வைப்பு எங்கள் மொத்த வைப்புத் தளத்தின் 1.5% ஆகும். கூடுதலாக, வழக்கமான வணிக நேரங்களில் கிளைக்கு வர முடியாத வாடிக்கையாளர்களுக்கு

விற்பனைப் புள்ளி இயந்திரங்கள் மற்றும் கையடக்க இலத்திரனியல் கருவிகளைப் பயன்படுத்தி தேசேவ ரீச் மூலம் வீட்டுக்கு வீடு வைப்பு வசதியை நாங்கள் வழங்குகிறோம்.

தேசிய சேமிப்பு வங்கி iSaver மூலம், வாடிக்கையாளர்களுக்கு மொபிடெல் விற்பனை நிலையங்கள் மூலம் வங்கியியல் சேவைகளுக்கு 24 மணிநேர அணுகல் இலவசமாக வழங்கப்படுகிறது. இந்த சேவை, செல்வத்தை உருவாக்குவதற்கும் முதலீட்டிற்கான நிதிகளின் இயக்கம் ஆகியவற்றிற்கும் பங்களித்ததுடன் சேமிப்பு பழுக்கத்தை மேலும் வளர்த்துள்ளது.

வாடிக்கையாளர் தேவைகளைப் பூர்த்தி செய்யும் உற்பத்திகள் மற்றும் சேவைகளை வழங்கும் போது, நிதி கல்வியறிவு மூலம் வாடிக்கையாளரை மேம்படுத்துகிறோம். கிளைகள் மற்றும் சந்தைப்படுத்தல் பிரிவு நடத்திய ஒவ்வொரு கிளை செயற்படுத்தும் திட்டம் மற்றும் ஊக்குவிப்பிலும், சிக்கனம்

மற்றும் சேமிப்பின் முக்கியத்துவத்தை வாடிக்கையாளர்களுக்கு தெரிவிக்கிறோம். குறிப்பாக, iSaver மற்றும் தேசேவ ரீச் விளம்பர பிரச்சாரங்கள் தினசரி சேமிப்பின் முக்கியத்துவத்தை வலியுறுத்துகின்றன.

2017 ஆம் ஆண்டில் தொடங்கப்பட்ட கிராம சக்தி மக்கள் இயக்கம் (GSP) குறிப்பாக 2030 ஆம் ஆண்டளவில் வறுமையை ஒழிப்பதற்காக வடிவமைக்கப்பட்டுள்ளது. கிராம சக்தி மக்கள் இயக்கத்தின் ஆரம்ப கட்டத்தின் கீழ், தேர்ந்தெடுக்கப்பட்ட 1000 கிராம நிலதாரி பிரிவுகளில் கிராம சக்தி மக்கள் சங்கங்கள் அமைக்கப்பட்டன, அவை நிறுவன பதிவாளர் துறையின் கீழ் பதிவு செய்யப்பட்டுள்ளது. அரசாங்கத்துடன் கூட்டு சேர்ந்து, ஒவ்வொரு கிராம சக்தி மக்கள் சங்கமும் ஆரம்ப வைப்புத்தொகையான ரூ. 10,000.00 உடன் ஒரு அரசு வங்கியில் கணக்கைத் திறக்க எதிர்பார்க்கப் படுகின்றனர்.

பின்வரும் நிதியியல் அறிவு தொடர்பான பிரச்சாரங்கள் 2019இல் மேற்கொள்ளப்பட்டன.

| பிரச்சாரம் | இலக்கு சந்தை | மேம்படுத்தல் காலப்பகுதி | பிரச்சார ஊடகம் |
|--|---|--|---|
| ஹப்பன் தரம் 1 கணக்குத் திறத்தல் பிரச்சாரம் | தரம் 1 மற்றும் முன் பள்ளி சிறார்கள்ின் பெற்றோர் | ஜனவரி 2019 | வானொலி, தொலைக் காட்சி, அச்ச ஊடகம், சமூக ஊடகம், கிளை மட்டத்தில் ஒழுங்குபடுத்தப்பட்ட மேம்படுத்தல் பிரச்சாரம் |
| மகளிர் தினப் பிரச்சாரம் | 16 வயதுக்கு மேற்பட்ட பெண்கள் | மார்ச் 2019 | வானொலி, தொலைக் காட்சி, அச்ச ஊடகம், சமூக ஊடகம், குறுஞ் செய்தி சந்தைப்படுத்தல், கிளைத் தொலைக்காட்சித் திரைகள், கிளை மட்டத்தில் ஒழுங்குபடுத்தப்பட்ட அமுலாக்கல் பிரச்சாரம் |
| U Trust | இலங்கை புலம் பெயர் தொழிலாளர்கள் மற்றும் அவர்களது குடும்பங்கள் | 2019 ஜனவரி மற்றும் ஏப்ரல் முதல் செப்டம்பர் வரை | வானொலி, தொலைக் காட்சி, அச்ச ஊடகம், சமூக ஊடகம், குறுஞ் செய்தி சந்தைப்படுத்தல், கிளைத் தொலைக்காட்சித் திரைகள், ATM திரைகள், கிளை மட்டத்தில் ஒழுங்குபடுத்தப்பட்ட அமுலாக்கல் பிரச்சாரம் |
| இலங்கையின் முயற்சியாண்மை திட்டத்தின் கீழான கடன்கள் | நடுத்தர வருமானம் உழைப்போர், சிறிய நடுத்தர அளவு உரிமங்கள், முயற்சியாளர்கள் | ஆண்டு முழுவதும் | அச்ச ஊடகம், எண்ணியல் ஊடகம், கடன் சந்தைகள் |
| ரன் சஹன | 18 வயதுக்கு மேற்பட்ட வளர்ந்தோர் | ஆண்டு முழுவதும் | வானொலி, தொலைக் காட்சி, அச்ச ஊடகம், சமூக ஊடகம், பிரச்சாரப் பலகைகள், கிளை மட்டத்தில் ஒழுங்குபடுத்தப்பட்ட அமுலாக்கல் பிரச்சாரம் |
| ஹப்பி சேமிப்புகள் | 16 வயதுக்கு மேற்பட்ட இலங்கைப் பிரஜைகள் | 2019 மார்ச் முதல் செப்டம்பர் வரை | வானொலி, தொலைக்காட்சி, அச்ச ஊடகம், சமூக ஊடகம் |

| பிரச்சாரம் | இலக்கு சந்தை | மேம்படுத்தல் காலப்பகுதி | பிரச்சார ஊடகம் |
|---|---------------------------------------|-----------------------------|---|
| புத்தி கடன் பிரச்சாரம் | 18 வயதுக்கு மேற்பட்ட வளர்ந்தவர்கள் | ஆண்டு முழுவதும் | சமூக ஊடகம், கல்வி நிறுவனங்களிலான இலத்திரனியல் துண்டுப் பிரசுரங்கள், கிளை மட்ட மேம்படுத்தல்கள், கல்விசார் கண்காட்சிகள் |
| பிரார்த்தனா | பெற்றோர் | அக்டோபர் 2019 முதல் | வானொலி, அச்ச ஊடகம், சமூக ஊடகம், துண்டுப் பிரசுர விநியோகம், கிளைத் தொலைக்காட்சித் திரைகள், ATM திரைகள் |
| பிரார்த்தனா + | 16 வயதுக்கு மேற்பட்ட தனிநபர்கள் | அக்டோபர் 2019 முதல் | வானொலி, அச்ச ஊடகம், சமூக ஊடகம், துண்டுப் பிரசுர விநியோகம், கிளைத் தொலைக்காட்சித் திரைகள், ATM திரைகள் |
| சிங்கள தமிழ் புத்தாண்டுக்கான எண்ணியல் மேம்படுத்தல் – “நெகெத் சீத்துவ”, “அமதக உணு அவுருது” மற்றும் “உணவுத் தயாரிப்பு” காணொளித் தொடர் | சமூக ஊடகங்கள் மூலம் | 05 ஏப்ரல் – 14 ஏப்ரல் 2019 | சமூக ஊடகம் மற்றும் வலைத் தளம் |
| Ayubo.life உடன் இணைந்த மீண்டும் கொழும்புக்கு – மெய்நிகர் படிமுறைச் சவால் | தேசிய சேமிப்பு வங்கி வாடிக்கையாளர்கள் | 18 மார்ச் – 12 ஏப்ரல் 2019 | சமூக ஊடகம் |
| உலக சிக்கன தினம் புகைப்படப் போட்டி | முகநூல் பின்தொடர்வோர் | 1 ஆகஸ்ட் – 31 அக்டோபர் 2019 | முகநூல் |

GRI 413-1

சமூகங்களுக்குத் திருப்பி வழங்குதல்

நாங்கள் செயற்படும் சமூகங்களுக்கு வலுப்படுத்தவும் சமூக துணிவும் வழங்குவதற்கான எங்கள் முயற்சிகளில், சமூகங்களுக்கான சீரான மற்றும் நிலையான விளைவுகளை வழங்குவதற்காக சமூக மேம்பாட்டு திட்டங்களை நாங்கள் தொடர்ந்து வடிவமைத்து செயற்படுத்தினோம். சமூக நல்வாழ்வை மேம்படுத்துதல், கல்வியை மேம்படுத்துதல், சுகாதார மற்றும் சமூக, கலாச்சார மற்றும் மத மேம்பாட்டுக்கு ஆதரவளிப்பதில் கவனம் செலுத்தும் சமூக அமைப்புகள் மற்றும் சமூகத் திட்டங்களை நாங்கள் ஆதரிக்கிறோம். கூடுதலாக, அனுசரணை, நன்கொடைகள் மற்றும் உதவித்தொகை மற்றும் எங்கள் மக்கள் திரட்டிய நிதி மூலம் சமூக முயற்சிகளை நாங்கள் ஆதரிக்கிறோம்.

சிறப்பு நிகழ்வுகள் மற்றும் அனுசரணைகள்

31 அக்டோபர் 2019 அன்று நடைபெற்ற உலக சிக்கன தினத்தை நினைவுகூரும் வகையில், மேற்கு மாகாணத்தில் 700 வாடிக்கையாளர்கள் பண்டாரநாயக்க

ஞாபகார்த்த சர்வதேச மாநாட்டு மண்டபத்தில் நடந்த ஒரு சிறப்பு நிகழ்ச்சிக்கு அழைக்கப்பட்டு மதிப்புமிக்க பரிசுகள் வழங்கப்பட்டனர்.

கல்வியை ஊக்குவித்தல்

தரம் ஐந்து புலமைப் பரிசில் தேர்வில் அதிக சாதனை புரிந்தவர்களை அங்கீகரித்து, ஹப்பன் உதவித் தொகை விருதுகளின் 15 ஆவது பதிப்பு 2019 அக்டோபர் 31 அன்று பண்டாரநாயக்க ஞாபகார்த்த சர்வதேச மாநாட்டு மண்டபத்தில் நடைபெற்றது. தொடர்ச்சியாக ஐந்தாவது ஆண்டாக கற்றல் சிரமங்களைக் கொண்ட குழந்தைகளுக்கு தொடர்ந்து ஆதரவளிப்பதும், வெற்றிபெற அவர்களின் தைரியத்தையும் உறுதியையும் பாராட்டியதன் மூலம், 25 மாணவர்களை நாங்கள் பாராட்டினோம்.

கலைகள் மூலம் இணைவோம்

குழந்தைகளில் படைப்பாற்றல் மற்றும் கலைத் திறமையை வளர்ப்பதற்காக, 2019 ஆம் ஆண்டில் கல்வி அமைச்சின் அழகியல் பிரிவின் கூட்டுடன் தொடர்ச்சியாக 4 வது முறையாக பாட்டா ஹபங்கம் போட்டியை நடத்தினோம். பண்டாரநாயக்க ஞாபகார்த்த

சர்வதேச மாநாட்ட மண்டபத்தில் நடைபெற்ற பிரமாண்ட இறுதிச் சுற்றில் இருபத்தைந்து வெற்றியாளர்கள் தேர்வு செய்யப்பட்டு விருது வழங்கப்பட்டது.

கண்காட்சிகளில் பங்கேற்பு

எங்கள் உற்பத்திகளை மேம்படுத்துவதற்கும் எங்கள் வர்த்தக நாமத்தை மேம்படுத்துவதற்கும் 2019 ஆம் ஆண்டில் பல கண்காட்சிகளில் எங்கள் பிரசன்னத்தை உறுதி செய்தோம். இந்த ஆண்டில் நாங்கள் பங்கேற்ற சில கண்காட்சிகளில், மாத்தறை, அனுராதபுரம், தம்புள்ளை, அம்பாந்தோட்டை, களுத்துறை, கிரிந்திவலை, கண்டி/கம்பளை மற்றும் எம்பிலிப்பிட்டிய ஆகிய இடங்களில் இடம்பெற்ற Kedella, Future Minds, Kedella Mid-year, Infotel மற்றும் Enterprise Sri Lanka கண்காட்சிகள் உள்ளடங்கும்.

அனுசரணைகள்

பௌத்தாலோக வெசாக் திருவிழா, தேசிய ஓய்வூதியதாரர் தினம், சர்வதேச முதியோர் தினம், ஹெல்ப் ஏஜ் இலங்கை மருத்துவ முகாம்கள், பாதுகாப்பு உதவித்தொகை விருதுகள், கொழும்பு பல்கலைக்கழகம் சிங்கள இந்து புத்தாண்டு விழா,

சியானே பக் மகா உளேல, இலங்கை நாடாளுமன்றத்தினால் நடாத்தப்படும் 25 வது பிரஜைகள் தேசிய வீரர் விருது வழங்கல் நிகழ்வு போன்ற முக்கியத்துவம் வாய்ந்த பல நிகழ்வுகளுக்கு நாங்கள் நிதியுதவி செய்தோம். APB வருடாந்த அமர்வு, Signis Sri Lanka, இலங்கை இராணுவ நடனம், இலங்கை விமானப்படை நலன்புரி, இலங்கை மருத்துவ தொழில் கல்லூரி வருடாந்த நிகழ்வு மற்றும் CMA வருடாந்த தேசிய மாநாடு முதலியவை அவற்றினுள் பெயர் குறிப்பிடத்தக்க சில நிகழ்வுகள் ஆகும்.

சமூக வளர்ச்சியை இயக்குவதற்கான தந்திரோபாய கூட்டணிகள்

ஆரோக்கியமான மற்றும் படித்த சமுதாயத்தை கட்டியெழுப்புவதில் சமூகப் பெறுமதியை வழங்க அரசாங்க அமைச்சுக்களுடன் நாங்கள் கூட்டுசேர்ந்தோம். அவ்வாறு செய்யும்போது, ஐ.நா.வின் நிலைபேறான அபிவிருத்தி இலக்குகளை நமது தேசத்தில் அடைவதற்கு நாங்கள் பங்களிப்பு செய்கிறோம்.

நான் பொருத்தமாக இருக்கிறேன் (I'm Fit) நிகழ்ச்சித் திட்டம்



“நான் பொருத்தமாக இருக்கிறேன்” நிகழ்ச்சித் திட்டத்தை நடாத்துவதற்கு கல்வி அமைச்சு மற்றும் சுகாதார அமைச்சுக்களுடன் புரிந்துணர்வு ஒப்பந்தம் கையெழுத்தானது. 2020 ஆம் ஆண்டில் நடத்தப்படும் இந்த திட்டம், “நல்ல ஆரோக்கியம் மற்றும் நல்வாழ்வு” என்ற நிலைபேறான அபிவிருத்தி இலக்கினை அடைவதற்குப் பங்களிக்கும். தேர்ந்தெடுக்கப்பட்ட பள்ளிகளில் 6,7 மற்றும் 8 மாணவர்களின் தரம் மற்றும் ஊட்டச்சத்து நிலையை மேம்படுத்த கொழும்பு மாவட்டத்தில் உள்ள 10 பள்ளிகளை இந்த திட்டம் இலக்காகக் கொண்டுள்ளது. இந்த திட்டம் சமூகத்திற்கு சாதகமான தாக்கத்தை உருவாக்குவதுடன் வங்கிக்கு சாதகமான வர்த்தக நாம விம்பத்தை உருவாக்கும் என்று எதிர்பார்க்கப்படுகிறது.

ஐ.நா. நிலைபேறான அபிவிருத்தி இலக்குகளின் கீழ் ஆங்கில கல்வி செயற்திட்டம்



நிலைபேறான அபிவிருத்தி இலக்குகளுக்குப் பங்களிப்பதற்காக, “ஆங்கிலம் எளிமையானது” செயற்திட்டத்தை நடாத்துவதற்காக 2020 ஆம் ஆண்டில் கல்வி அமைச்சுடன் புரிந்துணர்வு ஒப்பந்தம் கையெழுத்தானது. கல்வி அமைச்சின் ஆங்கிலம் மற்றும் வெளிநாட்டு மொழிகள் பிரிவினால் நடத்தப்படவுள்ள இந்த திட்டத்தின் மூலம் 8,9, 10 மற்றும் 11 ஆம் வகுப்பு மாணவர்களின் ஆங்கில எழுத்தறிவை வளர்ப்பதே எங்கள் நோக்கம். 2017 க.பொ.த சாதாரண நிலை தேர்வில் ஆங்கில முடிவுகளின் அடிப்படையில் எட்டு தேசிய பள்ளிகள் தேர்வு செய்யப்பட்டுள்ளன. தேர்ந்தெடுக்கப்பட்ட பள்ளிகளின் கல்விப் பொதுத் தராதர சாதாரண ஆங்கில தேர்ச்சி விகிதங்களை அதிகரிப்பதே இச் செயற்திட்டத்தின் நோக்கம் ஆகும். இந்த சமூகப் பொறுப்புணர்வு செயற்திட்டத்தின் மூலம் “தரமான கல்வியின்” ஐக்கிய நாடுகளின் நிலையான இலக்கை நிவர்த்தி செய்வதை நோக்கமாகக் கொண்டுள்ளோம்.

எதிர்கால முன்னுரிமைகள்

குறங்காலம்

தற்போதுள்ள உற்பத்திகளை பெறுமதியுடன் மீண்டும் தொடங்குதல் மற்றும் இளைஞர்களைப் பெறுவதில் ஒரு குறிப்பிட்ட முக்கியத்துவத்துடன் முக்கிய உற்பத்திகளுக்கு வாடிக்கையாளர் ஈடுபாட்டை அதிகரிக்க கிளையளவில் திட்டங்களை நடத்துதல்

நேர்க் கணிய வர்த்தக நாம விம்பத்தை உருவாக்க சிந்தனை மிக்க தகவல்தொடர்பு பிரச்சாரங்கள் மற்றும் வர்த்தக உத்திகளை உருவாக்குதல்

நடுத்தரளவு காலம்

திறன் பேசி அல்லது எண்ணியல் சாதனத்தைப் பயன்படுத்தி எந்த நேரத்திலும் வாடிக்கையாளர்களை எங்கிருந்தும் வங்கி நடத்த உதவும் வகையில் முழுமையான எண்ணியல் வங்கி தீர்வை அமுல்படுத்தல்

வங்கிச் சேவையைப் பெறாத மற்றும் வங்கிச் சேவைகளைத் தேவைக்கும் குறைவாகப் பெறுகின்றவர்களுக்கு நிதி உள்ளடக்கலைத் தொழிற்படுத்தல்

ஐக்கிய நாடுகளின் நிலைபேறான அபிவிருத்தி இலக்கை நோக்கி நிலையான நிதி நடைமுறைகளை பின்பற்றுதல் மற்றும் முன்னேற்றத்தை அடைதல்

நீண்ட காலம்

பாதுகாப்பான மற்றும் நிலைத்த நிதியியல் சூழல் முறைமைக்கு வசதி அளித்தல்

செழிப்பு மிக்க சமுதாயம் மீதான நேர்க் கணியத் தாக்கம்





இயற்கை மூலதனம்

இயற்கை மூலதனத்தினைக் கட்டி எழுப்புவதல் ஓர் காபன் குறைவான பொருளாதாரத்துக்குப் பங்களிப்புச் செய்து, தற்போதைய மற்றும் எதிர்கால சந்ததிகளுக்காக எமது கிரகத்தினைப் பாதுகாப்பதுடன், வங்கியின் நீண்டகால நிலைபேறான பெறுமதி உருவாக்கத்தினை உறுதி செய்கிறது.

இதனுள் உள்ளடக்கப்படுபவை

இயற்கை மூலதனம் என்பது எமது தொழிற்பாடுகளை சாத்தியமாக்குவதற்காக நாம் பிரதானமாக நம்பியுள்ள இயற்கை மூலதன இருப்புகள் மற்றும் சுற்றுச்சூழல் முறைமை சேவைகளினை உள்ளடக்கியது ஆகும். இதனுள் காற்று, நீர், சக்தி மற்றும் இயற்கை சூழல் ஆகியவை அடங்கும்.

உள்ளீடுகள்

- காற்று
- நீர்
- நிலம்
- தாதுக்கள்
- காடுகள்
- உயிர்ப் பல்வகைமை மற்றும் சுற்றுச்சூழல் முறைமை ஆரோக்கியம்

இது எவ்வாறு பெறுமதி சேர்க்கிறது

இயற்கை மூலதனத்தை உருவாக்குவது நமது சுற்றுச்சூழல் வழித் தடத்தைக் குறைக்க உதவுவதுடன், இதன் மூலம் கார்பன் குறைந்த பொருளாதாரத்திற்கு பங்களிப்பு செய்கிறது. இது தற்போதைய மற்றும் வருங்கால சந்ததியினருக்கான நமது கிரகத்தைப் பாதுகாக்கவும் வங்கியின் நீண்டகால நிலையான பெறுமதி உருவாக்கத்தை உறுதிப்படுத்தவும் உதவுகிறது.

எமது அணுகுமுறை

எமது கவனம் எமது கார்பன் வழித் தடத்தைக் குறைத்தல், பசுமை நடவடிக்கைகளைத் தொழிற்படுத்தல், நிலைபேறான நிதியிடலை ஊக்குவித்தல் மற்றும் சுற்றுச்சூழலைப் பாதுகாக்க பசுமை முயற்சிகளை ஆதரித்தல் ஆகும். வங்கியைப் பாதிக்கும் ஒரு பொருண்மைமிக்க சிக்கலாக சுற்றுச்சூழல் வழித்தடம் அடையாளம் காணப்பட்டதால், இந்த விடயத்தை நிவர்த்தி செய்வதற்கும் வங்கியின் நிலைபேறான தன்மையை உறுதி செய்வதற்கும் நாம் தந்திரோபாயங்களை வகுத்துள்ளோம். நிதி வருவாயை உருவாக்கும் போது, சுற்றுச்சூழல் முகாமையில் கூட்டாணமை கொள்கைகள், நடைமுறைகள் மற்றும் செயன்முறைகளை தொடர்ச்சியாக உள்ளடக்குவதையும் எமது மைய வணிக செயன்முறையினுள் சுற்றுச்சூழல் தொடர்பான கரிசனையினைத் தொடர்ச்சியாக மேம்படுத்துவதையும் கொண்டிருக்கிறோம்.

2019 க்கான பிரதான சவால்கள் மற்றும் வாய்ப்புக்கள்

முக்கிய சவால்கள்

- பசுமை முயற்சிகளுக்கான அதிக முதலீட்டுத் தேவை
- வங்கியால் சுற்றுச் சூழலில் ஏற்படும் தாக்கத்தை அளவிடுதல்
- வங்கி முழுவதுமான கார்பன் வழித்தடத்தைக் குறைத்தல்
- இயற்கை மூலதனம் மற்றும் பசுமை திட்டங்களை முகாமை செய்வதன் முக்கியத்துவம் குறித்து அக்கறைபுள்ள தரப்பினரிடையே விழிப்புணர்வை ஏற்படுத்துதல்
- காகித பயன்பாட்டைக் குறைக்க வாடிக்கையாளர்களுக்கும் பணியாளர்களுக்கும் எண்ணியல் தொழிநுட்பங்களைப் பயன்படுத்த வசதியளித்தல்
- இயற்கை பேரழிவுகளால் ஏற்படும் விரும்பத்தகாத விளைவுகள்

வாய்ப்புகள்

- சுற்றுச்சூழல் வழித் தடத்தைக் குறைப்பது வங்கியின் நீண்டகால நிலைபேறான தன்மையை உறுதி செய்யும்.
- பசுமை முன்முயற்சிகளில் புதுமைகளை ஊக்குவித்தல் (பசுமை தயாரிப்புகள், பசுமை நிதி, பசுமை கட்டிடங்கள்)
- தொழிற்பாடுகளிலிருந்து எழும் சுற்றுச்சூழலில் ஏற்படும் பாதிப்புகளைத் தணிக்கும் திறன்
- வளங்களின் திறமையான பயன்பாட்டை செயற்படுத்துதல் செலவுக் குறைப்பு மற்றும் நிதி நிலைமை மீது சாதகமான தாக்கத்தைக் கொண்டுள்ளது.



இயற்கை மூலதனத்தின் பெறுமதியை மேம்படுத்துவதற்கான

தந்திரோபாயங்கள்

- விசேட முன்முயற்சிகள் மூலம் நீண்ட காலத்திற்கு சக்தி செயற்திறனை மேம்படுத்துதல் மற்றும் புதுப்பிக்கத்தக்க ஆற்றலின் பயன்பாட்டை அதிகரித்தல்
- எண்ணியலாக்கம் மற்றும் உற்பத்தி வளர்ச்சியிலான முதலீடுகள் மூலம் எமது பெறுமதி கூட்டப்பட்ட உற்பத்தி வரம்பை விரிவாக்குவதில் தொடர்ந்து கவனம் செலுத்துதல்
- வங்கி பயன்படுத்தும் சுற்றுச்சூழலைப் பாதிக்கும் இயற்கை வளங்கள்/வளங்களின் (உதாரணமாக, எரிசக்தி, நீர், காகிதம் மற்றும் கழிவு முகாமை) நுகர்வைக் குறைத்தல்

பொருண்மை விடயங்கள்

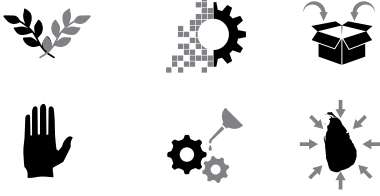

தொடர்புபட்ட அக்கறையுள்ள தரப்பினர்

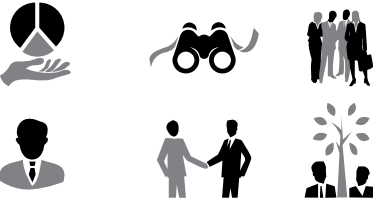

குறுங்காலம் முதல் நடுத்தர காலம் வரையான தந்திரோபாய முன்னுரிமைகள்



பெறுமதி உருவாக்க இயக்க சக்திகள்

ஓர் நிலைபேறான உலகுக்கு பங்களிப்பு செய்தல்

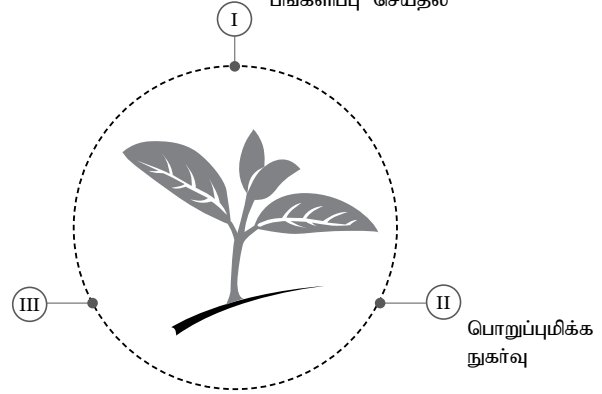

முக்கிய தரவுகள்



222
எண்ணிக்கையிலான பசுமைக் கடன்கள் வழங்கப்பட்டன



ரூபா 193.2 மில்லியன் பசுமைக் கடன்கள் 2019 இல் வழங்கப்பட்டன

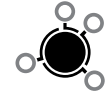

26 வலை அளவையிடல் இணைக்கப்பட்ட கிளைகள்

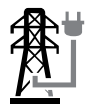

40,210
அலகுகள் தேசிய கட்டமைப்புக்கு மாற்றப்பட்டன



35,696 GJ
சக்தி நுகர்வு



79,368 M3
நீர் நுகர்வு



42 சூரிய கலம் பொருத்தப்பட்ட கிளைகள்

பெறுபேற்று அட்டை

| | அதிகரிப்பு/ வீழ்ச்சி | 2019 | 2018 |
|--|-------------------------|--------|--------|
| தேறிய அளவையிடலுக்கு இணைக்கப்பட்ட கிளைகளின் எண்ணிக்கை | 13 | 26 | 13 |
| வழங்கப்பட்ட பசுமைக் கடன்களின் எண்ணிக்கை | (559) | 222 | 781 |
| வழங்கப்பட்ட பசுமைக் கடன்களின் பெறுமதி (ரூ. மில்.) | (463.4) | 193.2 | 656.6 |
| தலா ஊழியருக்கான சக்தி நுகர்வு (GJ) | 0.16 | 7.57 | 7.41 |
| தலா கிளைக்கான சக்தி நுகர்வு (GJ) | 8.39 | 139.44 | 131.05 |
| நீர் நுகர்வு (M3) | 3,207 | 79,368 | 76,161 |

ஏனைய மூலதனங்களுடனான இணைப்பு

இயற்கை மூலதனம் வங்கியின் ஒவ்வொரு மூலதனத்தினாலும் தாக்கமடைவதுடன், ஒவ்வொரு மூலதனத்தின் மீதும் தாக்கத்தினை ஏற்படுத்துகிறது.

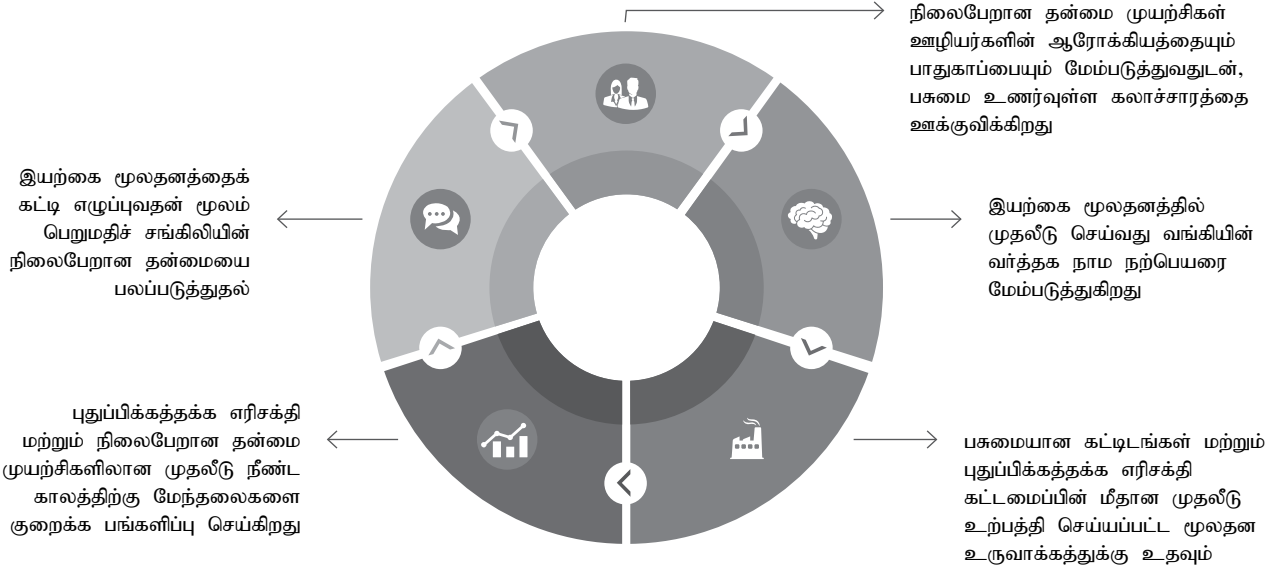

வர்த்தக மாற்றுத் தொலைவுகள்

• தொழிற்பாடுகளில் பயன்படுத்தப்படும் இயற்கை வளங்கள்



கார்பன் வழித்தடத்திலான அதிகரிப்பு



• காலநிலை மாற்றங்கள் மற்றும் இயற்கைப் பேரழிவுகள்



வணிக அளவுகள் மற்றும் வருமானங்கள் மீதான எதிர்க் கணியப் பாதிப்பு



• பசுமை முன்முயற்சிகளிலான முதலீடுகள்



தொழிற்பாட்டு மேன்மை மற்றும் இயந்திரன் அபிவிருத்தி



உட்கட்டமைப்பு பயன்பாடு



உட்கட்டமைப்பு மீதான எதிர்க்கணியத் தாக்கம்



புத்தாக்கம் மற்றும் இயந்திரன் விருத்தி



வளங்களின் பயன்பாட்டிலிருந்து உழைக்கப்படும் வருமானம்



பராமரிப்பு மற்றும் திருத்தங்களுக்கான கிரயங்கள்



புதுமை புரிதல் மீதான செலவினங்கள்



SDGs களுக்கான பங்களிப்பு

- 6 CLEAN WATER AND SANITATION**
வங்கி முழுவதும் நீர் சேமிப்பு மற்றும் பொறுப்பு மிக்க நுகர்வு நடவடிக்கைகளை செயற்படுத்துவதன் மூலம் சுத்தமான நீர் மற்றும் சுகாதாரத்தை ஊக்குவித்தல்
- 7 AFFORDABLE AND CLEAN ENERGY**
பசுமைக் கிளைகள் மற்றும் கிளைகளை சூரிய சக்தியாக மாற்றும் கிளைகளைக் கட்டமைப்பதன் மூலம் மலிவு மற்றும் சுத்தமான ஆற்றலுக்கு பங்களிப்பு செய்தல்
- 11 SUSTAINABLE CITIES AND COMMUNITIES**
தேசேவ வேளாண் வனவியல் திட்டம் மூலம் நிலைபேறான நகரங்களையும் சமூகங்களையும் உருவாக்குதல்
- 12 RESPONSIBLE CONSUMPTION AND PRODUCTION**
வளங்களின் பொறுப்பான நுகர்வு மூலம், மற்றும் எண்ணியல் மயமாக்கல் மூலம் காகிதக் குறைப்புக்கு பங்களிப்பு செய்து, நாம் பொறுப்பான நுகர்வு மற்றும் உற்பத்தியை ஊக்குவிக்கிறோம்
- 13 CLIMATE ACTION**
பசுமைக் கட்டிடங்களில் முதலீடு செய்தல், தொழிற்பாடுகளை எண்ணியலாக்குதல், பொறுப்பான கடன் வழங்குதல் மற்றும் வளங்களின் பொறுப்பான முகாமை போன்றவற்றின் மூலம் கார்பன் தடத்தைக் குறைப்பதில் பங்களிப்பு செய்தல்

ஓர் நிலைபேறான உலகுக்குப் பங்களிப்பு செய்தல்

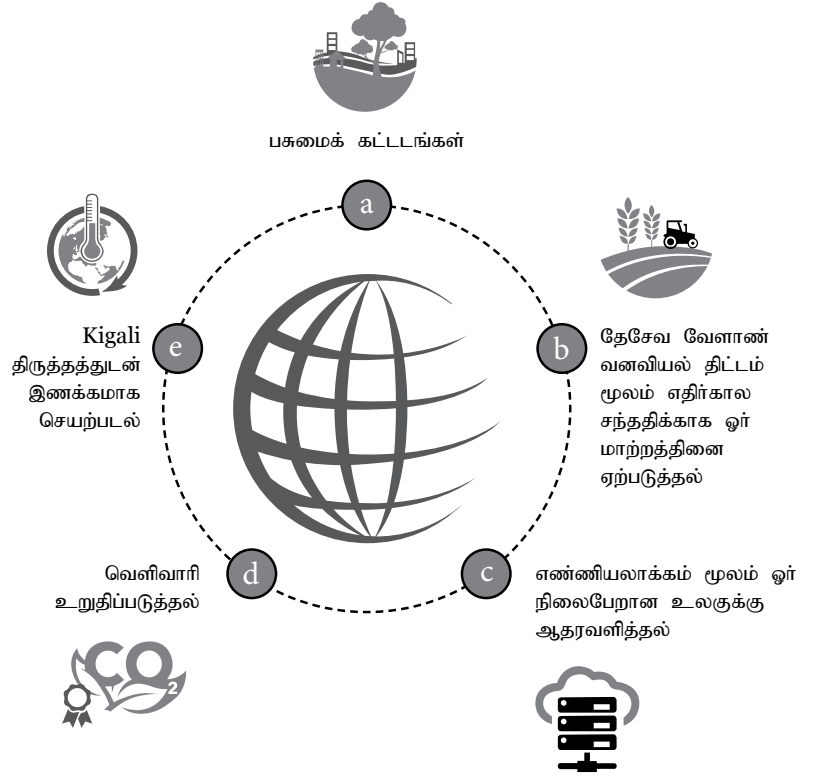

வெளியீடுகள்

- சக்தி வினைத்திறன் முன்முயற்சிகள்
- பொறுப்பு மிக்க நுகர்வு
- புத்துருவாக்கத்தக்க சக்தி நோக்கிய கடன் வழங்கல்
- பசுமை முன்முயற்சிகள்
- எண்ணியலாக்கம் நோக்கிய இயக்கம்



சுற்றுச் சூழல் மீதான நேர்க்கணியத் தாக்கம்



வளங்களின் வினைத்திறனான பயன்பாடு



வினைத்திறன் மீதான சேமிப்பு



↑ அதிகரிப்பு ↓ வீழ்ச்சி

பசுமைக் கட்டிடங்கள்

காலநிலை மாற்றத்தை எதிர்கொள்வதற்கும், நிலைபேறான மற்றும் செழிப்பான சமுதாயங்களை உருவாக்குவதற்கும், பொருளாதார வளர்ச்சியை ஊக்குவிப்பதற்கும் நாம் மேற்கொண்ட முயற்சிகளில், சக்தி, நீர் மற்றும் இயற்கை வளங்களை மீதப்படுத்தும் மற்றும் மக்களின் நல்வாழ்வையும் வாழ்க்கைத் தரத்தையும் பராமரிக்கும் பசுமை கட்டிடக் கருத்தை நாம் பின்பற்றியுள்ளோம். சூரிய மின்சக்தி முறைமைகளை மாற்று மின்சக்தியாக நிறுவுவதன் மூலம் புதுப்பிக்கத்தக்க சக்தியைப் பயன்படுத்த எமது ஏற்கனவேயுள்ள கிளைகளில் 3% இணைப் படிப்படியாக மாற்றியுள்ளோம். அதன்படி, 13 சூரிய கலன் நிறுவப்பட்ட கிளைகள் வலை அளவீட்டுடன் இணைக்கப்பட்டு, இது மொத்த எண்ணிக்கையை 26 ஆக உயர்த்தியது.

எங்கள் கிளை வளாகத்தை எரிசக்தி வினைத்திறனான பணியிடங்களாக மேம்படுத்தியுள்ளோம். அவை மெருகூட்டப்பட்ட ஜன்னல்களால் வடிவமைக்கப்பட்டு, அவை வெப்ப காப்புப்பொருளை உருவாக்குவதுடன், அவை இடங்களை குளிர்விப்பதில் குறைந்த சக்திப் பயன்பாடு காரணமாக சக்தி நுகர்வு குறைவதுடன் இயற்கையாகவே அழகான உட்புறங்களை உருவாக்கி அலுவலக வளாகத்தை மகிழ்ச்சியான இடமாக மாற்றி, அவை உள்வரும் மற்றும் வெளிச்செல்லும் வெப்பத்தின் ஓட்டத்தை குறைக்கின்றன, எமது புதிய கிளைகள் பசுமையான கட்டிடங்கள் கருத்தை பின்பற்றி கட்டப்பட்டுள்ளன, அங்கு இயற்கை காற்று மற்றும் ஒளியின் பயன்பாட்டை அதிகரிக்க இடங்கள் வடிவமைக்கப்பட்டுள்ளன. கதிர்காமத்தில் திறந்து வைக்கப்பட்ட எமது மிகச் சமீபத்திய சுற்றுலா பங்களா விளக்கு மற்றும் குளிரூட்டும் வசதிக்கான மின்சார பயன்பாட்டைக் குறைப்பதன் மூலம் இயற்கை ஒளி மற்றும் காற்றை மேம்படுத்த வடிவமைக்கப்பட்டுள்ளது.

கிளைகளுக்குள் மின்சார சாதனங்களைப் பாதுகாக்க மின்னல் காப்பு சாதனங்களை நிறுவ நடவடிக்கை எடுத்துள்ளோம். எரிசக்தி திறனான மின் சாதனங்களையும் நாம் நிறுவிியுள்ளதடன், எமது கட்டிடங்களில் பல சக்தி சேமிப்பு நடவடிக்கைகளை செயற்படுத்தியுள்ளோம். சுற்றுச்சூழல் நட்பு குறைவில் கழிவு நீர் மற்றும் கழிவு நீரை நிர்வகிக்க அனுராதபுரத்தில் உத்தேச புதிய கட்டிடத்திற்கு கழிவு நீர் சுத்திகரிப்பு நிலையம் நிறுவப்படும்.

தேசேவ வேளாண் வனவியல் திட்டம் - வரவிருக்கும் தலைமுறைகளுக்கு ஓர் வேறுபாட்டை ஏற்படுத்துதல்

“ஒரு மரத்தை நடுவோம்” என்பது 2019 ஆம் ஆண்டில் தமிழ் சிங்கள

புத்தாண்டுக்காக அறிமுகப்படுத்தப்பட்ட ஒரு புதிய பாரம்பரியமாகும். இந்த மரபுக்கு இணங்க, 2018 ஆம் ஆண்டில் தொடங்கப்பட்ட தேசேவ வேளாண் வனத் திட்டத்தினைத் தொடர்ந்தோம். இந்தத் திட்டம் தற்போதுள்ள உயிர் பல்வகைமையை தக்கவைக்க, பாதுகாக்க மற்றும் சாத்தியமான இடங்களில் மேம்படுத்துவதுடன், ஒருவரின் சொந்த தோட்டத்திலிருந்து சேமிக்கும் பழக்கத்தை வளர்ப்பதற்கானதாகும். ஏப்ரல் 2019 இல் சிங்கள தமிழ் புத்தாண்டில் பரிவர்த்தனைகளில் ஈடுபட கிளைகளுக்கு வருகை தந்த வாடிக்கையாளர்களிடையே 6,500 க்கும் மேற்பட்ட மரக் கன்றுகள் விநியோகிக்கப்பட்டன. எமது புதிய கிளையை மாக்கொலவில் திறந்து வைக்கும் போது புதிய மரக் கன்றுகள் விநியோகிக்கப்பட்டன. இந்த முயற்சிகள் மூலம் பசுமையான உலகத்தை நாங்கள் தொடர்ந்தும் ஆதரிக்கிறோம்.

எண்ணியலாக்கம் மூலம் நிலைபேறான உலகுக்கு ஆதரவளித்தல்

எமது செயற்பாடுகளை எண்ணியல் மயமாக்குவதன் மூலம், குறைந்தபட்ச இயற்கை வளங்கள் தேவைப்படும் மற்றும் நிலைபேறான உலகை ஆதரிக்க, நமது சுற்றுச்சூழல் தடத்தைக் குறைக்க முயற்சிக்கிறோம். நேரத்தையும் வளங்களையும் சேமிக்க எங்கள் விரிவான எண்ணியல் உற்பத்திகளைப் பயன்படுத்தி இணைய அடிப்படையிலான அல்லது கையடக்கத் தொலைபேசி வங்கி ஊடகங்களுக்கு மாற்றமடைய எமது வாடிக்கையாளர்களை நாம் தொடர்ந்தும் ஊக்குவிக்கிறோம். அச்சிடப்பட்ட அறிக்கைகளுக்கு பதிலாக மின் செய்திக் கடிதங்களுக்கு அங்கத்தவராகும் எமது வாடிக்கையாளர்கள் காசித பயன்பாட்டைக் குறைத்துள்ளனர். உக்கத் தக்க மேம்படுத்தல் கருவிகளை நோக்கி நகர்வது மற்றும் எண்ணியல் மற்றும் சமூக ஊடக விளம்பரங்களின் அதிகரித்த பயன்பாடு சுற்றுச்சூழல் நிலைபேறான தன்மைக்கு பங்களித்தன. இவ் வருடத்தில், EMV தொழினுட்பத்துடன் அட்டைகளை குறுஞ்செய்தி வழியாக வழங்குவதற்கான விருப்பத்துடன், காசித அடிப்படையிலான இரகசிய இலக்க கடிதங்களின் பயன்பாட்டை நீக்குவதன் மூலம் பசுமை எண்ணக்கருவை ஆதரிக்கிறோம். மேலும், இந்தத் தெரிவுகள் கையடக்கத் தொலைபேசி அடிப்படையிலான அட்டை செயற்படுத்தும் நடைமுறையைப் பயன்படுத்துவதன் மூலம் வாடிக்கையாளர் தரவுகளின் பாதுகாப்பை மேம்படுத்துகிறோம்.

வெளிவாரி உறுதிப்படுத்தல்கள்

2018 ஆம் ஆண்டின் மதிப்பிடப்பட்ட காலத்திற்கு 2019 ஆம் ஆண்டில் இலங்கை

காலநிலை நிதியத்தால் வழங்கப்பட்ட 1,460tCO₂ உடன் கார்பன் நடுநிலை சான்றிதழைப் பெற்றுள்ளோம். 2020 ஆம் ஆண்டில் வழங்கப்படும் 2019 ஆம் ஆண்டிற்கான சான்றிதழுக்கு நாங்கள் ஏற்கனவே விண்ணப்பித்துள்ளோம்.



அரசாங்கத்தின் கிகாலி (Kigali) திருத்தத்துடனான இணக்கம்

சுற்றுச்சூழல் மற்றும் வனவிலங்கு வள அமைச்சினால் நடாத்தப்பட்ட கிகாலி சீர்திருத்த விழிப்புணர்வு மற்றும் மாற்று தொழினுட்பங்கள் குறித்த வட்டமேசை மாநாட்டில் நாம் பங்கேற்று இருந்தோம். இந்தத் திருத்தம் குறித்து நிறுவனங்களிடையே விழிப்புணர்வை ஏற்படுத்துவதே இந்த கலந்தாய்வு ஆகும். இலங்கை உள்ளிட்ட 65 நாடுகளின் ஒப்புதலைத் தொடர்ந்து, ஓசோன் அழிவைக் குறைக்கும் பொருள்களுக்கான மாண்ட்ரீல் நெறிமுறைக்கான கிகாலி திருத்தம் 2019 ஜனவரி 1 முதல் நடைமுறைக்கு வந்தது. இந்த நூற்றாண்டில் புவி வெப்பமடைதலை 0.4°C இனால் குறைப்பதற்காக ஹைட்ரோ ஃப்ளூரோ கார்பன்கள் (HFC), சக்திவாய்ந்த பச்சை வீட்டு வாயுக்கள் (GHG) உற்பத்தி மற்றும் நுகர்வு குறைக்க இந்த சீர்திருத்தம் முயல்கிறது.

பொறுப்புமிக்க நுகர்வு

GRI 302-1

சக்தி நுகர்வு

மின்சாரம், டீசல் மற்றும் பெட்ரோல் போன்ற புதுப்பிக்க முடியாத பற்றாக்குறையான மூலங்களிலிருந்து உருவாக்கப்படும் எரிசக்தி பயன்பாட்டை பொறுப்புடன் முகாமை செய்வதற்கான எல்லா முயற்சிகளையும் நாம் செய்கிறோம். பொறுப்பு மிக்க உற்பத்தி மற்றும் வளங்களின் நுகர்வு மூலம் நமது சுற்றுச்சூழல் தடத்தைக் குறைத்து பாதுகாப்பில் நாம் உறுதியாக இருக்கிறோம்.

எமது முதன்மை சக்தி மூலம் தேசிய கட்டம் வழியான மின்சாரம் மற்றும் சூரிய கலன் முறைமை மூலம் உருவாக்கப்படும் மின்சாரம்

ஆகும். வங்கி முழுவதுமான சக்தியின் விளைத்திறனான நுகர்வை உறுதி செய்ய பல முயற்சிகள் மேற்கொள்ளப்பட்டுள்ளன. இத்தகைய செயற்பாடுகள் பின்வருவனவற்றை உள்ளடக்குகின்றன:

- எரிசக்தி பயன்பாட்டைக் குறைக்க பிரிக்கப்பட்ட வளிப் பதனாக்கி அலகுகளை தலைமை அலுவலகம் மற்றும் கிளைகளில் சக்தி விளைத்திறனுள்ள இன்வெர்ட்டர் இயக்கப்படும் முறைமைகளாக மாற்றுகிறோம்.
- வழக்கமான மின்குமிழ்களை ஒளி காலும் இருவாயி மின்குமிழ்கள் மற்றும் குறைந்த மின்சாரத்தை நுகரும் CFL மின்குமிழ்களுடன் மாற்றுதல்.
- சக்தியை சேமிப்பதன் முக்கியத்துவம் மற்றும் மின்சாரத்தை சேமிப்பதற்கான வளங்களைப் பாதுகாத்தல் ஆகியவற்றின் தொடர்ச்சியான தொடர்பாடல் மூலம் வங்கியில் ஒரு நிலைபேறான தன்மை உணர்வுள்ள கலாச்சாரத்தை வளர்ப்பது
- A4 காகிதங்கள், உறைகள் மற்றும் கோப்புகள் போன்ற எழுதுபொருள் பொருட்களை மறுசுழற்சி செய்வதை ஊக்குவித்தல் சுற்றுச்சூழல் நட்பான CFC இல்லாத வளிப் பதனாக்கி அலகுகளை மட்டுமே பயன்படுத்துதல்,
- எரிசக்தி பாதுகாப்பிற்கு சக்தியை சேமிக்க பங்களிக்கும் ஒளி விளக்குகள் மற்றும் LED திரைக் கணினித் திரைகளை பயன்படுத்தல்.
- வழக்கமான வங்கி நேரங்களில் வளிப் பதனாக்கி பயன்பாட்டைக் கட்டுப்படுத்துதல்
- விடுமுறை நாட்களில் பணியாளர்களை வேலை செய்வதை ஊக்கமிழக்க செய்கிறோம்.

GRI 303-5

நீர் நுகர்வு

தரமான குடி நீருக்கான அணுகல் பாரிய அளவில் சவாலானதாக இருந்தாலும், குறைந்த அளவைப் பயன்படுத்துவதன் மூலமோ அல்லது முடிந்தவரை தண்ணீரை சேமிப்பதன் மூலமோ நீரைப் பயன்படுத்துவதைக் குறைக்க நாங்கள் எல்லா முயற்சிகளையும் செய்கிறோம். விவேகமான பயன்பாட்டிற்கான வாய்ப்புகளை அடையாளம் காண்பதன் மூலம், நீரை முகாமை செய்வதில் தற்போதைய நடைமுறைகளை தொடர்ந்து மேம்படுத்துகிறோம். முந்தைய ஆண்டில் 76,161 (M3) உடன் ஒப்பிடும்போது, இந்த ஆண்டில் எமது நீர் நுகர்வு 79,368 M3 ஆக இருந்தது. வெள்ள நீர் பொது வடிகால் முறைமை மூலம் வெளியேற்றப்படுவதுடன், கழிவு நீர் வளாகத்திற்குள் தரமான ஊறவைக்கும் குழிகள் மூலம் வெளியேற்றப்படுகிறது. எமது புதிதாக கட்டப்பட்ட சில கிளைகளில் மழைநீர் சேகரிப்பு முறைமை பொருத்தப்பட்டிருக்கிறது. இது மாற்று நீரின் முக்கிய ஆதாரமாக உள்ளது. இது மேற்பரப்பு மற்றும் நிலத்தடி நீர் ஆதாரங்களில் இருந்து புதிய நீரைப் பயன்படுத்துவதைத் தவிர்த்தல்.



17 (M³)

தலா உழியருக்கான நீர் நுகர்வு



310 (M³)

தலா கிளைக்கான நீர் நுகர்வு

கழிவு முகாமை

தின்மக் கழிவுகளை பொறுப்பற்ற முறையில் அகற்றுவதன் தீவிரத்தன்மையையும், உயிர்ப் பல்வகைமை மற்றும் மனித சுகாதாரத்தின் மீதான அதன் விளைவுகளையும் புரிந்துகொண்டு, கழிவுகளை பொறுப்புடன் அகற்றுவதற்கான கழிவு முகாமை நடைமுறைகளை நாம் செயற்படுத்தியுள்ளோம். கிளை வலையமைப்பு முழுவதும் நடாத்தப்படும் விழிப்புணர்வு திட்டங்கள் மூலம், கழிவு முகாமை நடைமுறைகள் குறித்து எங்கள் ஊழியர்கள் நன்கு அறிந்து வைத்துள்ளார்கள். எமது ஊழியர்களின் ஆதரவோடு கழிவுகளை பிரிப்பதை நாங்கள் பயிற்சி செய்கிறோம், இதற்கு அந்தந்த நகராட்சி/நகர சபைகள் மற்றும் மத்திய சுற்றுச்சூழல் ஆணையம் முன்றாம் தரப்பு மறுசுழற்சி சேவை வழங்குநர்களுக்கு ஒப்புதல் அளித்துள்ளன. மறுசுழற்சி செய்வதற்காக காகிதக் கழகத்திடம் ஒப்படைக்கப்பட்ட கழிவுத் தாள் மற்றும் உணவு மற்றும் பொலித்தீன் கழிவுகள் சேகரிக்கப்பட்டு நகராட்சி திடக்கழிவு முகாமைக்கு ஒப்படைக்கப்படுகின்றன.



3000 கிலோ பத்திரிகைகள்

மீள் சுழற்சி நிறுவனம் ஒன்றின் ஊடாக மீள் சுழற்சி செய்யப்பட்டன



ரூபா 80 மில்லியன்

கிளைகளில் சூரிய சக்திக்காக முதலீடு செய்யப்பட்டன



42 கிளைகள்

சூரிய கலங்கள் பொருத்தப்பட்டன



26 கிளைகள்

தேறிய அளவையிடல் மூலம் மையத் தொகுதிக்கு இணைக்கப்பட்டன



7.57 GJ

தலா ஊழியருக்கான சக்தி நுகர்வு



139.44 GJ

தலா கிளை ஒன்றுக்கான சக்தி நுகர்வு



உணவுக் கழிவுகள் மற்றும் பொலித்தீன்

கொழும்பு மாநகர சபையினால் சேகரிக்கப்பட்டன



உதிரிப் பொருட்கள்

வழங்கல் பிரிவின் ஊடாக ஏலமிடப்பட்டது

நிலைபேறான நிதியிடல்

பொறுப்புமிக்க கடன்வழங்கல்

சுற்றுச்சூழல் மற்றும் சமூக விருத்திக் கட்டத்தை முன்னேற்றுவதற்கும், எமது வணிகத்தை பொறுப்பான முறையில் நடாத்துவதற்கும் நாம் உறுதியாக இருக்கிறோம். எமது கடன் நடவடிக்கைகள் சுற்றுச்சூழலில் எதிர்மறையான தாக்கத்தை ஏற்படுத்தக்கூடும் என்பதையும், நீண்டகால நிலைபேறான வளர்ச்சியை ஊக்குவிப்பதும் நமது தொடர்ச்சியான வெற்றிக்கு அடிப்படை என்பதை நாம் புரிந்துகொள்கிறோம். எனவே, எமது கடன் நடைமுறைகளுக்கு எமது கடன் மற்றும் இடர் மதிப்பீட்டு செயன்முறைக்கு சுற்றுச்சூழல், சமூக மற்றும் ஆளுமை (ESG) கருத்தாய்வுகளை உட்பொதித்துள்ளோம்.

எமது கூட்டாண்மை கடன் கொள்கையில் ஒரு விலக்கு பட்டியல் சேர்க்கப்பட்டுள்ளது.

சுற்றுச்சூழல், மக்கள் அல்லது சமுதாயத்திற்கு பாதகமான தாக்கத்தை ஏற்படுத்துவதற்கான தெளிவான சான்றுகள் உள்ள எந்தவொரு செயலிலும் நாங்கள் ஈடுபடவோ அல்லது தெரிந்தோ நிதியளிக்க மாட்டோம். எமது வாடிக்கையாளர்கள் உள்நாட்டு ESG தொடர்பான அனைத்து சட்டங்களையும் விதிகளையும் பூர்த்தி செய்வார்கள் என்று நாம் எதிர்பார்க்கிறோம். சாத்தியமான கடன் வாங்குபவர்கள் கடன்களைப் பெறுவதற்கு சுற்றுச்சூழல் பாதிப்பு மதிப்பீட்டை உருவாக்குவது கட்டாயமாகும். காலப்போக்கில் அதிக ESG தொழில் எதிர்பார்ப்புகளை பூர்த்தி செய்ய பொருத்தமான நிலைபேறான

நடைமுறைகளை மேலும் பின்பற்ற எங்கள் வாடிக்கையாளர்களை சாதகமாக பாதிக்க முற்படுகிறோம். அதிக ESG இடர்களைக் கொண்ட பரிவர்த்தனைகள் மேம்பட்ட மதிப்பீடு மற்றும் ஒப்புதல் தேவைகளுக்கு உட்பட்டவையாகும். தெளிவான வழிகாட்டுதல்கள் மற்றும் பாத்திரங்கள் மற்றும் போதிய முற்பாதுகாப்பு ஆய்வு மற்றும் முகாமைக்கான பொறுப்புகளுடன் விரிவான சுற்றுச்சூழல் சமூக இடர் முகாமை (ESRM) கொள்கையை நாங்கள் வகுத்துள்ளோம். ஆண்டின் போது, சுற்றுச்சூழலில் பாதகமான தாக்கங்கள் காரணமாக எந்த வசதிகளும் கடன்களும் நிராகரிக்கப்படவில்லை.

ESRM சட்டகம்

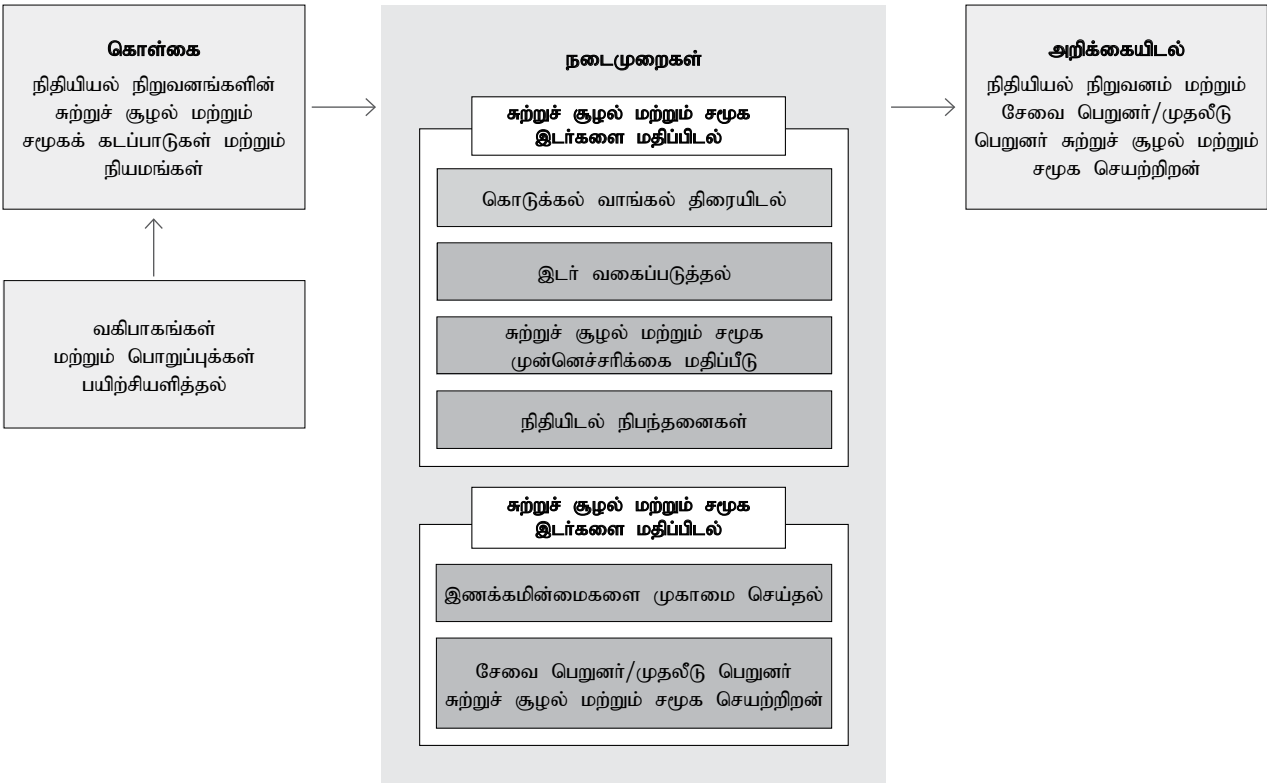

“பசுமை” கடன்கள் மூலம் ஒரு “பசுமை” பொருளாதாரத்தை மேம்படுத்துதல்

சமூக அடிப்படையிலான மின் உற்பத்தித் திட்டமான சூரிய பல சங்கிரமய திட்டத்தை ஆதரிப்பதற்காக எமது முதன்மை உற்பத்தியான NSB சுற்றுச்சூழல் கடனைத் தொடர்ந்தோம். இச் செயற்றிட்டம் எரிசக்தி மற்றும் மீளுருவாகும் சக்தி அமைச்சு, இலங்கை மின்சார சபை மற்றும் இலங்கை மின்சாரக் கம்பனி தனியார் நிறுவனம் ஆகியவற்றுடனான ஓர் ஒத்துழைப்பு மூலம் 2016 இல் அறிமுகப்படுத்தப்பட்டது.

இல்லங்கள், மதத் தலங்கள், ஹோட்டல்கள், வணிக நிறுவனங்கள் மற்றும் தொழில்கள்.

சலுகைக் கடன் திட்டத்தின் மூலம், வாடிக்கையாளர்கள் தங்கள் மின்சார கட்டணங்களில் சேமிக்கும் போது கிரகத்தை காப்பாற்றக்கூடிய புதுப்பிக்கத்தக்க ஆற்றலுக்கு மாற உதவுவதன் மூலம் நாட்டில் புதுப்பிக்கத்தக்க ஆற்றலை செயல்படுத்துவதற்கும் பெருக்குவதற்கும் நாங்கள் ஆதரவளிக்கிறோம். சலுகைக் கடன் திட்டம் மூலம் மீளுருவாகும் சக்தி உருவாக்கத்துக்கு வாடிக்கையாளர்கள் மாற்றமடைந்து அதன் மூலம் தமது மின் கட்டணங்களையும் சேமித்து, பாதுகாத்துக் கொள்ள முடியும்.

வாடிக்கையாளர்கள் தங்கள் மின்சார பயன்பாட்டின் அடிப்படையில் நிகர அளவீட்டு

திட்டம், நிகர கணக்கியல் திட்டம் மற்றும் நிகர கூட்டல் திட்டம் உள்ளிட்ட பல விருப்பங்களில் ஒன்றைத் தேர்ந்தெடுக்கலாம்.

| ஆண்டு | வழங்கப்பட்ட கடன்களின் எண்ணிக்கை | வழங்கப்பட்ட தொகை ரூ. மில். |
|-------|---------------------------------|----------------------------|
| 2016 | 35 | 26.42 |
| 2017 | 902 | 685.58 |
| 2018 | 781 | 656.61 |
| 2019 | 222 | 193.2 |

எதிர்கால முன்னுரிமைகள்

| குறுங்காலம் | நடுத்தர காலம் | நீண்ட காலம் |
|---|---|--|
| <p>எண்ணியல்/சுய சேவை முறைகளுக்கு மாற்றமடைய, வாடிக்கையாளர்களை ஊக்குவித்தல்</p> <p>கிளைகளில் சூரிய கலங்களை நிறுவுவதைத் தொடர்தல்</p> <p>சுற்றுச்சூழல் முன்முயற்சிகளில் முதலீடு செய்தல்</p> | <p>சுற்றுச்சூழல் மற்றும் சமூகத்தை வலுப்படுத்துவதன் மூலம் கடன் வழங்கலில் நிலைபேறான நிதியிடலை மேம்படுத்துதல்</p> <p>சூரிய கலங்கள் கொண்ட பசுமைக் கிளைகள் மூலம் கார்பன் வெளியேற்றத்தைக் குறைத்தல்</p> <p>சக்தி, காகிதம் மற்றும் நீர் நுகர்வைக் குறைத்தல்</p> <p>காகிதமில்லாத சூழலை நோக்கி நகர்தல்</p> <p>பசுமைக் கடன் வழங்கல் மூலம் கார்பன் குறைவான பொருளாதாரத்துக்கு ஆதரவளித்தல்</p> | <p>சுற்றுச்சூழல் மற்றும் சமூக பொறுப்புள்ள உற்பத்திகள் மற்றும் செயன்முறைகளை உருவாக்குதல்</p> <p>சுற்றுச்சூழல் முறைமையைப் பாதுகாப்பதிலான முதலீடு</p> |



புகோளவியல் அறிக்கையிடல் முன்முனைவுகளின் (GRI) உள்ளடக்கச் சுட்டெண்

| GRI நியமம் | வெளிப்படுத்தல்கள் | பக்க இலக்கம் | குறிப்புகள்/ விடுபாடுகள் |
|---|---|---------------|--------------------------|
| புகோளவியல் அறிக்கையிடல் முன்முனைவுகள் (GRI) உள்ளடக்கச் சுட்டெண் - "மூலத்தின் அடிப்படையில்" | | | |
| GRI நியம வெளிப்படுத்தல்கள் | | | |
| 102-1 | நிறுவனத்தின் பெயர் | 4 | |
| 102-2 | நடவடிக்கைகள், குறிப்பீடுகள், உற்பத்திகள் மற்றும் சேவைகள் | 306 & 426-429 | |
| 102-3 | நிறுவனத்தின் தலைமை அலுவலக அமைவிடம் | 192 | |
| 102-4 | தொழிற்பாடுகளின் அமைவிடம் | 116 | |
| 102-5 | உரித்துடைமையின் தன்மை மற்றும் சட்ட வடிவம் | 192 | |
| 102-6 | பணியாற்றும் சந்தைகள் | 116 | |
| 102-7 | நிறுவனத்தின் அளவு | 7-11 | |
| 102-8 | ஊழியர்கள் மற்றும் ஏனைய தொழிலாளர்கள் பற்றிய தகவல் | 133 | |
| 102-9 | வழங்கல் சங்கிலி | 154-157 | |
| 102-10 | நிறுவனம் மற்றும் வழங்கல் சங்கிலி தொடர்பான குறிப்பிடத்தக்க மாற்றங்கள் | 68-69 | |
| 102-11 | முன்னெச்சரிக்கை கொள்கை அல்லது அணுகுமுறை | 36-47 | |
| 102-12 | வெளிவாரி முன்முயற்சிகள் | 5 | |
| 102-13 | நிறுவனங்களின் உறுப்புரிமை | 157 | |
| 102-14 | சிரேஷ்ட தீர்மானம் மேற்கொள்பவரின் கூற்று | 12-18 | |
| 102-16 | விழுமியம், கோட்பாடு, நியமங்கள் மற்றும் நடத்தை மாதிரி | 124-125 | |
| 102-18 | ஆளுகைக் கட்டமைப்பு | 198 | |
| 102-40 | அக்கறையுள்ள தரப்பினர் குழுக்களின் பட்டியல் | 70 | |
| 102-41 | கூட்டுப் பேரம் பேசல் உடன்படிக்கைகள் | 142-143 | |
| 102-42 | அக்கறையுள்ள தரப்பினரை அடையாளம் காணுதல் மற்றும் தெரிவு செய்தல் | 70-77 | |
| 102-43 | அக்கறையுள்ள தரப்பினர் ஈடுபாடு தொடர்பிலான அணுகுமுறை | 70-77 | |
| 102-44 | முக்கிய விடயங்கள் மற்றும் அவை தொடர்பிலான கரிசனை | 70-77 | |
| 102-45 | ஒன்றித்த நிதிக் கூற்றுக்களில் உள்ளடக்கப்பட்டுள்ள நிறுவனங்கள் | 4 | |
| 102-46 | அறிக்கையின் உள்ளடக்கம் மற்றும் தலைப்பு எல்லைகளின் வரையறை | 4 | |
| 102-47 | பொருண்மையான தலைப்புக்களின் பட்டியல் | 80 | |
| 102-48 | தகவல்களின் மீள் கூற்றுக்கள் | 4 | |
| 102-49 | அறிக்கையிடலிலான மாற்றங்கள் | 4 | |
| 102-50 | அறிக்கையிடும் காலப்பகுதி | 4 | |
| 102-51 | மிக அண்மைய அறிக்கையின் திகதி | 4 | |
| 102-52 | அறிக்கையிடல் சுற்றோட்டம் | 4 | |
| 102-53 | அறிக்கை தொடர்பான வினாக்களுக்கான தொடர்பு மையம் | 6 | |
| 102-54 | புகோளவியல் அறிக்கையிடல் முன்முனைவுகள் நியமங்களுக்கு அமைவான அறிக்கையின் கோரல்கள் | 5 | |
| 102-55 | மைய மூலப்பிரமாணங்களுக்கு அமைவான GRI சுட்டிகள் | 170 | |
| 102-56 | வெளிவாரி உறுதிப்பாடு | 288 | |

| GRI நியமம் | வெளிப்படுத்தல்கள் | பக்க இலக்கம் | குறிப்புகள்/ விடுபாடுகள் |
|--|---|--------------|--------------------------|
| GRI தனித்துவமான வெளிப்படுத்தல்கள் | | | |
| பொருளாதாரம் | | | |
| பொருளாதார செயற்திறன் | | | |
| GRI 103: முகாமைத்துவ அணுகுமுறை | | | |
| 103-1 | பொருண்மைமிக்க தலைப்பு மற்றும் அதன் எல்லையின் விளக்கம் | 78-88 | |
| 103-2 | முகாமைத்துவத்தின் அணுகுமுறை மற்றும் அதன் பகுதிகள் | 78-88 | |
| 103-3 | முகாமைத்துவத்தின் அணுகுமுறையின் மதிப்பீடு | 78-88 | |
| GRI 201: பொருளாதார செயற்திறன் | | | |
| 201-1 | உருவாக்கப்பட்டு விநியோகிக்கப்பட்ட நேரடி பொருளாதார பெறுமதி | 91 | |
| 201-3 | வரையறுக்கப்பட்ட நன்மைத் திட்டக் கட்டப்பாடுகள் மற்றும் ஏனைய ஓய்வூதியத் திட்டங்கள் | 141 | |
| சந்தைப் பிரசன்னம் | | | |
| GRI 103: முகாமை அணுகுமுறை | | | |
| 103-1 | பொருண்மைமிக்க தலைப்பு மற்றும் அதன் எல்லையின் விளக்கம் | 78-88 | |
| 103-2 | முகாமைத்துவத்தின் அணுகுமுறை மற்றும் அதன் பகுதிகள் | 78-88 | |
| 103-3 | முகாமைத்துவத்தின் அணுகுமுறையின் மதிப்பீடு | 78-88 | |
| GRI 201: சந்தைப் பிரசன்னம் | | | |
| 202-1 | இழிவு உள்நாட்டு வேதனங்களுடன் ஒப்பிடுகையில், பால் ரீதியிலான, நியம நுழைவு மட்ட வேதனங்களின் விகிதாசாரம். | 140 | |
| 202-2 | உள்நாட்டு சமூகத்திலிருந்து உள்வாங்கப்பட்ட சிரேஷ்ட முகாமைத்துவம் | 135 | |
| மறைமுக பொருளாதார விளைவுகள் | | | |
| GRI 103: முகாமை அணுகுமுறை | | | |
| 103-1 | பொருண்மைமிக்க தலைப்பு மற்றும் அதன் எல்லையின் விளக்கம் | 78-88 | |
| 103-2 | முகாமைத்துவத்தின் அணுகுமுறை மற்றும் அதன் பகுதிகள் | 78-88 | |
| 103-3 | முகாமைத்துவத்தின் அணுகுமுறையின் மதிப்பீடு | 78-88 | |
| GRI 203: மறைமுக பொருளாதார விளைவுகள் | | | |
| 203-1 | ஆதரவளிக்கப்பட்ட உட்கட்டமைப்பு முதலீடு மற்றும் சேவைகள் | 158 | |
| கொள்முதல் நடைமுறைகள் | | | |
| GRI 103: முகாமை நடைமுறைகள் | | | |
| 103-1 | பொருண்மைமிக்க தலைப்பு மற்றும் அதன் எல்லையின் விளக்கம் | 78-88 | |
| 103-2 | முகாமைத்துவத்தின் அணுகுமுறை மற்றும் அதன் பகுதிகள் | 78-88 | |
| 103-3 | முகாமைத்துவத்தின் அணுகுமுறையின் மதிப்பீடு | 78-88 | |
| GRI 204: கொள்முதல் நடைமுறைகள் | | | |
| 204-1 | உள்நாட்டு வழங்குனர்கள் மீது செலவிடப்படும் விகிதாசாரம் | 156 | |
| ஊழலுக்கு எதிரான நடைமுறைகள் | | | |
| GRI 103: முகாமை அணுகுமுறை | | | |
| 103-1 | பொருண்மைமிக்க தலைப்பு மற்றும் அதன் எல்லையின் விளக்கம் | 78-88 | |
| 103-2 | முகாமைத்துவத்தின் அணுகுமுறை மற்றும் அதன் பகுதிகள் | 78-88 | |
| 103-3 | முகாமைத்துவத்தின் அணுகுமுறையின் மதிப்பீடு | 78-88 | |

| GRI நியமம் | வெளிப்படுத்தல்கள் | பக்க இலக்கம் | குறிப்புகள் / விடுபாடுகள் |
|--|--|--------------|---------------------------|
| GRI 205: ஊழலுக்கு எதிரான நடவடிக்கைகள் | | | |
| 205-2 | ஊழலுக்கு எதிரான நடவடிக்கைகள் மற்றும் செயற்பாடுகள் தொடர்பிலான தொடர்பாடல் மற்றும் பயிற்சி | 139 & 158 | |
| 205-3 | ஊழல் தொடர்பான நிரூபிக்கப்பட்ட நிகழ்வுகள் மற்றும் எடுக்கப்பட்ட நடவடிக்கைகள் | 158 | |
| போட்டிக்கு எதிரான நடத்தை | | | |
| GRI 103: முகாமை அணுகுமுறை | | | |
| 103-1 | பொருண்மைமிக்க தலைப்பு மற்றும் அதன் எல்லையின் விளக்கம் | 78-88 | |
| 103-2 | முகாமைத்துவத்தின் அணுகுமுறை மற்றும் அதன் பகுதிகள் | 78-88 | |
| 103-3 | முகாமைத்துவத்தின் அணுகுமுறையின் மதிப்பீடு | 78-88 | |
| GRI 206: போட்டிக்கு எதிரான நடத்தை | | | |
| 206-1 | போட்டிக்கு எதிரான நடத்தைக்கு ஆதரவான சட்ட நடவடிக்கைகள், நம்பிக்கைக்கு எதிரான மற்றும் தனியுரிமை நடவடிக்கைகள் | 158 | |
| சூழல் சக்தி | | | |
| GRI 103: முகாமை அணுகுமுறை | | | |
| 103-1 | பொருண்மைமிக்க தலைப்பு மற்றும் அதன் எல்லையின் விளக்கம் | 78-88 | |
| 103-2 | முகாமைத்துவத்தின் அணுகுமுறை மற்றும் அதன் பகுதிகள் | 78-88 | |
| 103-3 | முகாமைத்துவத்தின் அணுகுமுறையின் மதிப்பீடு | 78-88 | |
| GRI 302: சக்தி | | | |
| 302-1 | நிறுவனத்தின் உள்ளேயான சக்தி நுகர்வு | 166 | |
| நீர் மற்றும் கழிவுகற்றல் | | | |
| GRI 103: முகாமை அணுகுமுறை | | | |
| 103-1 | பொருண்மைமிக்க தலைப்பு மற்றும் அதன் எல்லையின் விளக்கம் | 78-88 | |
| 103-2 | முகாமைத்துவத்தின் அணுகுமுறை மற்றும் அதன் பகுதிகள் | 78-88 | |
| 103-3 | முகாமைத்துவத்தின் அணுகுமுறையின் மதிப்பீடு | 78-88 | |
| GRI 303: நீர் மற்றும் கழிவுகற்றல் | | | |
| 303-5 | நீர் நுகர்வு | 167 | |
| சமூகம் வேலைவாய்ப்பு | | | |
| GRI 103: முகாமை அணுகுமுறை | | | |
| 103-1 | பொருண்மைமிக்க தலைப்பு மற்றும் அதன் எல்லையின் விளக்கம் | 78-88 | |
| 103-2 | முகாமைத்துவத்தின் அணுகுமுறை மற்றும் அதன் பகுதிகள் | 78-88 | |
| 103-3 | முகாமைத்துவத்தின் அணுகுமுறையின் மதிப்பீடு | 78-88 | |
| GRI 401: வேலைவாய்ப்பு | | | |
| 401-1 | புதிய ஊழியர் பதவிக்கு அமர்த்தல் மற்றும் ஊழியர் புரள்வு | 135 & 142 | |
| 401-2 | தற்காலிக அல்லது பகுதிநேர ஊழியர்களுக்குக் கிடைக்காத, முழு நேர ஊழியர்களுக்கு வழங்கப்படும் பயன்கள் | 136 & 140 | |
| 401-3 | தாய்தந்தையருக்கான விடுமுறைகள் | 139 | |

| GRI நியமம் | வெளிப்படுத்தல்கள் | பக்க இலக்கம் | குறிப்புகள்/ விடுபாடுகள் |
|--|--|--------------|-----------------------------|
| தொழில்சார்ந்த சுகாதாரம் மற்றும் பாதுகாப்பு | | | |
| GRI 103: முகாமை அணுகுமுறை | | | |
| 103-1 | பொருண்மைமிக்க தலைப்பு மற்றும் அதன் எல்லையின் விளக்கம் | 78-88 | |
| 103-2 | முகாமைத்துவத்தின் அணுகுமுறை மற்றும் அதன் பகுதிகள் | 78-88 | |
| 103-3 | முகாமைத்துவத்தின் அணுகுமுறையின் மதிப்பீடு | 78-88 | |
| GRI 403: தொழில்சார்ந்த சுகாதாரம் மற்றும் பாதுகாப்பு | | | |
| 403-9 | வேலை தொடர்பான காயமடைதல்கள் | 139 | |
| பயிற்சியளித்தல் மற்றும் கல்வி | | | |
| GRI 103: முகாமை அணுகுமுறை | | | |
| 103-1 | பொருண்மைமிக்க தலைப்பு மற்றும் அதன் எல்லையின் விளக்கம் | 78-88 | |
| 103-2 | முகாமைத்துவத்தின் அணுகுமுறை மற்றும் அதன் பகுதிகள் | 78-88 | |
| 103-3 | முகாமைத்துவத்தின் அணுகுமுறையின் மதிப்பீடு | 78-88 | |
| GRI 404: பயிற்சியளித்தல் மற்றும் கல்வி | | | |
| 404-1 | தலா ஊழிருக்கான சராசரி பயிற்சியளித்தல் மணி நேரம் | 136 | |
| 404-2 | ஊழியர் திறன்களை மேம்படுத்துவதற்கான நிகழ்ச்சித் திட்டங்கள் மற்றும் நிலைமாறுகை உதவித் திட்டங்கள் | 136 | |
| 404-3 | வழக்கமான செயற்றிறனைப் பெறும் ஊழியர்களின் விகிதாசாரம் மற்றும் தொழில் விருத்தி மீளாய்வுகள் | 138 | |
| பன்முகத்தன்மை மற்றும் சம வாய்ப்புக்கள் | | | |
| GRI 103: முகாமை அணுகுமுறை | | | |
| 103-1 | பொருண்மைமிக்க தலைப்பு மற்றும் அதன் எல்லையின் விளக்கம் | 78-88 | |
| 103-2 | முகாமைத்துவத்தின் அணுகுமுறை மற்றும் அதன் பகுதிகள் | 78-88 | |
| 103-3 | முகாமைத்துவத்தின் அணுகுமுறையின் மதிப்பீடு | 78-88 | |
| GRI 405: பன்முகத்தன்மை மற்றும் சம வாய்ப்புக்கள் | | | |
| 405-2 | ஆண்கள் மற்றும் பெண்களுக்கான அடிப்படை சம்பளம் மற்றும் வெகுமதிகளின் விகிதம் | 139 & 140 | |
| பேதப்படுத்தலின்மை | | | |
| GRI 103: முகாமை அணுகுமுறை | | | |
| 103-1 | பொருண்மைமிக்க தலைப்பு மற்றும் அதன் எல்லையின் விளக்கம் | 78-88 | |
| 103-2 | முகாமைத்துவத்தின் அணுகுமுறை மற்றும் அதன் பகுதிகள் | 78-88 | |
| 103-3 | முகாமைத்துவத்தின் அணுகுமுறையின் மதிப்பீடு | 78-88 | |
| GRI 406: பேதப்படுத்தலின்மை | | | |
| 406-1 | பேதப்படுத்தல் நிகழ்வுகள் மற்றும் மேற்கொள்ளப்பட்ட திருத்த நடவடிக்கைகள் | 139 | |

| GRI நியமம் | வெளிப்படுத்தல்கள் | பக்க இலக்கம் | குறிப்புகள்/ விடுபாடுகள் |
|---|--|--------------|--------------------------|
| உள்நாட்டு சமுதாயங்கள் | | | |
| GRI 103: முகாமை அணுகுமுறை | | | |
| 103-1 | பொருண்மைமிக்க தலைப்பு மற்றும் அதன் எல்லையின் விளக்கம் | 78-88 | |
| 103-2 | முகாமைத்துவத்தின் அணுகுமுறை மற்றும் அதன் பகுதிகள் | 78-88 | |
| 103-3 | முகாமைத்துவத்தின் அணுகுமுறையின் மதிப்பீடு | 78-88 | |
| GRI 413: உள்நாட்டு சமுதாயங்கள் | | | |
| 413-1 | உள்நாட்டு சமுதாய ஈடுபாட்டுடனான தொழிற்பாடுகள், விளைவுகளின் மதிப்பீடு மற்றும் அபிவிருத்தித் திட்டங்கள் | 160 | |
| சந்தைப்படுத்தல் மற்றும் சுட்டியிடல் | | | |
| GRI 103: முகாமை அணுகுமுறை | | | |
| 103-1 | பொருண்மைமிக்க தலைப்பு மற்றும் அதன் எல்லையின் விளக்கம் | 78-88 | |
| 103-2 | முகாமைத்துவத்தின் அணுகுமுறை மற்றும் அதன் பகுதிகள் | 78-88 | |
| 103-3 | முகாமைத்துவத்தின் அணுகுமுறையின் மதிப்பீடு | 78-88 | |
| GRI 417: சந்தைப்படுத்தல் மற்றும் சுட்டியிடல் | | | |
| 417-2 | உற்பத்தி மற்றும் சேவை தகவல்கள் மற்றும் சுட்டுத் துண்டிடல் தொடர்பான இணக்கமின்மைகள் | 153 | |
| 417-3 | சந்தைப்படுத்தல் தொடர்பாடல்கள் தொடர்புபட்ட இணக்கமின்மை நிகழ்வுகள் | 153 | |
| வாடிக்கையாளர் தனிப்பட்டதன்மை | | | |
| GRI 103: முகாமை அணுகுமுறை | | | |
| 103-1 | பொருண்மைமிக்க தலைப்பு மற்றும் அதன் எல்லையின் விளக்கம் | 78-88 | |
| 103-2 | முகாமைத்துவத்தின் அணுகுமுறை மற்றும் அதன் பகுதிகள் | 78-88 | |
| 103-3 | முகாமைத்துவத்தின் அணுகுமுறையின் மதிப்பீடு | 78-88 | |
| GRI 418: வாடிக்கையாளர் தனிப்பட்டதன்மை | | | |
| 418-1 | வாடிக்கையாளர் தனிப்பட்ட தன்மை மற்றும் வாடிக்கையாளர் தரவு இழப்புகள் தொடர்புபட்ட முக்கிய முறைப்பாடுகள் | 152 | |

ஆளுகை

தேசேவ இன் கூட்டாண்மை ஆளுகையின் ஒருங்கிணைந்த முறைமை, இணக்கப்பாடு மற்றும் இடர் முகாமை சட்டகம் தொடர்பான கண்ணோட்டம். தேசேவ இல் கூட்டாண்மை ஆளுகை வினைத்திறனான தொழிற்பாடுகள், மூலதனத்துக்கான மேம்பட்ட அணுகல், இடர் இழிவாக்கல் மற்றும் அக்கறையுள்ள தரப்பினருக்கான பாதுகாப்பு ஆகியவற்றினை விளைவாகத் தருகிறது.

176

பணிப்பாளர் சபை

180

கூட்டாண்மை முகாமைத்துவம்

182

நிறைவேற்று முகாமைத்துவம்

184

பிரதான முகாமையாளர்கள்

185

கூட்டாண்மை ஆளுகை மீதான கூற்று

186

இடர் முகாமைத்துவம் மீதான கூற்று



பணிப்பாளர் சபை



1. திருமதி. கேசீலா ஜயவர்தன

தலைவர்
சுயாதீனமற்ற நிறைவேற்று அதிகாரமற்ற பணிப்பாளர்

நியமனத் திகதி

2 ஜனவரி 2020

திறன்கள் மற்றும் அனுபவம்

திருமதி ஜயவர்தன அவர்கள் பேராதனைப் பல்கலைக்கழகத்தில் அரசியல் விஞ்ஞான விரிவுரையாளராக 15 ஆண்டுகள் பணியாற்றியுள்ள ஒரு கல்வியியலாளர்/பல்கலைக்கழக விரிவுரையாளர் ஆவார். அவர் பேராதனைப் பல்கலைக்கழகத்தின் இளமாணி (கௌரவ) மற்றும் முதுமாணி பட்டங்களைப் பெற்றவராவார். இவர் இரு அபிவிருத்தி வங்கிகளின் தலைவராக 7 ஆண்டுகள் பணியாற்றியுள்ளார்.

ஏனைய தற்போதைய நியமனங்கள்

தலைவர் - வரையறுக்கப்பட்ட தேசேவ நிதிய முகாமைத்துவக் கம்பனி,
தலைவர் - இலங்கை சேமிப்பு வங்கி

முன்னைய முக்கிய நியமனங்கள்

தலைவர் - கந்தூரட்ட அபிவிருத்தி வங்கி,
தலைவர் - பிராந்திய அபிவிருத்தி வங்கி மற்றும் மாகாண சபை உறுப்பினர்

சபைக் குழுவின் உறுப்பினரிமை

சபை மனித வள ஊதியக் குழு (BHRRC) மற்றும் சபை கடன் குழுவின் (BCC) தலைவர்

2. திரு. யு ஜீ ஆர் ஆரியரத்ன

பதவி வழிப்பணிப்பாளர்
சுயாதீனமற்ற நிறைவேற்று அதிகாரமற்ற இயக்குனர்

நியமனத் திகதி

31 ஆகஸ்ட் 2018

திறன்கள் மற்றும் அனுபவம்

திரு ஆரியரத்ன அவர்கள் இலங்கை நிர்வாக சேவையில் 23 ஆண்டுகளுக்கும் மேலான அனுபவத்தைக் கொண்ட ஒரு இலங்கை நிர்வாக சேவையில் (SLAS) வகுப்பு I அதிகாரி ஆவார். அவர் களனிப் பல்கலைக்கழகத்தின் வணிகவியல் இளமாணி, சமூகவியல் முதுமாணி மற்றும் பட்டப் படிப்பின் பின்னான பிராந்திய திட்டமிடல் டிப்ளோமா பெற்றவர் ஆவார். அத்துடன் அவர் பேராதனைப் பல்கலைக்கழகத்தின் பட்டப் படிப்பின் பின்னான கல்வியியல் டிப்ளோமாவையும் பூர்த்தி செய்துள்ளார். திரு. ஆரியரத்ன அவர்கள் இலங்கை அபிவிருத்தி நிர்வாக நிறுவகத்திடமிருந்து (SLIDA) இலங்கை நிர்வாக சேவை வகுப்பு I அலுவலர்களுக்கான பொது நிர்வாக சான்றிதழ் மற்றும் பொது முகாமைத்துவம் மற்றும் இயந்திரன் விருத்தி நிகழ்ச்சித் திட்ட சான்றிதழ் ஆகியவற்றையும் பெற்றிருக்கிறார்.

ஏனைய தற்போதைய நியமனங்கள்

தபால் மா அதிபர், தபால் திணைக்களம்,
இயக்குனர் - வரையறுக்கப்பட்ட தேசேவ நிதிய முகாமைத்துவக் கம்பனி

முன்னைய முக்கிய நியமனங்கள்

மாவட்டச் செயலாளர், மாவட்டச் செயலகம், பொலன்னறுவை, மேலதிக செயலாளர் (சமூக அபிவிருத்தி), சமூக மேம்பாடு மற்றும் நலன்புரி அமைச்சின் மேலதிக செயலாளர் (கிராம அபிவிருத்தி), அரச அச்சகத் திணைக்களத்தில் மேலதிக அரச அச்சுப் பதிப்பாளர் (நிர்வாகம்), தெங்கு அபிவிருத்தி அதிகாரசபையின் பணிப்பாளர் நாயகம், காணி அமைச்சின் சிரேஷ்ட உதவிச் செயலாளர் (காணி), இலங்கை மகாவலி அதிகார சபையின் நிறைவேற்று இயக்குநர்/துணைப் பணிப்பாளர் நாயகம் (நிர்வாகம் மற்றும் நிதி), தபால் திணைக்களத்தின் பிரதித் தபால் மா அதிபர் (வடமேற்கு மாகாணம் மற்றும் மத்திய மாகாணம்), மாவத்தகம் பிரதேச செயலகப் பிரதேச செயலாளர், விவசாய சேவைகள் திணைக்களத்தின் உதவி/துணை ஆணையாளர் (குருநாகல்), கூட்டுறவு ஊழியர் ஆணைக்குழுவின் செயலாளர், வடமேல் மாகாணம், நன்னடத்தை மற்றும் குழந்தை பராமரிப்பு சேவைகள் திணைக்களத்தின் மாகாண ஆணையாளர் (வட மத்திய மாகாணம்), உதவிப் பிரதேச செயலாளர், பிரதேச செயலகம், ராஜங்கனை, திரப்பனை, காணி உதவி ஆணையாளர், காணி ஆணையாளர் திணைக்களம்.

சபைக் குழுவின் உறுப்பினரிமை

சபை நியமனக் குழு (BNC) தலைவர், சபை மனித வள ஊதியக் குழு (BHRRC) உறுப்பினர்

3. திருமதி. மனோஹரி அபேசேகர

பணிப்பாளர்
சுயாதீனமற்ற நிறைவேற்று அதிகாரமற்ற பணிப்பாளர்

நியமனத் திகதி

14 ஜனவரி 2020

திறன்கள் மற்றும் அனுபவம்

திருமதி. அபேசேகர கொழும்பு பல்கலைக்கழகத்தின் உயிரியல் விஞ்ஞானத்தில் விஞ்ஞான இளமாணி (முதலாம் வகுப்பு கௌரவ) மற்றும் வணிக நிர்வாக முதுமாணி (MBA) பட்டங்களைப் பெற்றவர். அவர் பட்டய முகாமைக் கணக்காளர் நிறுவகத்தின் (CIMA – UK) முதுநிலை அங்கத்தவரும் இலங்கைப் பட்டயக் கணக்கறிஞர் நிறுவனத்தின் (ICASL) முதுநிலை அங்கத்தவரும் ஆவார். திருமதி அபேசேகர KPMG யின் முன்னாள் ஊழியர் ஆவார். அவர் 19 ஆண்டுகள் பட்டத்தின் பின்பான அனுபவம் கொண்டவர் ஆவார். அவர் பண்டாரநாயக்க சர்வதேச இராஜதந்திர பயிற்சி நிறுவனத்தின் சர்வதேச உறவுகளில் பட்டப் படிப்பின் பின்னான டிப்ளோமாவை வெற்றிகரமாக நிறைவு செய்துள்ளார். அவர் ஹைதராபாத் இந்திய வணிகப் பள்ளி (ISB), ஆசிய அபிவிருத்தி வங்கி, மணிலா மற்றும் ஜெர்மனியின் BHF வங்கி ஆகியவற்றில் நிறைவேற்றுக் கல்வியைப் பெற்றுள்ளார். அவர் இலங்கை சர்வதேச வர்த்தகக் கழகத்தில் ஒரு நிறைவேற்றுக் குழு உறுப்பினராகவும் பணியாற்றியுள்ளார்.

ஏனைய தற்போதைய நியமனங்கள்

பணிப்பாளர் தந்திரோபாயம் மற்றும் வணிக விருத்தி, பென்டென்ஸ் லிமிடெட், பணிப்பாளர், ஹேலீஸ் குழும சேவைகள் (தனியார்) வரையறுத்த கம்பனி, தலைவர் நாடளாவிய வலையமைப்புக் குழு, CIMA இலங்கை தலைவர், MBA பழைய மாணவர்கள் சங்கம், பணிப்பாளர் – இலங்கை சேமிப்பு வங்கி, பணிப்பாளர், வரையறுத்த தேசேவ நிதிய முகாமைக் கம்பனி

முன்னைய முக்கிய நியமனங்கள்

ஹேலீஸ் PLC இன் கணக்காளர், தொலைநோக்குத் திட்டமிடல் பிரிவுக் கணக்காளர், ஹேலீஸ் PLC இன் தந்திரோபாய வணிக மேம்பாட்டு பிரிவு முகாமையாளர் மற்றும் தலைவர், நிதிக் கட்டுப்பாட்டாளர், வரையறுத்த ஓயாசின் மருத்துவமனைகள் (தனியார்) கம்பனி.

சபைக் குழுவின் உறுப்பினர்

தலைவர் - சபைக் கணக்காய்வுக் குழு (BAC), உறுப்பினர் - சபை ஒருங்கிணைந்த இடர் முகாமைக் குழு (BIRMC), சபை கடன் குழு (BCC) மற்றும் சபைத் தகவல் தொழிநுட்ப தந்திரோபாயக் குழு (BITSC)

4. திரு. ஏரங்க ஜயவர்தன

பணிப்பாளர்
சுயாதீனமற்ற நிறைவேற்று அதிகாரமற்ற பணிப்பாளர்

நியமனத் திகதி

23 ஜனவரி 2020

திறன்கள் மற்றும் அனுபவம்

திரு ஜயவர்தன அவர்கள் ஐக்கிய அமெரிக்காவின் Rensselaer Politechnic Institute இடமிருந்து விஞ்ஞான இளமாணி மற்றும் ஐக்கிய அமெரிக்காவின் ஸ்டான்போர்ட் பல்கலைக் கழகத்திலிருந்து மின்சார பொறியியல் விஞ்ஞான முதுமாணி (M.Sc) பட்டத்திணையும் பெற்றுள்ளார்.

ஏனைய தற்போதைய நியமனங்கள்

பிரதம நிறைவேற்று அதிகாரி – வரையறுக்கப்பட்ட கிகா புட்ஸ் (தனியார்) கம்பனி

முன்னைய முக்கிய நியமனங்கள்

பணிப்பாளர் – எண்ணியலாக்கம் வரையறுத்த MAS Intimates (தனியார்) கம்பனி, பொது முகாமையாளர்/பணிப்பாளர் MAS Innovations, பொது முகாமையாளர், கொள்வனவுகள் மற்றும் வழங்கல் சங்கிலி வரையறுத்த MAS Intimates (தனியார்) கம்பனி, பிரதம நிறைவேற்று அதிகாரி, வரையறுத்த சிலுவேட்டா தனியார் கம்பனி – MAS Intimates இன் சேய்க் கம்பனி, சிரேஷ்ட முகாமையாளர் – MAS Innovations, வழங்கல் சங்கிலி, திட்டமிடல் மற்றும் கொள்வனவு, அப்பின் பராமரிப்பு சேவை, Apple Inc, Cupertino, CA, USA மற்றும் கேள்வித் திட்டமிடல் முகாமையாளர், Cisco Systems San Jose, CA.

சபைக் குழுவின் உறுப்பினர்

உறுப்பினர் – சபை கடன் குழு (BCC) மற்றும் சபைத் தகவல் தொழிநுட்ப தந்திரோபாயக் குழு (BITSC)

5. பிரிகேடியர் (ஓய்வுபெற்ற)

கலாநிதி. திரான் டி சில்வா

பணிப்பாளர்
சுயாதீனமற்ற நிறைவேற்று அதிகாரமற்ற பணிப்பாளர்

நியமனத் திகதி

17 ஜனவரி 2020

திறன்கள் மற்றும் அனுபவம்

கலாநிதி. டி சில்வா அவர்கள் இலங்கை இராணுவ வரலாற்றில் மிக இளைய பிரிகேடியராகவும், இலங்கை இராணுவத்தில் பணிப்பாளராக நியமிக்கப்பட்ட இள வயது அதிகாரியாகவும், பாதுகாப்பு அமைச்சின் இள வயது பணிப்பாளர் நாயகமாகவும் சாதனை படைத்துள்ளார். இலங்கையின் வங்கித் துறையில் பணியாற்றிய இள வயது தலைமைத் தகவல் அதிகாரி (CIO) இவர் ஆவார். அவர் அனுபவங்களின் வரிசையை உள்ளடக்கிய பொது மற்றும் தனியார் துறைகளில் பல்வேறு பதவிகளில் பணியாற்றியுள்ளார். அவுஸ்திரேலியாவின் மத்திய குயின்ஸ்லாந்து பல்கலைக்கழகத்தில் வணிக நிர்வாகத்தில் கலாநிதிப் பட்டம், போரதனைப் பல்கலைக்கழகத்தில் தத்துவவியல் கலாநிதிப் பட்டம், அவுஸ்திரேலியாவின் சார்லஸ் ஸ்டூர்ட் பல்கலைக்கழகத்தில் தகவல் தொழில்நுட்ப முதுமாணிப் பட்டம் மற்றும் அவுஸ்திரேலியாவின் ஸ்வீன்பேர்ன் தொழில்நுட்ப பல்கலைக்கழகத்தின் தகவல் தொழிநுட்ப இளமாணிப் பட்டம் (கௌரவ) ஆகியவற்றைப் பெற்றவராவார்.

அவர் சேவைக் கணினியியல் முகாமைத்துவத்தில் மைக்ரோசொஃப்ட் (அமெரிக்கா) சான்றளிக்கப்பட்ட நிபுணராகவும் மற்றும் இலங்கை சான்றளிக்கப்பட்ட செயற்கை நரம்பியல் வலையமைப்பு செயற்கை நுண்ணறிவுத் தொழில்நுட்பவியலாளராகவும் உள்ளார்.

ஏனைய தற்போதைய நியமனங்கள்

தலைவர்/CEO வரையறுத்த செலாட்டா டெக் (தனியார்) கம்பனி, பணிப்பாளர் – வரையறுத்த தேசேவ நிதிய முகாமைக் கம்பனி

முன்னைய முக்கிய நியமனங்கள்

பணிப்பாளர், MBSL சேமிப்பு வங்கி, வரையறுத்த MCSL நிதிச் சேவைகள் கம்பனி, சிட்டி ஹவுசிங் அன்ட் ரியல் எஸ்டேட் பி.எல்.சி மற்றும் ட்ரில்லியம் ரெசிடென்சியல் (பிரைவேட்) லிமிடெட்.

பணிப்பாளர் நாயகம், ஆராய்ச்சி மற்றும் அபிவிருத்தி மையம், பாதுகாப்பு அமைச்சு, பாதுகாப்பு இணையவழிப் பாதுகாப்பு செயற்பாட்டு மையத்தின் நிறுவனர் மற்றும் தலைவர், பிரதம தகவல் அதிகாரி/தகவல் தொழிநுட்பத் தலைவர், தேசிய சேமிப்பு வங்கி, தகவல் தொழிநுட்ப ஆலோசகர், MBSL வங்கி, தகவல் தொழிநுட்ப ஆலோசகர், SMIB வங்கி, தகவல் தொழிநுட்ப பணிப்பாளர், இலங்கை இராணுவம், IT/GIS தலைவர், ஆராய்ச்சி மற்றும் மேம்பாட்டு மையம், பாதுகாப்பு அமைச்சு மற்றும் குழுப் பொது முகாமையாளர்/டெக் குழு நிறுவனங்கள்.

சபைக் குழுவின் உறுப்பினர்

தலைவர் – சபைத் தகவல் தொழில்நுட்ப தந்திரோபாயக் குழு (BITSC), உறுப்பினர் – சபை நியமனக் குழு (BNC) மற்றும் சபை மனித வள மற்றும் ஊதியக் குழு (BHRRC)

6. கலாநிதி. எம் கே சீ சேனநாயக்க

பதவி வழிப்பணிப்பாளர்
சயாதீனமற்ற நிறைவேற்று அதிகாரமற்ற
பணிப்பாளர்

நியமனத் திகதி

22 ஜனவரி 2020

திறன்கள் மற்றும் அனுபவம்

ஒரு பொதுத்துறைப் பணியாளரான தனது சேவை வாழ்க்கைக்கு மேலதிகமாக, ஒரு கல்வியாளராக இருக்கும் கலாநிதி. சேனநாயக்க தனது நிபுணத்துவத்துடன் தொடர்புடைய பல சர்வதேச மற்றும் உள்ளாட்டுப் பிரசுரங்களுக்குப் பங்களித்துள்ளார். உலகெங்கிலும் நடைபெற்ற பல சர்வதேச கருத்தரங்குகள் மற்றும் மாநாடுகளில் தனது முன்னிலைப்படுத்தல்களை வழங்கியுள்ளார். அவுஸ்திரேலியாவின் நியூ சவுத் வேல்ஸ் பல்கலைக்கழகத்தில் கற்பித்தல் அனுபவத்தைப் பெற்றுள்ளார். கலாநிதி. கபில சேனநாயக்க அவுஸ்திரேலியாவின் நியூ சவுத் வேல்ஸ் பல்கலைக்கழகத்தில் பொருளியல் கலாநிதிப் பட்டம் ஜப்பானின் ஹிட்லோட்சுபாஷி பல்கலைக்கழகத்தின் வணிகத் தறிதிரோபாயப் பள்ளியில் பொதுக் கொள்கைகள் முதுமாணிப் பட்டம் மற்றும் ஸ்ரீ ஜயவர்த்தனபுரப் பல்கலைக்கழகத்தின் வணிகவியல் இளமாணி (சிறப்பு) பட்டம் (2 ஆம் வகுப்பு -மேல் பிரிவு) ஆகியவற்றைக் கொண்டிருக்கிறார். ஆவர் மேலும் இலங்கை அபிவிருத்தி நிர்வாக நிறுவகம் (எடுஐஐயு) மற்றும் இலங்கை மன்ற நிறுவனம் ஆகியவற்றிலிருந்து முகாமை மற்றும் நிர்வாக உயர் டிப்ளோமாவுவையும் கொண்டிருக்கிறார்.

ஏனைய தற்போதைய நியமனங்கள்

பணிப்பாளர் நாயகம், பாதிட்டுக் கொள்கைகள் திணைக்களம், நிதி, பொருளாதார மற்றும் கொள்கை விருத்தி அமைச்சு

முன்னைய முக்கிய நியமனங்கள்

பிரதிப் பணிப்பாளர் (பதில்) மற்றும் உதவிப் பணிப்பாளர், பாதிட்டுக் கொள்கைகள் திணைக்களம் மற்றும் உதவிப் பணிப்பாளர், தேசிய திட்டமிடல் திணைக்களம், நிதி மற்றும் திட்டமிடல் அமைச்சு

சபைக் குழுவின் உறுப்பினர்

தலைவர் - சபை ஒருங்கிணைந்த இடர் முகாமைக் குழு (BIRMC), உறுப்பினர் - சபைக் கணக்காய்வுக் குழு (BAC) மற்றும் சபை நியமனக் குழு (BNC)

7. திருமதி. தமிழா ரத்நாயக்க

பதில் பொது முகாமையாளர்/
பிரதம நிறைவேற்று அதிகாரி

நியமனத் திகதி

25 பெப்ரவரி 2020

திறன்கள் மற்றும் அனுபவம்

திருமதி ரத்நாயக்க அவர்கள் ஸ்ரீ ஜயவர்த்தனபுரப் பல்கலைக்கழகத்தின் விஞ்ஞான இளமாணி (வணிக நிர்வாகம்) பட்டத்தைப் பெற்றவர் ஆவார். அவர் கொழும்பு பல்கலைக்கழகத்தில் கலை முதுமாணி (பொருளாதார அபிவிருத்தி) மற்றும் அவுஸ்திரேலிய தேசிய பல்கலைக்கழகத்தில் கலை முதுமாணி (பொதுக் கொள்கை) ஆகியவற்றைப் பெற்றுள்ளார்.

ஏனைய தற்போதைய நியமனங்கள்

பணிப்பாளர், வரையறுத்த தேசேவ நிதிய முகாமைக் கம்பனி, பணிப்பாளர், திறைசேரித் தொழிற்பாட்டுத் திணைக்களம் மற்றும் பணிப்பாளர், இலங்கைப் பெற்றோலியக் கூட்டுத்தாபனம்

முன்னைய முக்கிய நியமனங்கள்

துணைப் பணிப்பாளர் பொது நிதித் திணைக்களம், பிரதிப் பணிப்பாளர் - பொது உரிமங்கள் திணைக்களம், பணிப்பாளர் - மக்கள் வங்கி, பணிப்பாளர் - வயம்ப அபிவிருத்தி வங்கி மற்றும் தலைவர் - விவசாயம் மற்றும் விவசாயக் காப்புறுதி சபை

8. திருமதி. அனுபமா முகாந்திரம்

சபையின் செயலாளர்

நியமனத் திகதி

16 நவம்பர் 2015

திறன்கள் மற்றும் அனுபவம்

ஒரு வழக்கறிஞராகிய திருமதி அனுபமா முகாந்திரம் அவர்கள் இங்கிலாந்தின் கார்டிஃப்.மெட்ரொபொலிடன் பல்கலைக்கழகத்தின் சட்ட முதுமாணிப் பட்டம் (LLM), மணிப்பால் பல்கலைக்கழகத்தில் வணிக நிர்வாக முதுமாணி (MBA) பட்டம் மற்றும் இலங்கை சட்டக் கல்வியின் கூட்டிணைத்த குழுமத்தின் வங்கி மற்றும் காப்புறுதி சட்டப் பட்டத்தின் பின்னான டிப்ளோமாவையும் பெற்றுள்ளார்.

6 டிசம்பர் 2016 அன்று தேசிய சேமிப்பு வங்கியின் பணிப்பாளர் சபையின் செயலாளராக நியமிக்கப்படுவதற்கு முன்பு, அவர் நவம்பர் 2015 முதல் டிசம்பர் 2016 வரை பணிப்பாளர் சபையின் உதவி செயலாளராக பணியாற்றியுள்ளார். அவர் வரையறுத்த தேசேவ நிதிய முகாமைக் கம்பனியின் கம்பனி செயலாளராக 2015 முதல் 2017 வரை பணியாற்றியுள்ளார். வங்கி மற்றும் நிதித் துறையிலான தனது 23 ஆண்டுகால அனுபவத்தில், மக்கள் வங்கியில் சட்ட அதிகாரி மற்றும் பணிப்பாளர் சபையின் உதவி செயலாளராக 18 ஆண்டுகளுக்கும் மேலாக பணியாற்றியுள்ளார்.

திருமதி முகாந்திரம் அவர்கள் சப்ரகமுவ பல்கலைக் கழகத்தின் வருகை தரும் விரிவுரையாளர் (வணிகச் சட்டம்) ஆவார். மேலும் அவர் இலங்கை வங்கி சபை/ கம்பனி செயலாளர்கள் அமையத்தின் நிறுவன செயலாளர் ஆவார்.

கூட்டாண்மை முகாமைத்துவம்

①

திரு. கே பீ விஜயரத்ன

சிரேஷ்ட பிரதிப் பொது முகாமையாளர்

②

திருமதி. தமிழா ரத்நாயக்கபதில் பொது முகாமையாளர்/
பிரதம நிறைவேற்று அதிகாரி

③

திரு. கே ரவீந்திரன்

சிரேஷ்ட பிரதிப் பொது முகாமையாளர்

④

திரு. கே கே வீ வீ எல் டபிள்யூ கருணாதிலகபிரதிப் பொது முகாமையாளர்
(சந்தைப்படுத்தல்)

⑤

செல்வி. சீ எஸ் யேசுடியன்

பிரதிப் பொது முகாமையாளர் (கடன்)

⑥

திரு. எம் கிரிதரன்

ஆலோசகர் (சட்டம்)

⑦

செல்வி. ஜி வீ ஏ டி டி சில்வா

பிரதிப் பொது முகாமையாளர் (திறைசேரி)

⑧

திரு. எம் பி ஏ டபிள்யூ பீரிஸ்பிரதிப் பொது முகாமையாளர்
(தொழிற்பாடுகள்)

⑨

திருமதி. பீ பி ஜே குணசேகர

பிரதிப் பொது முகாமையாளர் (சர்வதேசம்)

⑩

திரு. ஜீ டபிள்யூ # ஜெயவீரபிரதிப் பொது முகாமையாளர்
(கணக்காய்வு)



நிறைவேற்று முகாமைத்துவம்





கூட்டாண்மை ஆளுகை மீதான கூற்று

தேசேவ இல், ஆளுகை என்பது வெறுமனே இணக்கப்பாடுக்கான விடயம் மாத்திரம் அல்ல என்று நாம் கருதுகிறோம். அது எமது பெறுமதி உருவாக்கக் கதையின் அனைத்து கூறுகளையும் ஒன்றாக இணைக்கும் நூல் ஆகும். ஆளுகை என்பது நாம் நினைக்கும் விதத்திலும், நாம் செயற்படும் முறையிலும் ஒருங்கிணைக்கப்பட்டு, நீண்டகால பெறுமதியை உருவாக்குவதற்கான எமது பெறுமதிகள் மற்றும் தந்திரோபாய நோக்கங்களுடன் இணைந்திருக்கும் தெரிவுகளை நாம் உறுதிசெய்யும் அதே வேளை எமது செயல்களுக்கு வெளிப்படையானதாகவும் பொறுப்புணர்வுடனும் இருக்க வேண்டும் என்பதையும் குறிக்கும்.

சிறந்த நெறிமுறை அடித்தளத்தின் அடிப்படையில் திறமையான தலைமை, மேற்பார்வை மற்றும் மேலாண்மை பொறுப்புக்கூறல் ஆகியவற்றால் ஆளுகை ஆதரவு அளிக்கப்படுகிறது. தேசேவ ஆணை சபை மற்றும் முகாமையின் பொறுப்புகளை வழங்குகிறது. வங்கியின் பொருளாதார, சமூக மற்றும் சுற்றுச்சூழல் நிலைத்தன்மையை உறுதிசெய்வதுடன், பங்குதாரர் மற்றும் பங்குதாரர் நலன்களை சமநிலைப்படுத்தும் வங்கியின் விவகாரங்களை இயக்குவதற்கும் மேற்பார்வையிடுவதற்கும் சபை முக்கியமாக பொறுப்பாகும். வங்கியின் ஒட்டுமொத்த தந்திரோபாயம் மற்றும் அதனுடன் தொடர்புடைய தொழிற்பாட்டு நோக்கங்களை இயக்கி ஒப்புதல் அளிப்பதன் மூலம் தந்திரோபாய நோக்கங்களை அடைவதற்கு சபை வங்கியை வழிநடத்துகிறது. சபை அதன் தந்திரோபாயங்களை நிறைவேற்றுவதில் சபையின் குழுக்கள் மற்றும் பொது முகாமையாளர்/பிரதம நிறைவேற்று அதிகாரி தலைமையிலான கூட்டு வணிக முகாமைக்கு தனது அதிகாரங்களை பகிர்ந்து அளித்துள்ளது.

வங்கியை நெறிமுறையாகவும் திறமையாகவும் வழிநடத்துவதற்கு சபை பொறுப்பு மிக்கதாகும். ஒருமைப்பாடு, திறன், பொறுப்பு, நேர்மை மற்றும் வெளிப்படாத்தன்மை ஆகிய குணாதிசயங்கள் மூலம் சட்டம், பொருந்தக்கூடிய கொள்கைகள், விதிகள், பிணைப்பு சட்டங்கள் மற்றும் குறியீடுகளுக்கு இணங்குவதன் மூலம் பொறுப்பு மிக்க கூட்டுவணிகப் பிரஜை என்ற வகையில் அதன் பொறுப்புகளை அடிக்கோடிட்டுக் காட்டுகின்றன. எனவே சபை அதன் தந்திரோபாய முன்னுரிமைகள் மற்றும் பங்குதாரர்களின் நோக்கங்களை அடைவதற்கு ஒரு வணிக உத்தியாக ஆளுகையைக் கருதுகிறது.

வங்கியின் விரிவான கூட்டாண்மை ஆளுகை மற்றும் இணக்கப்பாட்டின் நிலைமை தொடர்பாக **தொகுதி 02** தொகுப்பை பார்வையிடுக.

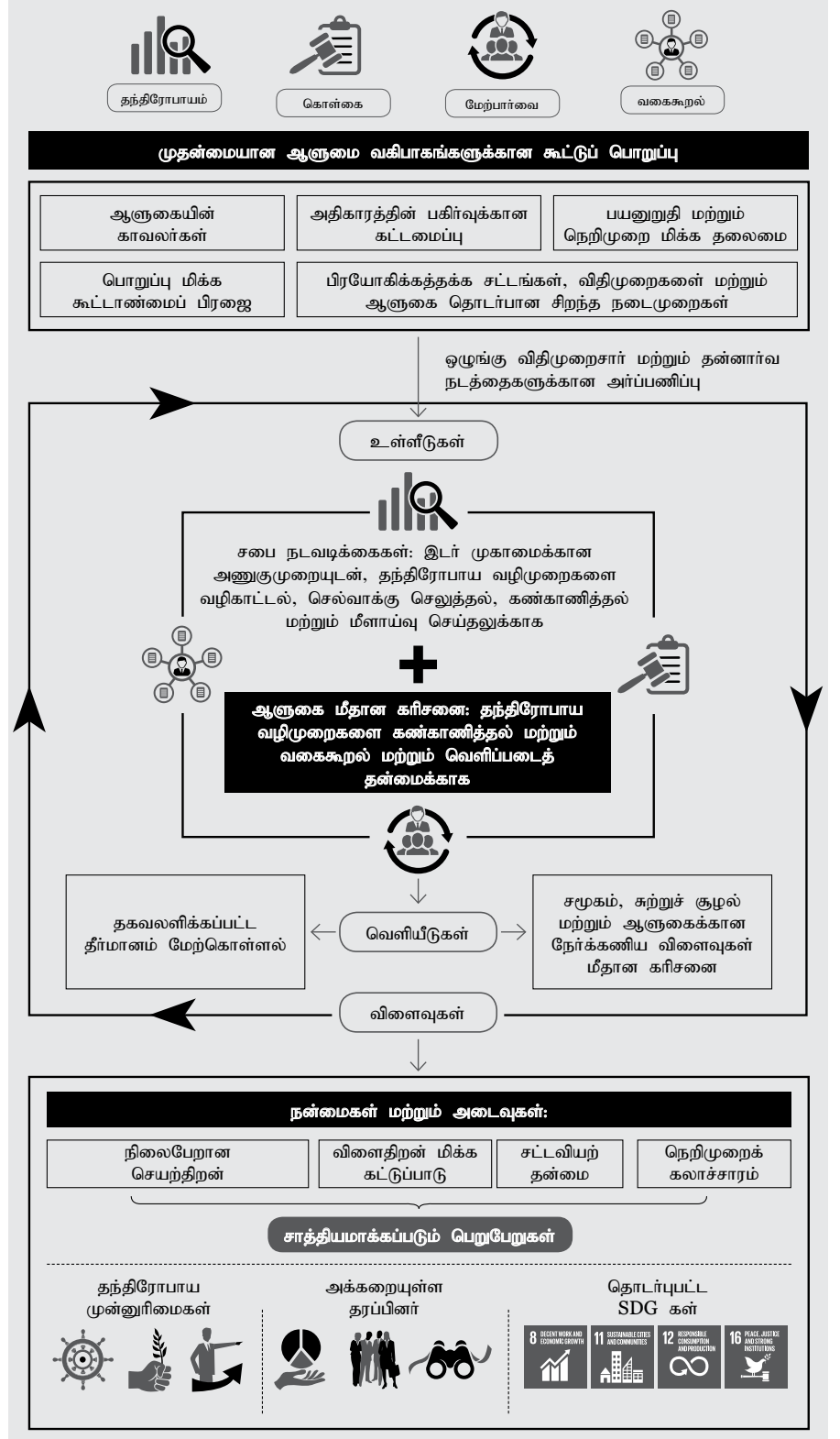

இடர் முகாமைத்துவம் மீதான கூற்று

இடர் முகாமைத்துவம் என்பது நிலைபேறான பெறுமதி உருவாக்கத்திற்கு உதவும் எமது வணிக மாதிரி மற்றும் கூட்டுவணிகத் தந்திரோபாயத்தின் மைய அங்கமாகும். இடர்களை முகாமை செய்வதில் தகவலறிந்த மற்றும் வெளிப்படையான அணுகுமுறையை நாம் பின்பற்றுகிறோம். எமது ஒட்டுமொத்த நோக்கம் செயற்பாடுகள் மற்றும் அதனுடன் தொடர்புடைய இடர்களை விவேகமான முறையில் அக்கறையுள்ள தரப்பினரின் நலன்களுக்காக முகாமை செய்வதாகும். எமது வங்கியின் இடர் முகாமைச் செயற்பாடு இடர்களை அடையாளம் காணவும், மதிப்பீடு செய்யவும், அளவிடவும், ஒருங்கிணைக்கவும் மற்றும் நிர்வகிக்கவும் மற்றும் வணிக நடவடிக்கைகளில் உகந்த மூலதன ஒதுக்கீட்டை கண்காணிக்கவும் தேவைப்படுகிறது. அக மற்றும் புற இடர்களிலிருந்தான தாக்கத்தை முகாமை செய்வதில் ஏதேனும் விலகல்கள் பெறுமதியை உருவாக்குவதற்கான எமது முதன்மைத் தந்திரோபாய நோக்கத்தை எதிர்க்கணியமாகத் தாக்கம் செலுத்துகின்றன, ஏனெனில் இது எமது நற்பெயருக்கு களங்கம் விளைவிக்கும், நிதி செயற்திறனை பாதிக்கும், அல்லது ஒழுங்குமுறை இணக்கமின்மைக்கு வழிவகுக்கும்.

எமது வங்கியின் வணிகத் தந்திரோபாயம் ஒருங்கிணைந்த இடர் முகாமைத் தந்திரோபாயம் மற்றும் சபை மட்டத்தில் அமைக்கப்பட்ட இடர் இயலளவுடன் இணைக்கப்பட்டுள்ளது. சபையினால் நியமிக்கப்பட்ட துணைக்குழுவாக இருக்கும் சபை ஒருங்கிணைந்த இடர் முகாமைக் குழு (BIRMC), சபையினால் வைக்கப்பட்டுள்ள இடர் முகாமைத் தந்திரோபாயங்களின் செயற்திறன் மற்றும் சரியான தன்மை குறித்த விழிப்புணர்வை உருவாக்குகிறது. இடர் முகாமையின் நோக்கெல்லை தேசேவ யினையும் தாண்டி, எமது முற்றிலும் உரிமை கொள்ளப்பட்ட சேய் உரிமங்களான வரையறுத்த தேசேவ நிதிய முகாமைக் கம்பனி மற்றும் இலங்கை சேமிப்பு வங்கி வரை விரிவாக்கப்பட்டுள்ளது.

கண்ணோட்டம்

தொழில்நுட்ப உட்கட்டமைப்பை மேம்படுத்துவதன் காரணமாக வணிக நடவடிக்கைகளில் தந்திரோபாய மாற்றங்களுடன் ஒருங்கிணைந்த இடர் முகாமைக் கட்டமைப்பு மேலும் பலப்படுத்தப்படும். இது சர்வதேச சிறந்த நடைமுறைகள் மற்றும் மத்திய வங்கி ஒழுங்குமுறை கட்டமைப்பிற்கு இணங்க இடர் முகாமை சட்டகத்தில் தொடர்ச்சியான முன்னேற்றங்களை ஆதரிக்கும்.

தேசேவ இல் இடர் முகாமை

2019 ஆம் ஆண்டில் சவாலான தொழிற்பாட்டு சூழலைத் தாங்கி, எங்கள் வங்கி ஒரு பயனுறுதி மிக்க மற்றும் கடுமையான இடர் முகாமைச் சட்டகத்தை பின்பற்றுவதில் நெகிழ்ச்சி மற்றும் நிலைத்த தன்மை மிக்கதாக இருந்தது. எமது இடர் முகாமைச் சட்டகமானது ஒரு மாறும் மற்றும் சவாலான தொழிற்பாட்டு சூழலில் இருந்து எழும் இடர்களுடன் உருவாகிறது. எமது இடர் தாங்குதிறன் மேல். இருந்து கீழ் நோக்கிய மற்றும் கீழ் இருந்து மேல் நோக்கிய அணுகுமுறையின் ஒருங்கிணைப்பு மூலம் அமைக்கப்படுகிறது. இடர் தாங்குதிறன் ஒரு வழக்கமான அடிப்படையில் முன்கூட்டியே தீர்மானிக்கப்பட்ட வரம்புகளுக்கு எதிராக நெருக்கமாக அளவிடப்பட்டுக் கண்காணிக்கப்படுகிறது.

தேசிய சேமிப்பு வங்கியின் இடர் முகாமை குறித்த விரிவான தகவல்களுக்கு [தொகுதி 02](#) தொகுப்பில் உள்ள 248 முதல் 274 பக்கங்களைப் பார்வையிடுக.

நிதியியல் அறிக்கைகள்

வருமானக் கூற்று, அனைத்தையும் உள்ளடக்கிய வருமானக் கூற்று மற்றும் நிதி நிலைமைக் கூற்று ஆகியவற்றால் 2019 ஆம் ஆண்டிற்கான தேசிய சேமிப்பு வங்கியின் நிதிச் செயற்றிறன் மற்றும் நிதி நிலைமை ஆகியன சித்தரிக்கப்பட்டுள்ளன. நிதிக் கூற்றுக்களுக்கான குறிப்புகளுடன் இணைந்த நிதிக் கூற்றுக்கள் தொகுதி 02 இல் நிதியியல் கூற்றுக்கள் என்னும் தலைப்பின் கீழ் அறிக்கையிடப்பட்டுள்ளன.

188

வருமானக் கூற்று

189

அனைத்தையும்
உள்ளடக்கிய வருமானக்
கூற்று

190

நிதி நிலைமைக் கூற்று



வருமானக் கூற்று

| முடிவடைந்த ஆண்டுக்கானது | குறிப்பு | வங்கி | | | தொகுதி | | |
|---|----------|--------------------|----------------|--------------|--------------------|----------------|--------------|
| | | 2019 ரூ. '000 | 2018 & '000 | மாற்றம் % | 2019 ரூ. '000 | 2018 & '000 | மாற்றம் % |
| மொத்த வருமானம் | 3 | 121,929,059 | 111,902,078 | 9 | 125,810,171 | 112,760,454 | 12 |
| வட்டி வருமானம் | | 118,729,784 | 110,506,931 | 7 | 120,351,774 | 111,718,948 | 8 |
| கழிக்குக: வட்டிச் செலவு | | 89,897,770 | 85,622,275 | 5 | 90,868,139 | 86,460,269 | 5 |
| தேறிய வட்டி வருமானம் | 4 | 28,832,014 | 24,884,656 | 16 | 29,483,635 | 25,258,679 | 17 |
| கட்டணம் மற்றும் தரகு வருமானம் | | 1,261,268 | 1,005,262 | 25 | 1,269,521 | 1,008,482 | 26 |
| கழிக்குக: கட்டணம் மற்றும் தரகுச் செலவினங்கள் | | 131,954 | 141,196 | (7) | 136,838 | 144,685 | (5) |
| தேறிய கட்டணம் மற்றும் தரகு வருமானம் | 5 | 1,129,314 | 864,066 | 31 | 1,132,683 | 863,797 | 31 |
| வர்த்தகத்திலிருந்தான தேறிய இலாபம்/(நட்டம்) | 6 | 1,491,610 | (707,433) | 311 | 1,963,229 | (1,062,421) | 285 |
| இலாபம் அல்லது நட்டம் ஊடாக சீர்திருத்திப் பெறுமதியில் நிதியியல் சாதனங்கள் இலிருந்து தேறிய சீர்திருத்திப் பெறுமதி இலாபம்/(நட்டம்) | 7 | - | - | | - | - | |
| நிதியியல் சொத்துகளின் இனங்காணமையிலிருந்து இலாபங்கள்/(நட்டங்கள்) | 8 | 22,021 | 6,906 | 219 | 22,021 | 6,906 | 219 |
| தேறிய ஏனைய தொழிற்பாட்டு வருமானம் | 9 | 424,376 | 1,090,412 | (61) | 2,203,626 | 1,088,539 | 102 |
| மொத்த தொழிற்பாட்டு வருமானம் | | 31,899,335 | 26,138,607 | 22 | 34,805,194 | 26,155,500 | 33 |
| கழிக்குக: சேதஇழப்பு விதிப்பனவுகள் | 10 | 565,536 | 871,049 | (35) | 590,700 | 870,994 | (32) |
| தேறிய தொழிற்பாட்டு வருமானம் | | 31,333,799 | 25,267,558 | 24 | 34,214,494 | 25,284,506 | 35 |
| கழிக்குக: செலவுகள் | | | | | | | |
| ஆளணிச் செலவுகள் | 11 | 10,157,926 | 9,262,705 | 10 | 10,217,978 | 9,302,548 | 10 |
| பெறுமானத்தேய்வு மற்றும் பெறுமதி இழப்புச் செலவுகள் | | 1,042,933 | 638,795 | 63 | 1,048,095 | 639,779 | 64 |
| ஏனைய செலவுகள் | 12 | 4,474,053 | 4,194,979 | 7 | 4,461,457 | 4,160,782 | 7 |
| நிதிச் சேவைகள் மீதான பெறுமதி சேர் வரி, தேசநிர்மாண வரி மற்றும் படுகடன் மீள்கொடுப்பனவு விதிப்பனவுக்கு முன்னரான தொழிற்பாட்டு இலாபம் | | 15,658,887 | 11,171,079 | 40 | 18,486,964 | 11,181,397 | 65 |
| கழிக்குக: நிதிச் சேவைகள் மீதான பெறுமதி சேர் வரி | | 3,045,921 | 2,577,657 | 18 | 3,208,584 | 2,584,220 | 24 |
| நிதிச் சேவைகள் மீதான தேசநிர்மாண வரி | | 366,157 | 343,688 | 7 | 383,614 | 344,563 | 11 |
| நிதிச் சேவைகள் மீதான படுகடன் மீள்கொடுப்பனவு வரி | | 1,785,171 | 308,371 | 479 | 1,803,225 | 308,371 | 485 |
| நிதிச் சேவைகள் மீதான பெறுமதி சேர் வரி, தேசநிர்மாண வரி மற்றும் படுகடன் மீள்கொடுப்பனவு விதிப்பனவுக்கு பிந்திய தொழிற்பாட்டு இலாபம் | | 10,461,638 | 7,941,364 | 32 | 13,091,541 | 7,944,243 | 65 |
| இணைநிறுவனங்கள் மற்றும் கூட்டுமுயற்சிகளின் இலாபப் பங்கு | | - | - | - | - | - | - |
| வருமான வரிக்கு முந்திய இலாபம் | | 10,461,638 | 7,941,364 | 32 | 13,091,541 | 7,944,243 | 65 |
| கழிக்குக: வருமான வரிச் செலவினம் | 13 | 3,763,405 | 3,441,213 | 9 | 4,061,569 | 3,444,056 | 18 |
| ஆண்டிற்கான இலாபம் | | 6,698,233 | 4,500,151 | 49 | 9,029,972 | 4,500,187 | 101 |
| பகிர்ந்தளிக்கத்தக்க இலாபம் | | | | | | | |
| வங்கியின் பங்குமுலதன உரிமையாளர்களுக்கு | | 6,698,233 | 4,500,151 | 49 | 9,029,972 | 4,500,187 | 101 |
| கட்டுப்பாடு இல்லாத அக்கறை | | - | - | - | - | - | - |
| ஆண்டிற்கான இலாபம் | | 6,698,233 | 4,500,151 | 49 | 9,029,972 | 4,500,187 | 101 |
| இலாபம் மீதான பங்கொன்றின் வருவாய் | | | | | | | |
| சாதாரண பங்கொன்றின் அடிப்படை வருவாய் (ரூ.) | 14 | 7.13 | 6.72 | 6 | 9.61 | 6.72 | 43 |
| சாதாரண பங்கொன்றின் குன்றிய வருவாய் (ரூ.) | | 7.13 | 6.72 | 6 | 9.61 | 6.72 | 43 |
| ஆண்டிற்கான இலாபம் | | 6,698,233 | 4,500,151 | 49 | 9,029,972 | 4,500,187 | 101 |

அனைத்தையும் உள்ளடக்கிய வருமானக் கூற்று

| டிசம்பர் 31இல் முடிவடைந்த ஆண்டுக்கானது | வங்கி | | | தொகுதி | | |
|--|--------------------|--------------------|----------------|--------------------|--------------------|----------------|
| | 2019 ரூ. '000 | 2018 & '000 | மாற்றம் % | 2019 ரூ. '000 | 2018 & '000 | மாற்றம் % |
| ஆண்டிற்கான இலாபம் | 6,698,233 | 4,500,151 | 49 | 9,029,972 | 4,500,187 | 101 |
| வருமானக் கூற்றில் மீளவகைப்படுத்தப்படவுள்ள விடயங்கள் | | | | | | |
| வெளிநாட்டுத் தொழிற்பாடுகளின் மாற்றம் மீதான செலாவணி வேறுபாடுகள் | - | - | - | - | - | - |
| காகப் பாய்ச்சல் காப்புகள் மீதான தேறிய இலாபம்/(நட்டம்) | - | (291,924) | (100) | - | (291,924) | (100) |
| ஏனைய அனைத்தையும் உள்ளடக்கிய வருமானத்தின் ஊடாக சீர்மதிப்புப் பெறுமதியில் அளவிடப்பட்ட படுகடன் சாதனங்களில் முதலீடுகள் மீதான தேறிய இலாபம்/(நட்டம்) | - | - | - | - | - | - |
| இணைநிறுவனங்கள் மற்றும் கூட்டுமுயற்சிகளின் இலாபப் பங்கு | - | - | - | - | - | - |
| ஏனைய அனைத்தையும் உள்ளடக்கிய வருமானம் ஊடாக சீர்மதிப்புப் பெறுமதியிலுள்ள படுகடன் சாதனங்கள் | 127,928 | (127,741) | 200 | 227,305 | (149,144) | 252 |
| கழிக்குக: ஏனைய அனைத்தையும் உள்ளடக்கிய வருமானம் ஊடாக சீர்மதிப்புப் பெறுமதியிலுள்ள படுகடன் சாதனங்களின் கையுதிர்ந்தல் மீது வருமானக்கூற்றுக்கு மாற்றப்பட்ட சீர்மதிப்புப் பெறுமதி இலாபம்/(நட்டம்) | (13,717) | 1,370 | (1,101) | (13,717) | 1,370 | (1,101) |
| கழிக்குக: வருமானக் கூற்றில் மீளவகைப்படுத்தப்பட வேண்டிய விடயங்கள் தொடர்பிலான வரிச் செலவுகள் | - | - | - | - | - | - |
| வருமானக் கூற்றுக்கு மீளவகைப்படுத்தப்படவுள்ள மொத்த விடயங்கள் | 114,211 | (418,295) | 127 | 213,588 | (439,698) | 149 |
| வருமானக் கூற்றில் மீள வகைப்படுத்தப்படக் கூடாத விடயங்கள் | | | | | | |
| ஏனைய அனைத்தையும் உள்ளடக்கிய வருமானம் ஊடாக சீர்மதிப்புப் பெறுமதியில் நியமிக்கப்பட்ட பங்குமூலதனச் சாதனங்களிலுள்ள முதலீடுகள் மீதான சீர்மதிப்புப் பெறுமதியில் மாற்றம் | (324,635) | (690,435) | (53) | (320,297) | (690,435) | (54) |
| இலாபம் அல்லது நட்டம் ஊடாக சீர்மதிப்புப் பெறுமதியில் நியமிக்கப்பட்ட நிதியியல் பொறுப்புகள் மீது வங்கியின் சொந்த கடன் இடர்நேர்வில் உள்ள மாற்றத்திற்கு சாட்டத்தக்க சீர்மதிப்புப் பெறுமதியில் மாற்றம் | - | - | - | - | - | - |
| தொழிலுக்கு பிந்திய நலக் கட்டுப்பாடுகளின் மீள்அளவீடு | (3,700,967) | (210,861) | 1,655 | (3,702,344) | (211,258) | 1,653 |
| மீள்மதிப்பீட்டு மிகைகளில் உள்ள மாற்றங்கள் | - | - | - | - | - | - |
| இணைநிறுவனங்கள் மற்றும் கூட்டுமுயற்சிகளின் இலாபப்பங்கு | - | - | - | - | - | - |
| கழிக்குக: வருமானக் கூற்றில் மீள வகைப்படுத்தப்படக் கூடாத விடயங்கள் தொடர்பிலான வரிச் செலவுகள் | - | - | - | - | - | - |
| வருமானக் கூற்றில் மீள வகைப்படுத்தப்படக் கூடாத மொத்த விடயங்கள் | (4,025,602) | (901,296) | 347 | (4,022,641) | (901,694) | 346 |
| வரி நீங்கலாக ஆண்டிற்கான ஏனைய அனைத்தையும் உள்ளடக்கிய வருமானம் | (3,911,391) | (1,319,591) | 196 | (3,809,053) | (1,341,392) | 184 |
| ஆண்டிற்கான மொத்த அனைத்தையும் உள்ளடக்கிய வருமானம் | 2,786,842 | 3,180,560 | (12) | 5,220,919 | 3,158,795 | 65 |
| பகிர்நீதிக்கப்படுவதற்கு: | | | | | | |
| வங்கியின் பங்குரிமையாளர்களுக்கு | 2,786,842 | 3,180,560 | (12) | 5,220,919 | 3,158,795 | 65 |
| கட்டுப்பாடு இல்லாத அக்கறை | - | - | - | - | - | - |
| ஆண்டிற்கான மொத்த அனைத்தையும் உள்ளடக்கிய வருமானம் | 2,786,842 | 3,180,560 | (12) | 5,220,919 | 3,158,795 | 65 |

நிதி நிலைமைக் கூற்று

| டிசம்பர் 31இல் உள்ளவாறு | குறிப்பு | வங்கி | | | தொகுதி | | |
|---|----------|----------------------|----------------------|--------------|----------------------|----------------------|--------------|
| | | 2019 ரூ. '000 | 2018 & '000 | மாற்றம் % | 2019 ரூ. '000 | 2018 & '000 | மாற்றம் % |
| சொத்துகள் | | | | | | | |
| காகம் காசுக்கு சமனானவைகளும் | 16 | 5,376,715 | 3,434,524 | 57 | 5,564,824 | 3,436,929 | 62 |
| மத்திய வங்கியுடனான மீதிகள் | 17 | - | - | - | 58 | 177 | (67) |
| வங்கிகளிலுள்ள இருப்புகள் | 18 | 12,364,469 | 17,588,445 | (30) | 15,745,184 | 17,588,445 | (10) |
| பெறுதி நிதியியல் சாதனங்கள் | 19 | 11,622 | 4,740,106 | (100) | 11,622 | 4,740,106 | (100) |
| இலாபம் அல்லது நட்டம் ஊடாக இனங்காணப்பட்ட நிதியியல் சொத்துகள் | 20 | | | | | | |
| - சீர்மதிப்புப் பெறுமதியில் அளவிடப்பட்டவை | | 11,459,882 | 16,680,382 | (31) | 22,130,273 | 26,867,533 | (18) |
| - சீர்மதிப்புப் பெறுமதியில் நியமிக்கப்பட்டவை | | - | - | - | - | - | - |
| கடன்தீர் செலவில் நிதியியல் சொத்துகள் | | | | | | | |
| - கடன்களும் முற்பணங்களும் | 21 | 454,394,957 | 422,894,740 | 7 | 456,636,285 | 422,919,713 | 8 |
| - படுகடன் மற்றும் ஏனைய சாதனங்கள் | 22 | 615,634,321 | 518,947,969 | 19 | 619,567,786 | 522,973,159 | 18 |
| ஏனைய அனைத்தையும் உள்ளடக்கிய வருமான ஊடாக சீர்மதிப்புப் பெறுமதியில் அளவிடப்பட்ட நிதியியல் சொத்துகள் | 23 | 3,478,811 | 6,184,430 | (44) | 4,626,582 | 7,788,560 | (41) |
| துணைநிறுவனங்களில் உள்ள முதலீடுகள் | 24 | 4,811,000 | 1,700,000 | 183 | - | - | - |
| இணைநிறுவனங்கள் மற்றும் கட்டுமுயற்சிகளில் உள்ள முதலீடுகள் | 25 | - | - | - | - | - | - |
| ஆதனங்கள் பொறித்தொகுதி மற்றும் உபகரணங்கள் | 26 | 14,163,454 | 13,465,755 | 5 | 14,457,494 | 13,468,776 | 7 |
| சொத்துகளை பயன்படுத்துவற்கான குத்தகைபெறுநரின் உரிமை | 27 | 1,073,507 | - | 100 | 1,130,868 | - | 100 |
| முதலீட்டு ஆதனங்கள் | 28 | - | - | - | 333,315 | - | 100 |
| நன்மதிப்பு மற்றும் அருவச் சொத்துக்கள் | 29 | - | - | - | - | - | - |
| பிற்போடப்பட்ட வரிச் சொத்துக்கள் | 30 | - | - | - | 338 | 73 | 363 |
| ஏனைய சொத்துகள் | 31 | 35,197,923 | 31,209,216 | 13 | 35,370,115 | 31,532,684 | 12 |
| மொத்த சொத்துக்கள் | | 1,157,966,664 | 1,036,845,567 | 12 | 1,175,574,745 | 1,051,316,155 | 12 |
| பொறுப்புகள் | | | | | | | |
| வங்கிகளுக்கு செலுத்தப்பட வேண்டியவை | 32 | 35,045,251 | 77,119,146 | (55) | 36,139,122 | 83,615,264 | (57) |
| பெறுதி நிதியியல் சாதனங்கள் | 33 | - | 1,533 | (100) | - | 1,533 | (100) |
| இலாபம் அல்லது நட்டத்தின் ஊடாக இனங்காணப்பட்ட நிதியியல் பொறுப்புகள் | 34 | - | - | - | - | - | - |
| கடன்தீர் செலவில் நிதியியல் பொறுப்புகள் | 35 | | | | | | |
| - வைப்பாளர்களுக்கு செலுத்தப்பட வேண்டியவை | | 1,016,574,286 | 839,574,411 | 21 | 1,015,635,421 | 839,574,411 | 21 |
| - படுகடன் பிணையங்களை வைத்திருப்போருக்கு செலுத்தப்பட வேண்டியவை | | - | - | - | - | - | - |
| - ஏனைய கடன்பெறுநர்களுக்கு செலுத்தப்பட வேண்டியவை | | 21,203,242 | 14,804,802 | 43 | 32,808,023 | 21,750,178 | 51 |
| குத்தகை பொறுப்பு | 36 | 1,066,882 | - | 100 | 1,121,441 | - | 100 |
| வழங்கப்பட்ட படுகடன் பிணையங்கள் | 37 | 26,691,711 | 52,389,133 | (49) | 26,955,697 | 52,389,133 | (49) |
| ஓய்வு நலக் கடப்பாடுகள் | 38 | 6,508,707 | 3,830,795 | 70 | 6,536,687 | 3,832,777 | 71 |
| நடப்பு வரிப் பொறுப்புகள் | 39 | - | - | - | 565,704 | - | 100 |
| பிற்போடப்பட்ட வரிப் பொறுப்புகள் | 30 | 547,250 | 582,463 | (6) | 548,014 | 582,463 | (6) |
| ஏனைய ஏற்பாடுகள் | 40 | - | - | - | - | - | - |
| ஏனைய பொறுப்புகள் | 41 | 5,951,464 | 5,447,277 | 9 | 7,430,415 | 5,452,317 | 36 |
| துணை நிறுவனங்களுக்கு செலுத்த வேண்டியவை | 42 | 547 | 750 | (27) | - | - | - |
| மொத்தப் பொறுப்புகள் | | 1,113,589,340 | 993,750,308 | 12 | 1,127,740,523 | 1,007,198,076 | 12 |

| டிசம்பர் 31இல் உள்ளவாறு | குறிப்பு | வங்கி | | | தொகுதி | | |
|---|----------|----------------------|----------------------|--------------|----------------------|----------------------|--------------|
| | | 2019 ரூ. '000 | 2018 & '000 | மாற்றம் % | 2019 ரூ. '000 | 2018 & '000 | மாற்றம் % |
| பங்குமூலதனம் | | | | | | | |
| ஒதுக்கப்பட்ட மூலதனம்/சாட்டப்பட்ட மூலதனம் | 43 | 9,400,000 | 9,400,000 | - | 9,400,000 | 9,400,000 | - |
| நியதிச்சட்ட ஒதுக்கு நிதியம் | 44 | 3,562,872 | 3,227,960 | 10 | 3,571,214 | 3,227,960 | 11 |
| பிடித்துவைக்கப்பட்ட வருவாய்கள் | 45 | 4,464,442 | 3,984,674 | 12 | 7,233,981 | 4,561,045 | 59 |
| ஏனைய ஒதுக்கங்கள் | 46 | 26,950,010 | 26,482,625 | 2 | 27,629,027 | 26,929,074 | 3 |
| மொத்த பங்குரிமையாளர்களின் மூலதனம் | | 44,377,324 | 43,095,259 | 3 | 47,834,222 | 44,118,079 | 8 |
| கட்டுப்பாடு இல்லாத அக்கறை | 47 | - | - | - | - | - | - |
| மொத்த பங்குமூலதனம் | | 44,377,324 | 43,095,259 | 3 | 47,834,222 | 44,118,079 | 8 |
| மொத்த பங்குமூலதனம் மற்றும் கடமைபொறுப்புகள் | | 1,157,966,664 | 1,036,845,567 | 12 | 1,175,574,745 | 1,051,316,155 | 12 |
| எதிர்பாராத பொறுப்புகள் மற்றும் கடப்பாடுகள் | 48 | 10,355,197 | 4,481,397 | 131 | 10,691,602 | 4,481,397 | 139 |
| ஆவணத் தகவல்கள் | | | | | | | |
| ஊழியர்களின் எண்ணிக்கை | | 4,715 | 4,512 | | | | |
| கிளைகளின் எண்ணிக்கை | | 256 | 255 | | | | |

குறிப்பு: குறிப்பிடப்பட்ட தொகைகள் சேதஇழப்பு மற்றும் பெறுமானத்தேய்வு கழிக்கப்பட்டவையாகும்.

306 தொடக்கம் 424 வரையான பக்கங்களில் காட்டப்பட்டுள்ள நிதியியல் கூற்றுக்கள் தொடர்பான குறிப்புகள், இந்நிதியியல் கூற்றுகளை முழுமையாக்கும் பகுதிகளாகும்.

உறுதிப்படுத்தல்

மேலே உள்ள நிதியியல் கூற்றுக்கள், 2019 டிசம்பர் 31 இல் உள்ளவாறு தேசிய சேமிப்பு வங்கியினதும் அதன் தொகுதியினதும் விவகாரங்களின் நிலை பற்றிய உண்மையான மற்றும் நியாயமான நோக்கொன்றினையும் முடிவுற்ற ஆண்டுக்கான அவற்றின் இலாபத்தினையும் தருகின்றன என்பதனை சான்றுதிப்படுத்துகின்றன.

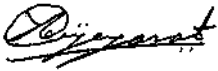

கித்சிறி விஜேயரத்ன

சிரேஷ்ட பிரதிப் பொது முகாமையாளர் (நிதி மற்றும் திட்டமிடல்)

இந்நிதியியல் கூற்றுகளை தாயரித்து எடுத்துரைப்பது பணிப்பாளர் சபையின் பொறுப்பாகும்.

சபை சார்பாக அனுமதிக்கப்பட்டு கைச்சாத்திடப்பட்டது.

Keesila Jayawardana



கலாநிதி. கபில் சேனாநாயக்க
பணிப்பாளர்

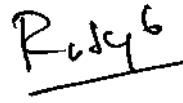

தமிதா ரத்நாயக்க
பதில் பொது முகாமையாளர்/பிரதம நிறைவேற்று அதிகாரி

2020 மார்ச் 24

கொழும்பு,
இலங்கை

கூட்டாண்மைத் தகவல்

வங்கியின் பெயர்

தேசிய சேமிப்பு வங்கி

சட்ட வடிவம்

GRI 102-5

1971 ஆம் ஆண்டின் 30 ஆம் இலக்க தேசிய சேமிப்பு வங்கிச் சட்டத்தினால் இலங்கையில் கூட்டிணைக்கப்பட்டு, 1988 ஆம் ஆண்டின் 30 ஆம் இலக்க வங்கியியல் சட்டத்தினால் உரிமம் பெற்ற சிறப்பு வங்கி அந்தஸ்து வழங்கப்பட்ட அரசுக்கு சொந்தமான ஓர் வங்கி.

பதிவு செய்யப்பட்ட அலுவலகம் மற்றும் தலைமை அலுவலகம்

GRI 102-3

“சேமிப்பு இல்லம்”, இலக்கம் 255, காலி வீதி, கொழும்பு 03, இலங்கை.

தொலைபேசி: +94 11 257 3008-15
தொலைநகல்: +94 11 257 3178
மின்னஞ்சல்: nsbgen@nsb.lk
வலைத்தளம்: http://www.nsb.lk
எல்வி.ப்ட் குறியீடு: NSBALKLX
வங்கி குறியீடு: 7719
வரி செலுத்துவோர் அடையாள எண் (TIN): 409046266

சேவை மையங்கள்

256 கிளைகள்
334 ATMs/CRMs

முகவர் வலையமைப்பு

நாடு முழுவதும் 653 தபால் நிலையங்கள் மற்றும் 3, 410 உப தபால் நிலையங்கள்

உள்நாட்டுத் தரப்படுத்தல்கள்

ICRA Sri Lanka வின் [SL] AAA (நிலைத்த) கடன் தரப்படுத்தல்

புகோள ரீதியான தரப்படுத்தல்கள்

Standard and Poor's நிலையான கண்ணோட்டத்துடனான சர்வதேச கடன் தரப்படுத்தல் B-

பணிப்பாளர்கள் சபை*

திருமதி. கேசிலா ஜயவர்தன - (தலைவர்)
திரு. யு ஜீ ஆர் ஆரியர்தன -
பணிப்பாளர் (பதவிவழி அலுவலர்)
கலாநிதி. எம் கே சி சேனநாயக்க -
பணிப்பாளர் (பதவிவழி அலுவலர்)
கலாநிதி. திரான் டி சில்வா - பணிப்பாளர்
திருமதி. மனோஹரி அபேசேகர -
பணிப்பாளர்
திரு. எரங்க ஜயவர்தன - பணிப்பாளர்

பதில் பொது முகாமையாளர்/
பிரதம நிறைவேற்று அதிகாரி
திருமதி. தமிழா ரத்நாயக்க

சபை செயலாளர்

திருமதி. எம் ஏ பி முகாந்திரம்

சபைக் கணக்காய்வுக் குழு (BAC)*

திருமதி. மனோஹரி அபேசேகர (தலைவர்)
கலாநிதி. எம் கே சி சேனநாயக்க

சபை ஒருங்கிணைந்த இடர் முகாமைக் குழு (BIRMC)*

கலாநிதி. எம் கே சி சேனநாயக்க (தலைவர்)
திருமதி. மனோஹரி அபேசேகர

சபை மனித வள மற்றும் ஊதியக் குழு (BHRRC)*

திருமதி. கேசிலா ஜயவர்தன (தலைவர்)
கலாநிதி. திரான் டி சில்வா
திரு. யு ஜீ ஆர் ஆரியர்தன

சபை நியமனக் குழு (BNC)*

திரு. யு ஜீ ஆர் ஆரியர்தன - (தலைவர்)
கலாநிதி. திரான் டி சில்வா
கலாநிதி. எம் கே சி சேனநாயக்க

சபை கடன் குழு (BCC)*

திருமதி. கேசிலா ஜயவர்தன - (தலைவர்)
திரு. எரங்க ஜயவர்தன
திருமதி. மனோஹரி அபேசேகர

சபை தகவல் தொழில்நுட்ப தந்திரோபாயக் குழு (BITSC)*

கலாநிதி. திரான் டி சில்வா - (தலைவர்)
திரு எரங்க ஜயவர்தன
திருமதி. மனோகரி அபேசேகர

இணைக்கப்பட்டு அதிகாரி

திருமதி. ஐ கே எல் சசி மகேந்திரன்

கணக்காய்வாளர்கள்

கணக்காய்வாளர் தலைமை அதிபதி

கணக்கியல் ஆண்டு

31 டிசம்பர்

தேசிய சேமிப்பு வங்கியின் சேய்

உரிமங்கள் நிறுவனத்தின் பெயர் வரையறுக்கப்பட்ட தேசேவ நிதிய முகாமைக் கம்பனி

பதிவு செய்யப்பட்ட அலுவலகம் மற்றும் தலைமை அலுவலகம்

இலக்கம். 400, காலி வீதி, கொழும்பு 03, இலங்கை.
தொலைபேசி: +94 11 2425010-12, 2565957
தொலைநகல்: +94 11 2564706, 2574387
மின்னஞ்சல்: nsbfmc@nsb.lk
வலைத்தளம்: <https://www.nsb.lk/fund-management>
எல்வி.ப்ட் குறியீடு: NSBFLKXXXX
வரி செலுத்துவோர் அடையாள எண் (TIN): 134008512

பணிப்பாளர்கள் சபை

திருமதி. கேசிலா ஜயவர்தன - (தலைவர்)
திரு. யு ஜீ ஆர் ஆரியர்தன - பணிப்பாளர்
திருமதி. மனோஹரி அபேசேகர - பணிப்பாளர்
கலாநிதி. திரான் டி சில்வா - பணிப்பாளர்
திரு. டபிள்யு ஓ ரொட்ரிகோ - பணிப்பாளர்
திருமதி. தமிழா ரத்நாயக்க - பணிப்பாளர்

பிரதம நிறைவேற்று அதிகாரி

திரு. டி எல் பி அபயசிங்க

கணக்காய்வாளர்கள்

கணக்காய்வாளர் நாயகம்

கம்பனி செயலாளர்

திருமதி. டபர்சானா அனி.ப்ட்

நிறுவனத்தின் பெயர்

வரையறுக்கப்பட்ட இலங்கை சேமிப்பு வங்கி

பதிவு செய்யப்பட்ட அலுவலகம் மற்றும் தலைமை அலுவலகம்

இலக்கம்: 265, வார்டு இடம், கொழும்பு 07, இலங்கை.
தொலைபேசி: +94 11 267 4700-3, 2691721-2
தொலைநகல்: +94 11 267 4705-7
மின்னஞ்சல்: info@sbsl.lk
வரி செலுத்துவோர் அடையாள எண் (TIN): 134013370

பணிப்பாளர்கள் சபை

திருமதி. கேசிலா ஜயவர்தன - (தலைவர்)
திரு. சுனில் கல்கம் - பணிப்பாளர்
திரு. எச் டி பி கமகே - பணிப்பாளர்
திரு. என் பி இம்புலாகொட - பணிப்பாளர்
திரு. ஜனக அருணாஷாந்த - பணிப்பாளர்

கணக்காய்வாளர்கள்

கணக்காய்வாளர் நாயகம்

கம்பனி செயலாளர்

திருமதி. ஏ ஆர் ரம்யா பியசேகர

*கொடுக்கப்பட்ட தகவல்கள் தற்போதைய சபை மற்றும் சபைத் துணைக்குழுக்கள் பற்றியவை ஆகும். 2019 ஆம் ஆண்டிற்கான கூட்டாண்மை ஆளுகை மற்றும் சபை உப குழுக்கள் பற்றிய விபரங்களுக்காக 201 முதல் 205 வரையான பக்கங்களைப் பார்க்கவும்



**This Annual Report is
Carbon Neutral**

Produced by Smart Media (Pvt) Limited, a carbon neutral company that offsets its direct and indirect GHG emissions through verified sources.

